

Принтер серии
hp LaserJet 4250/4350



i n v e n t

руководство
по эксплуатации



Принтер серии HP LaserJet 4250 или 4350

Руководство пользователя

Авторское право и лицензия

© 2004 Copyright Hewlett-Packard Development Company, L.P.

Размножение, использование или перевод без предварительного письменного разрешения запрещен, за исключением случаев, разрешенных законом об авторских правах.

В содержание данного документа могут быть внесены изменения без уведомления.

Единственными гарантиями для продуктов и услуг HP являются явные гарантии, прилагаемые к таким продуктам и услугам. Никакие содержащиеся здесь материалы не должны истолковываться как дополнительная гарантия. HP не несет ответственности за содержащиеся здесь технические или редакторские ошибки или упущения.

Номер детали Q5400-90947

Издание 1, 11/2004

Информация о товарных знаках

Adobe® и PostScript® являются товарными знаками Adobe Systems Incorporated.

Linux является товарным знаком Линуса Торвальдса (Linus Torvalds) в США.

Microsoft Windows®, Windows® и Windows NT® являются зарегистрированными в США товарными знаками корпорации Microsoft.

UNIX® является зарегистрированным товарным знаком корпорации Open Group.

ENERGY STAR® и логотип ENERGY STAR® являются зарегистрированными в США знаками Агентства по защите окружающей среды США.



Служба поддержки пользователей HP

Оперативно-информационные службы

24-часовой доступ к информации с помощью модема и подключения к Интернету.

Интернет. Обновленное ПО для принтера HP, информацию о продукте и поддержке, драйверы принтера на различных языках можно получить по адресу <http://www.hp.com/support/lj4250> или <http://www.hp.com/support/lj4350>. (Информация на Web-узле приведена на английском языке.)

Интерактивные средства поиска и устранения неисправностей

Продукт HP Instant Support Professional Edition (ISPE) является набором Web-средств поиска и устранения неисправностей для настольных компьютерных и печатающих изделий. Продукт ISPE позволяет быстро определить, выполнить диагностику и решить проблемы с компьютерами и печатью. Средства ISPE можно получить по адресу <http://instantsupport.hp.com>.

Поддержка по телефону

Hewlett-Packard Company предоставляет бесплатную поддержку по телефону на протяжении гарантийного периода. Позвонив по телефону этой службы, вы сможете поговорить с ее представителем, который с готовностью вам поможет. Номер телефона для вашей страны/региона указан на рекламном листке, который прилагается к устройству, а также на узле <http://www.hp.com/support/callcenters>. До того как обращаться в HP, подготовьте следующую информацию: наименование изделия, серийный номер, дата покупки и описание неполадки.

Поддержка также оказывается по Интернету по адресу <http://www.hp.com>. Выберите ссылку **Support & Drivers**.

Программные утилиты, драйверы и электронная информация

Перейдите по ссылке http://www.hp.com/go/lj4250_software или http://www.hp.com/go/lj4350_software. (Информация на Web-узле приведена на английском языке, но драйверы принтеров можно загрузить на различных языках.)

Номер телефона находится на рекламном листке, который прилагается к принтеру.

Прямой заказ дополнительных устройств и расходных материалов HP

Расходные материалы можно заказать на следующих Web-узлах:

США: <http://www.hp.com/sbso/product/supplies>

Канада: <http://www.hp.ca/catalog/supplies>

Европа: <http://www.hp.com/go/supplies>

Азиатско-Тихоокеанские страны/регионы: <http://www.hp.com/paper/>

Дополнительные принадлежности можно заказать по адресу <http://www.hp.com/support/lj4250> или <http://www.hp.com/support/lj4350>. Дополнительные сведения см. в разделе [Заказ запасных деталей, дополнительных принадлежностей и расходных материалов](#).

Чтобы заказать расходные материалы и дополнительные принадлежности по телефону, звоните по следующим номерам телефона.

Компании в США: 800-282-6672

Малые и средние компании в США: 800-888-9909

Квартиры и домашние офисы в США: 800-752-0900

Канада: 800-387-3154

Номера телефонов для других стран/регионов можно найти на рекламном листке, который прилагается к устройству.

Сведения об обслуживании HP

Чтобы найти авторизованных дилеров HP, позвоните в США или Канаде по телефону 800-243-9816 (США) или 800-387-3867 (Канада). Или перейдите на страницу <http://www.hp.com/go/cposupportguide>.

Для обслуживания изделия HP в других странах/регионах позвоните по номеру телефона службы поддержки для вашей страны/региона. См. рекламный листок, который прилагается к принтеру.

Соглашения об обслуживании HP

Позвоните: 800-HPINVENT [800-474-6836 (США)] или 800-268-1221 (Канада).

Послегарантийное обслуживание: 800-633-3600.

Расширенное обслуживание. Позвоните: 800-HPINVENT [800-474-6836 (США)] or 800-268-1221 (Канада). Или посетите Web-узел HP Care Pack Services, расположенный по адресу <http://www.hpexpress-services.com>.

Панель инструментов HP

Для проверки состояния и параметров принтера, а также просмотра информации по устранению неполадок и электронной документации используйте программу «Панель инструментов HP». Использование панели инструментов HP возможно, когда принтер подключен непосредственно к компьютеру или к сети. Для использования панели инструментов HP необходимо выполнить полную установку программного обеспечения. См. раздел [Использование панели инструментов HP](#).

Поддержка и информация HP для компьютеров Macintosh

Посетите Web-узел <http://www.hp.com/go/macosex> для получения сведений о поддержке операционной системы Macintosh OS X и знакомства со службой подписки HP на обновление драйверов.

Посетите Web-узел <http://www.hp.com/go/mac-connect> для знакомства с продуктами, разработанными специально для пользователей Macintosh.

Содержание

1 Общие сведения о принтере

Быстрый доступ к информации о принтере	2
Ссылки в руководстве пользователя	2
Где получить дополнительные сведения	2
Конфигурации принтера	3
Маркировка функций принтера серии HP LaserJet 4250 или 4350	3
Функции принтера	5
Детали принтера	9
Дополнительные принадлежности и расходные материалы	9
Интерфейсные порты	11
Индикаторы дополнительных принадлежностей	11
Перемещение принтера	12
Панель управления	14
Устройство панели управления	14
Клавиши панели управления	15
Индикаторы панели управления	15
Печать меню панели управления	16
Использование справочной системы принтера	16
Изменение параметров панели управления	16
Программное обеспечение	29
Операционная система и компоненты принтера	29
Драйверы принтера	30
Программное обеспечение для компьютеров Macintosh	33
Установка программного обеспечения системы печати	34
Удаление программного обеспечения	40
Выбор носителей для печати	42
Поддерживаемые размеры носителей для печати	43

2 Работа с принтером

Выбор лотка, используемого для печати	48
Общие сведения о порядке лотков	48
Настройка работы лотка 1	48
Печать в зависимости от типа и формата носителя (блокировка лотков)	49
Ручная подача бумаги из лотка 1	51
Выбор правильного режима термозлемента	52
Сшивание документов	53
Чтобы выбрать сшиватель в программном обеспечении (Windows)	53
Чтобы выбрать сшиватель в программном обеспечении (Mac)	53
Чтобы выбрать сшиватель на панели управления	54
Загрузка скобок	54
Загрузка лотков	55
Загрузка лотка 1	55
Загрузка лотка 2 или дополнительного лотка на 500 листов	56
Загрузка дополнительного лотка на 1500 листов	58
Общие сведения об отсеках для отпечатанных материалов	61

Печать с выводом документа в верхний (стандартный) выводной отсек	61
Печать с выводом документа в задний выводной отсек	61
Печать с использованием укладчика или сшивателя/укладчика	62
Ориентация бумаги после установки сшивателя	63
Печать на конвертах	64
Загрузка конвертов в лоток 1	64
Автоматическая подача конвертов (дополнительный податчик конвертов)	66
Установка дополнительного податчика конвертов	66
Отключение дополнительного податчика конвертов	67
Загрузка конвертов в дополнительный податчик конвертов	68
Печать на специальных материалах	70
Печать на этикетках	70
Печать на прозрачной пленке	71
Печать на фирменных бланках, перфорированной бумаге и на печатных бланках (односторонняя)	72
Печать на бумаге со специальной обработкой	74
Печать на малоформатной бумаге, бумаге нестандартного формата и бумаге высокой плотности	75
Задание нестандартного формата бумаги	76
Печать на обеих сторонах бумаги (дополнительное устройство для автоматической двусторонней печати)	78
Правила двусторонней печати	79
Ориентация бумаги для двусторонней печати	79
Варианты раскладки для двусторонней печати	80
Чтобы выполнить двустороннюю печать с помощью дополнительного устройства для двусторонней печати	81
Двусторонняя печать вручную	81
Отмена задания на печать	83
Использование драйвера принтера	84
Изменение параметров задания на печать	84
Изменение параметров по умолчанию	84
Использование функций драйвера принтера	87
Печать водяных знаков	87
Печать нескольких страниц на одном листе бумаги	88
Установка нестандартного формата бумаги	88
Работа в режиме EconoMode (черновая печать)	89
Выбор параметров качества печати	90
Использование функций уменьшения и увеличения	90
Выбор источника подачи бумаги	90
Печать обложки, другой первой или последней страницы или пустой страницы	91
Использование функций хранения заданий	93
Быстрое копирование задания	93
Удаление задания быстрого копирования	94
Задание корректуры и остановки	95
Удаление хранимого задания	95
Печать персонального задания	96
Удаление персонального задания	96
Хранение задания печати	97

3 Управление принтером и его обслуживание

Использование встроенного Web-сервера	100
Запуск встроенного Web-сервера	100
Вкладка «Информация»	101
Вкладка «Параметры»	101

Вкладка «Сеть»	102
Другие ссылки	102
Использование программного обеспечения HP Web Jetadmin	103
Использование панели инструментов HP	104
Поддерживаемые операционные системы	104
Поддерживаемые браузеры	104
Запуск и работа приложения «Панель инструментов HP»	105
Вкладка «Состояние»	105
Вкладка «Устранение неисправностей»	106
Вкладка «Предупреждения»	106
Вкладка «Документация»	107
Окно «Настройка устройств»	107
Ссылки панели инструментов	107
Другие ссылки	107
Удаление панели инструментов HP	108
Чтобы удалить панель инструментов HP с помощью значка на рабочем столе Windows	108
Чтобы удалить панель инструментов HP с помощью средства установки и удаления программ на панели управления Windows	108
Управление драйверами принтеров и их настройка	109
Модуль расширения программного обеспечения HP Web Jetadmin	110
Утилита настройки	110
Настройка предупреждений по электронной почте	111
Настройка часов	112
Настройка даты и времени	112
Проверка конфигурации принтера	115
Карта меню	115
Страница конфигурации	115
Страница состояния расходных материалов	117
Список шрифтов PS или PCL	118
Обслуживание картриджа	120
Картриджи HP	120
Картриджи других производителей	120
Идентификация картриджа	120
Хранение картриджа	120
Срок службы картриджа	121
Проверка уровня расхода	121
В картридже мало тонера, или он пуст	122
Очистка принтера	124
Очистка принтера изнутри	124
Очистка термоэлемента	125
Выполнение профилактического обслуживания	128
Сброс счетчика набора для обслуживания	128
Замена сшивателя	129
Удаление и замена сшивателя	129

4 Устранение неисправностей

Схема устранения неполадок	134
1 На дисплее панели управления появилось сообщение ГОТОВ?	134
2 Удастся ли напечатать страницу конфигурации?	135
3 Удастся ли выполнить печать из приложения?	136
4 Печатается ли задание надлежащим образом?	137
5 Правильно ли принтер выбирает лотки и принадлежности для работы с бумагой?	139
Устранение основных неполадок при печати	141

Правила использования бумаги	145
Распечатка специальных страниц	147
Устранение замятий	148
Места возникновения замятий	148
Устранение замятий в области верхней крышки и картриджа	148
Удаление замятий из дополнительного устройства подачи конвертов	151
Устранение замятий в лотках	152
Устранение замятий из дополнительного модуля двусторонней печати	154
Устранение замятий в области вывода бумаги	155
Устранение замятия в области термоэлемента	156
Устранение замятий в дополнительном модуле укладчика или сшивателя/ укладчика	159
Устранение повторных замятий	161
Сообщения принтера	163
Использование интерактивной справочной системы принтера	163
Действия для сообщений, остающихся на дисплее	163
Объяснение значений индикаторов для сшивателя и сшивателя/укладчика	188
индикаторы дополнительных устройств	188
Замена дополнительных устройств и их компонентов	190
Устранение проблем качества печати	191
Контрольный список качества печати	191
Примеры дефектов изображений	191
Светлая печать (частичное заполнение страницы)	193
Светлая печать (полное заполнение страницы)	193
Крапинки	194
Пропадание знаков	194
Линии	194
Серый фон	195
Размазывание тонера	195
Лишний тонер	196
Повторяющиеся дефекты	196
Повтор изображения	197
Деформированные символы	197
Перекося страницы	198
Скручивание или неровность	198
Замятия и складки	199
Вертикальные белые линии	199
Следы шестеренок	200
Белые пятна на черном фоне	200
Разрозненные линии	200
Смазанная печать	201
Случайное повторение изображения	201
Устранение ошибок печати сетевого принтера	203
Устранение распространенных ошибок при работе в Windows	204
Устранение распространенных ошибок при работе в Macintosh	206
Устранение распространенных ошибок при использовании PostScript	212
Общие проблемы	212
Особые ошибки	213
Устранение неисправностей дополнительного жесткого диска	214

Приложение А Расходные материалы и дополнительные принадлежности

Заказ запасных деталей, дополнительных принадлежностей и расходных материалов	216
Заказ непосредственно в компании HP	216

Заказ через сервисные центры и службы поддержки	216
Заказ с помощью встроенного Web-сервера (для принтеров, подключенных к сети)	216
Заказ напрямую с помощью программного обеспечения Панель инструментов HP (для принтеров, подключенных непосредственно к компьютеру)	217
Коды изделий	218
Дополнительные принадлежности для управления бумагой	218
Картриджи	219
Наборы для обслуживания	220
Память	220
Кабели и интерфейсы	221
Носитель для печати	221

Приложение Б Меню панели управления

Меню «Получить задание»	228
Меню «Информация»	230
Меню «Обработка бумаги»	232
Меню «Конфигурация устройства»	236
Подменю «Печать»	236
Подменю «Качество печати»	239
Подменю «Установка системы»	244
Подменю «Сшиватель/укладчик»	248
Подменю «Ввод/вывод»	249
Подменю «Сброс»	250
Меню «Диагностика»	252
Меню «Сервис»	254

Приложение В Технические требования

Физические параметры принтера серии HP LaserJet 4250 или 4350	255
Требования к электропитанию	257
Акустическая эмиссия	258
Рабочая среда	259
Технические требования к бумаге	260
Условия печати и хранения бумаги	260
Конверты	261
Этикетки	263
Прозрачные пленки	263

Приложение Г Память принтера и ее расширение

Обзор	266
Память принтера	267
Установка памяти в принтер	267
Установка карт CompactFlash	270
Установка карты CompactFlash	270
Проверка установки памяти	273
Проверка правильности установки модулей DIMMs или карт CompactFlash	273
Сохранение ресурсов (постоянные ресурсы)	274
Установка плат EIO или запоминающих устройств	275
Установка карт EIO или запоминающих устройств	275
Удаление платы EIO или запоминающего устройства (дополнительного жесткого диска)	275

Приложение Д Команды принтера

Общие сведения о синтаксисе команд PCL 6 и PCL 5e для принтера	278
Комбинация escape-последовательностей	278
Использование escape-последовательностей	279
Выбор шрифтов PCL 6 и PCL 5	279
Распространенные команды PCL 6 и PCL 5 принтера	280

Приложение Е Регламентирующая информация

Введение	285
Регламентации FCC	286
Программа Environmental Product Stewardship (экологической чистоты изделия)	287
Защита окружающей среды	287
Образование озона	287
Потребление электроэнергии	287
Расходные материалы HP LaserJet	288
Таблица безопасности материалов	289
Дополнительные сведения	289
Заявление о соответствии	290
Положения о безопасности для конкретных стран/регионов	291
Laser safety statement	291
Canadian DOC statement	291
Japanese VCCI statement	291
Korean EMI statement	291
Finnish laser statement	292

Приложение Ж Обслуживание и поддержка

Заявление Hewlett-Packard об ограниченной гарантии	293
Картридж Ограниченная гарантия	295
Возможность поддержки и обслуживания	296
Соглашения об обслуживании HP	296
Соглашения об обслуживании на месте	296
Служба срочной замены HP (только в США и Канаде)	297
Использование Службы срочной замены HP	297
Упаковка принтера	298
Чтобы упаковать принтер	298
Форма информации об обслуживании	299

Указатель

1

Общие сведения о принтере

Благодарим Вас за покупку принтера серии HP LaserJet 4250 или 4350. Если принтер еще не установлен, обратитесь к руководству по началу работы с устройством (*Начало*), в котором приводятся соответствующие инструкции по установке.

После установки принтера и его готовности к работе уделите некоторое время ознакомлению с ним. В этом разделе представлены сведения по следующим темам.

- [Быстрый доступ к информации о принтере](#)
- [Конфигурации принтера](#)
- [Функции принтера](#)
- [Детали принтера](#)
- [Панель управления](#)
- [Программное обеспечение](#)
- [Выбор носителей для печати](#)

Быстрый доступ к информации о принтере

В этом разделе перечислены имеющиеся ресурсы, которые содержат дополнительные сведения о настройке и использовании принтера.

Ссылки в руководстве пользователя

- [Детали принтера](#)
- [Устройство панели управления](#)
- [Схема устранения неполадок](#)

Где получить дополнительные сведения

При работе с данным принтером можно пользоваться несколькими справочными руководствами. См. <http://www.hp.com/support/lj4250> или <http://www.hp.com/support/lj4350>.

Установка принтера

Руководство по началу работы: пошаговые инструкции по установке и настройке принтера. Данное электронное руководство входит в комплект поставки всех принтеров.

HP Jetdirect Embedded Print Server Administrator's Guide: содержит сведения о настройке конфигурации и устранении неполадок встроенного сервера печати HP Jetdirect. Можно напечатать копию документа с компакт-диска, который поставляется с принтером. (Только для моделей, которые содержат встроенный сервер печати HP Jetdirect.)

Руководства по установке дополнительных принадлежностей: содержат пошаговые инструкции по установке дополнительных принадлежностей, таких как дополнительный лоток. Электронное руководство поставляется с каждым дополнительным устройством.

Использование принтера

Руководство пользователя: содержит подробные сведения по использованию принтера и устранению неполадок. Это руководство находится на компакт-диске, прилагаемом к принтеру. Оно также доступно из программного обеспечения Панель инструментов HP.

Интерактивная справка: содержит сведения о параметрах принтера, которые доступны в драйверах принтера. Для просмотра файла справки откройте интерактивную справку в драйвере принтера.

Руководство пользователя (HTML): содержит подробные сведения по использованию принтера и устранению неполадок. Перейдите по ссылке <http://www.hp.com/support/lj4250> или <http://www.hp.com/support/lj4350>. Установив подключение, выберите раздел **Manuals** (Руководства).

Справочная система панели управления принтера: данный принтер снабжен справочной системой панели управления, содержащей инструкции по устранению большинства ошибок принтера. Для просмотра сообщений справки (если они доступны) нажмите кнопку ? (кнопка **СПРАВКА**).

Конфигурации принтера

Принтер серии HP LaserJet 4250 или 4350 доступен в нескольких конфигурациях. Буквы, которые стоят после названия принтера, указывают на различия конфигураций. Каждая буква обозначает определенную функцию. Используйте сведения в этом разделе для определения того, какими функциями обладает приобретенная вами модель.



Примечание

Не все модели доступны во всех конфигурациях.

Маркировка функций принтера серии HP LaserJet 4250 или 4350

Буква	Описание
нет букв	Это базовая модель принтера.
d	Модели с такой маркировкой содержат модуль двусторонней печати для автоматической печати на обеих сторонах листа.
n	Модели с такой маркировкой содержат встроенный сервер печати HP Jetdirect для подключения к сети 10/100Base-T.
t	Модели с такой маркировкой содержат дополнительный лоток для бумаги.
sl	Модели с такой маркировкой содержат шиватель/укладчик.

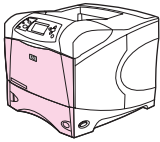
Описание моделей

Модель принтера	HP LaserJet серии 4250	HP LaserJet серии 4350
Базовая модель 	<ul style="list-style-type: none">48 МБ ОЗУ, расширяемое до 512 МБ.Один лоток на 100 листов и один лоток на 500 листов.	
Модель n 	<ul style="list-style-type: none">64 МБ ОЗУ, расширяемое до 512 МБ.Один лоток на 100 листов и один лоток на 500 листов.Встроенный сервер печати HP Jetdirect для подключения к сети 10/100Base-TX.	<ul style="list-style-type: none">80 МБ ОЗУ, расширяемое до 512 МБ.Один лоток на 100 листов и один лоток на 500 листов.Встроенный сервер печати HP Jetdirect для подключения к сети 10/100Base-TX.
Модель tn 	<ul style="list-style-type: none">64 МБ ОЗУ, расширяемое до 512 МБ.Один лоток на 100 листов и два лотка на 500 листов.Встроенный сервер печати HP Jetdirect для подключения к сети 10/100Base-TX.	<ul style="list-style-type: none">80 МБ ОЗУ, расширяемое до 512 МБ.Один лоток на 100 листов и два лотка на 500 листов.Встроенный сервер печати HP Jetdirect для подключения к сети 10/100Base-TX.

Описание моделей (продолжение)

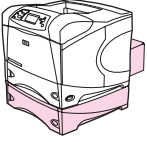
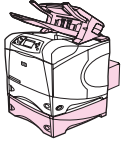
Модель принтера	HP LaserJet серии 4250	HP LaserJet серии 4350
<p>Модель dtn</p> 	<ul style="list-style-type: none"> ● 64 МБ ОЗУ, расширяемое до 512 МБ. ● Один лоток на 100 листов и два лотка на 500 листов. ● Встроенный сервер печати HP Jetdirect для подключения к сети 10/100Base-TX. ● Устройство двусторонней печати для автоматической двусторонней печати. 	<ul style="list-style-type: none"> ● 80 МБ ОЗУ, расширяемое до 512 МБ. ● Один лоток на 100 листов и два лотка на 500 листов. ● Встроенный сервер печати HP Jetdirect для подключения к сети 10/100Base-TX. ● Устройство двусторонней печати для автоматической двусторонней печати.
<p>Модель dtntl</p> 	<ul style="list-style-type: none"> ● 64 МБ ОЗУ, расширяемое до 512 МБ. ● Один лоток на 100 листов и два лотка на 500 листов. ● Встроенный сервер печати HP Jetdirect для подключения к сети 10/100Base-TX. ● Устройство двусторонней печати для автоматической двусторонней печати. ● Дополнительный выходной отсек сшивателя/укладчика на 500 листов. 	<ul style="list-style-type: none"> ● 80 МБ ОЗУ, расширяемое до 512 МБ. ● Один лоток на 100 листов и два лотка на 500 листов. ● Встроенный сервер печати HP Jetdirect для подключения к сети 10/100Base-TX. ● Устройство двусторонней печати для автоматической двусторонней печати. ● Дополнительный выходной отсек сшивателя/укладчика на 500 листов.

Функции принтера

В следующей таблице дано описание функций принтеров серии HP LaserJet 4250 или 4350.

Скорость

Принтер HP LaserJet серии 4250	Принтер HP LaserJet серии 4350
На бумаге формата Letter – 45 страниц в минуту (стр./мин).	На бумаге формата Letter – 55 страниц в минуту (стр./мин).
На бумаге формата A4 – 43 стр./мин.	На бумаге формата A4 – 52 стр./мин.

Разрешение

Принтер HP LaserJet серии 4250	Принтер HP LaserJet серии 4350
FastRes 1200 обеспечивает разрешение печати 1200 точек на дюйм для быстрой высококачественной печати деловых текстов и графики.	FastRes 1200 обеспечивает разрешение 1200 точек на дюйм для быстрой высококачественной печати делового текста и графики.
ProRes 1200 обеспечивает разрешение 1200 точек на дюйм для наилучшего качества печати штриховых рисунков и изображений.	ProRes 1200 обеспечивает разрешение печати 1200 точек на дюйм для наилучшего качества печати штриховых рисунков и изображений.
Картриджи HP LaserJet для получения четких, резких отпечатков.	Картриджи HP LaserJet для получения четких, резких отпечатков.

Работа с бумагой

Принтер HP LaserJet серии 4250	Принтер HP LaserJet серии 4350
<p>Модели HP LaserJet 4250tn, dtn и dtntl вмещают до 1100 листов бумаги. Все остальные модели вмещают до 600 листов бумаги.</p> <p>Все модели могут использоваться с дополнительными лотками бумаги на 500 листов и с дополнительным входным лотком повышенной емкости на 1500 листов. При максимальном количестве установленных лотков все модели могут вмещать до 3100 листов бумаги.</p> <p>Модели HP LaserJet 4250dtn и dtntl содержат устройство двусторонней печати для автоматической печати на обеих сторонах листа. Все остальные модели совместимы с дополнительным устройством двусторонней печати.</p> <p>Модели HP LaserJet 4250dtntl содержат шиватель/укладчик, который позволяет сшивать до 15 листов бумаги и вмещает до 500 листов. Все остальные модели совместимы с дополнительным шивателем/укладчиком.</p> <p>Все модели совместимы с дополнительным укладчиком на 500 листов.</p> <p>Все модели совместимы с дополнительным устройством подачи конвертов, которое вмещает до 75 конвертов.</p>	<p>Модели HP LaserJet 4350tn, dtn и dtntl вмещают до 1100 листов бумаги. Все остальные модели вмещают до 600 листов бумаги.</p> <p>Все модели могут использоваться с дополнительными лотками бумаги на 500 листов и с дополнительным входным лотком повышенной емкости на 1500 листов. При максимальном количестве установленных лотков все модели могут вмещать до 3100 листов бумаги.</p> <p>Модели HP LaserJet 4350dtn и dtntl содержат устройство двусторонней печати для автоматической печати на обеих сторонах листа. Все остальные модели совместимы с дополнительным устройством двусторонней печати.</p> <p>Модель HP LaserJet 4350dtntl содержит шиватель/укладчик, который сшивает до 15 листов бумаги и вмещает до 500 листов. Все остальные модели совместимы с дополнительным шивателем/укладчиком.</p> <p>Все модели совместимы с дополнительным укладчиком на 500 листов.</p> <p>Все модели совместимы с дополнительным устройством подачи конвертов, которое вмещает до 75 конвертов.</p>

Память и микропроцессор

Принтер HP LaserJet серии 4250	Принтер HP LaserJet серии 4350
<p>Модель HP LaserJet 4250 содержит 48 МБ ОЗУ. Модели HP LaserJet 4250n и tn содержат 64 МБ ОЗУ. Модели HP LaserJet 4250dtn и dtntl содержат 80 МБ ОЗУ.</p> <p>Все модели имеют возможность расширения памяти до 512 МБ.</p> <p>Процессор 460 МГц.</p> <p>Все модели совместимы с дополнительным жестким диском ЕЮ.</p>	<p>Модель HP LaserJet 4350n содержит 80 МБ ОЗУ. Модели HP LaserJet 4350dtn и dtntl содержат 96 МБ ОЗУ.</p> <p>Все модели имеют возможность расширения памяти до 512 МБ.</p> <p>Процессор 460 МГц.</p> <p>Все модели совместимы с дополнительным жестким диском ЕЮ.</p>

Интерфейсное подключение и работа в сети

Принтер HP LaserJet серии 4250	Принтер HP LaserJet серии 4350
<p>Все модели содержат двунаправленный расширенный порт (ECP) типа B (совместим с IEEE 1284) для параллельного подключения.</p> <p>Все модели содержат порт USB 2.0.</p> <p>Все модели содержат два дополнительных слота PCI для расширенного ввода-вывода (EIO).</p> <p>Все модели содержат порт HP Jetlink для подключения дополнительных устройств для управления бумагой.</p> <p>Модели HP LaserJet 4250n, tn, dtn и dtntl содержат встроенный сервер печати HP Jetdirect для подключения к сети 10/100Base-TX.</p> <p>Все модели совместимы с дополнительной сетевой картой для подключения к беспроводной сети 802.11b.</p>	<p>Все модели содержат двунаправленное параллельное соединение ECP типа B (совместимо с IEEE 1284).</p> <p>Все модели содержат порт USB 2.0.</p> <p>Все модели содержат два дополнительных слота PCI для расширенного ввода-вывода (EIO).</p> <p>Все модели содержат порт HP Jetlink для подключения дополнительных устройств для управления бумагой.</p> <p>Модели HP LaserJet 4350n, tn, dtn и dtntl содержат встроенный сервер печати HP Jetdirect для подключения к сети 10/100Base-TX.</p> <p>Все модели совместимы с дополнительной сетевой картой для подключения к беспроводной сети 802.11b.</p>

Языки и шрифты

Принтер HP LaserJet серии 4250	Принтер HP LaserJet серии 4350
<p>Эмуляция PCL 6, PCL 5 и HP PostScript® (PS) Level 3</p> <p>80 шрифтов для Microsoft® Windows®</p> <p>Дополнительные шрифты могут быть добавлены с помощью установки карты CompactFlash.</p>	<p>Эмуляция HP PCL6, PCL 5 и PostScript® (PS) Level 3</p> <p>80 шрифтов для Microsoft® Windows®</p> <p>Дополнительные шрифты могут быть добавлены с помощью установки карты CompactFlash.</p>

Картридж

Принтер HP LaserJet серии 4250	Принтер HP LaserJet серии 4350
<p>Стандартный картридж рассчитан на печать до 10 000 страниц.</p> <p>Все модели допускают использование высокопроизводительных картриджей, рассчитанных на печать до 20 000 страниц.</p> <p>Программа интеллектуального управления расходными материалами HP автоматически выдает предупреждение о низком уровне тонера.</p>	<p>Стандартный картридж рассчитан на печать до 10 000 страниц.</p> <p>Все модели допускают использование высокопроизводительных картриджей, рассчитанных на печать до 20 000 страниц.</p> <p>Программа интеллектуального управления расходными материалами HP автоматически выдает предупреждение о низком уровне тонера.</p>

Энергосбережение

Принтер HP LaserJet серии 4250	Принтер HP LaserJet серии 4350
<p>Во время простоя принтер автоматически снижает потребление электроэнергии.</p> <p>В качестве участника программы ENERGY STAR® компания Hewlett-Packard установила, что данное изделие удовлетворяет рекомендациям ENERGY STAR® по экономии электроэнергии.</p>	<p>Во время простоя принтер автоматически снижает потребление электроэнергии.</p> <p>В качестве участника программы ENERGY STAR® компания Hewlett-Packard установила, что данное изделие удовлетворяет рекомендациям ENERGY STAR® по экономии электроэнергии.</p>

Экономичная печать

Принтер HP LaserJet серии 4250	Принтер HP LaserJet серии 4350
<p>Печать нескольких страниц на одном листе позволяет снизить расход бумаги.</p> <p>Двусторонняя печать (автоматическая или выполняемая вручную) позволяет снизить расход бумаги.</p> <p>Печать в режиме EconoMode позволяет снизить расход тонера.</p>	<p>Печать нескольких страниц на одном листе позволяет снизить расход бумаги.</p> <p>Двусторонняя печать (автоматическая или выполняемая вручную) позволяет снизить расход бумаги.</p> <p>Печать в режиме EconoMode позволяет снизить расход тонера.</p>

Специальные возможности

Принтер HP LaserJet серии 4250	Принтер HP LaserJet серии 4350
<p>Интерактивное руководство пользователя позволяет применять программы для чтения текста с экрана.</p> <p>Картридж можно установить и удалить одной рукой.</p> <p>Все дверцы и крышки открываются одной рукой.</p> <p>Все направляющие ширины бумаги могут быть отрегулированы одной рукой.</p>	<p>Интерактивное руководство пользователя позволяет применять программы для чтения текста с экрана.</p> <p>Картридж можно установить и удалить одной рукой.</p> <p>Все дверцы и крышки открываются одной рукой.</p> <p>Все направляющие ширины бумаги могут быть отрегулированы одной рукой.</p>

Детали принтера

Перед использованием принтера ознакомьтесь с его деталями и блоками.

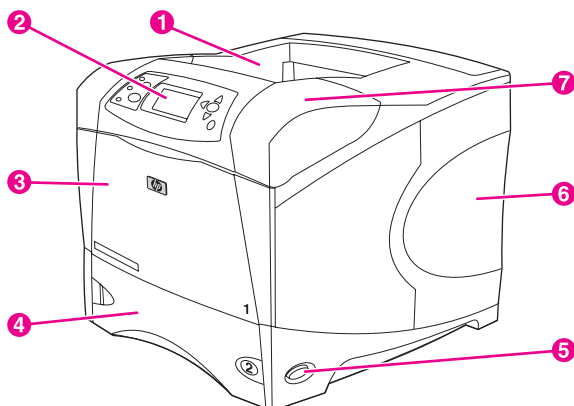

- 1 Верхний выводной лоток
- 2 Панель управления
- 3 Лоток 1 (потяните, чтобы открыть)
- 4 Лоток 2
- 5 Выключатель
- 6 Правая боковая панель (обеспечивается доступ к слотам DIMM и картам CompactFlash)
- 7 Верхняя крышка (обеспечивается доступ к картриджу)

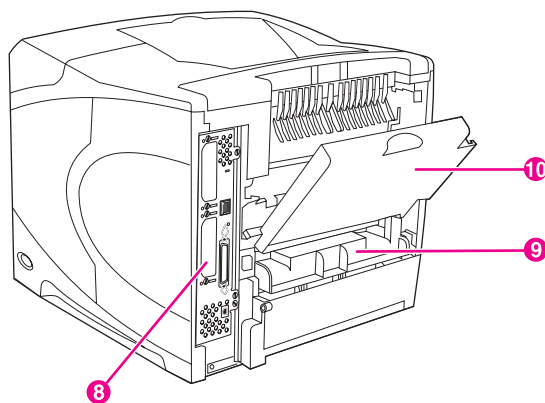

- 8 Порты интерфейса (см. раздел [Интерфейсные порты](#))
- 9 Слот для дополнительного устройства для автоматической двусторонней печати
- 10 Задний выводной отсек (потяните, чтобы открыть)

Дополнительные принадлежности и расходные материалы

Можно расширить возможности принтера посредством добавления дополнительных принадлежностей. Для получения сведений о заказе дополнительных принадлежностей и расходных материалов см. раздел [Заказ запасных деталей, дополнительных принадлежностей и расходных материалов](#).

Примечание

Для обеспечения оптимальной производительности используйте только те дополнительные принадлежности и расходные материалы, которые были разработаны специально для этого принтера. Принтер поддерживает две платы расширенного ввода/вывода (EIO).

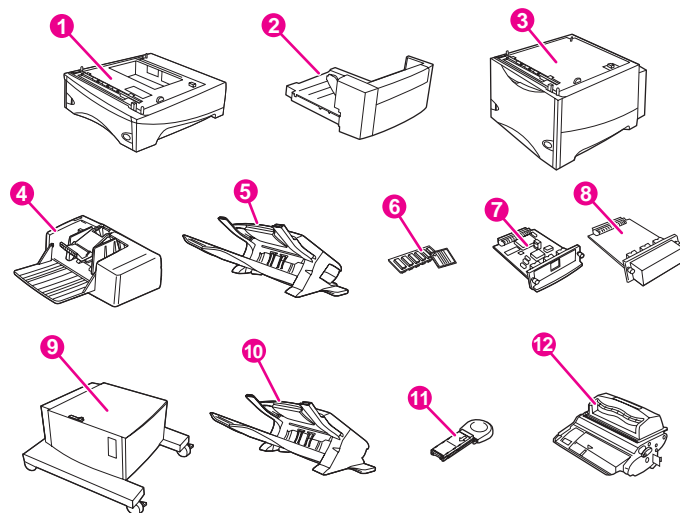

- 1 Лоток на 500 листов и дополнительное устройство подачи* (Q2440B)
- 2 Устройство для автоматической двусторонней печати (Q2439B)
- 3 Лоток на 1500 листов и дополнительное устройство подачи* (Q2444B)
- 4 Податчик конвертов (Q2438B)
- 5 Сшиватель/укладчик (Q2443B)
- 6 Модуль памяти с двухрядными контактами (DIMM) или карта шрифтов CompactFlash
- 7 Сервер печати HP Jetdirect (плата EIO)
- 8 Дополнительный жесткий диск (плата EIO) (J6054B)
- 9 Стойка для принтера (Q2445B)
- 10 Дополнительный укладчик (Q2442B)
- 11 Кассета со скобками (Q3216A)
- 12 Картридж для принтера (Q5942A: картридж на 10000 страниц или Q5942X: картридж на 20000 страниц)

* Вместимость любого принтера серии HP LaserJet 4250 или 4350 может быть увеличена до 3100 листов путем установки двух дополнительных устройств подачи на 500 листов и одного дополнительного устройства подачи на 1500 листов.

Примечание

В принтер можно установить до трех дополнительных устройств подачи. Возможна одна из следующих конфигураций: три устройства подачи на 500 листов или два устройства подачи на 500 листов и один лоток на 1500 листов.

Интерфейсные порты

В принтере существует пять портов: два слота EIO и три порта для подключения к компьютеру или к сети.

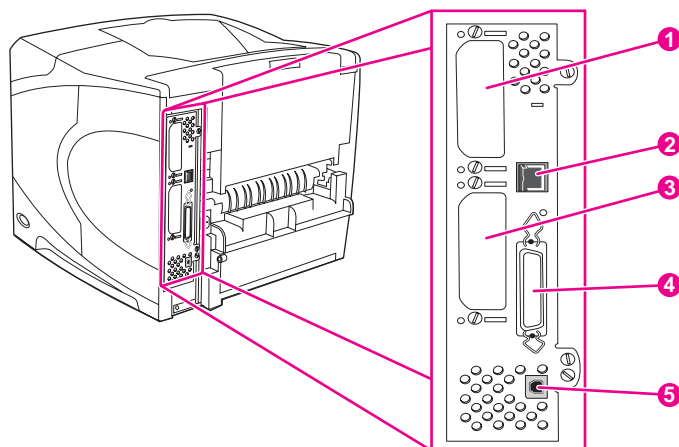

- 1 EIO — slot 2
- 2 Подключение к сети (для моделей со встроенным сервером принтера HP Jetdirect)
- 3 EIO — slot 1
- 4 Параллельный порт, совместимый с IEEE 1284B
- 5 Порт USB (совместимый с высокоскоростными устройствами USB 2.0)

Индикаторы дополнительных принадлежностей

Используйте приведенную ниже таблицу для расшифровки индикаторов состояния дополнительного укладчика на 500 листов или дополнительного сшивателя/укладчика на 500 листов.

Индикатор	Значение для принадлежности
Постоянно светится зеленым цветом	<ul style="list-style-type: none">• Принадлежность включена и готова к работе.
Постоянно светится желтым цветом	<ul style="list-style-type: none">• Неисправность оборудования в принадлежности. (См. раздел Объяснение значений индикаторов для сшивателя и сшивателя/укладчика.)
Мигает желтым цветом	<ul style="list-style-type: none">• Принадлежность находится в состоянии ошибки, которое требует вмешательства. (См. раздел Объяснение значений индикаторов для сшивателя и сшивателя/укладчика.)

Индикатор	Значение для принадлежности
Выключен	<ul style="list-style-type: none"> • Принтер находится в режиме энергосбережения. Нажмите любую кнопку на панели управления принтера. • Принадлежность находится в состоянии ошибки, которое требует вмешательства. (См. раздел Объяснение значений индикаторов для шивателя и шивателя/укладчика.)

Перемещение принтера

Принтер обладает достаточно большой массой, и для его подъема необходимы усилия двух человек. Один человек должен встать перед принтером, а другой человек — позади принтера. Чтобы поднять принтер, возьмитесь за ручки, расположенные по бокам принтера. Не пытайтесь поднять принтер за какую-либо другую часть. Если нижняя часть принтера присоединена к дополнительной принадлежности (например, к лотку на 500 листов, к лотку на 1500 листов или к стойке), перед перемещением принтера необходимо разблокировать защелки дополнительной принадлежности.

ВНИМАНИЕ!

Для предотвращения возможного повреждения или поломки принтера перед его поднятием отсоедините все установленные дополнительные принадлежности (например, дополнительное устройство подачи или шиватель/укладчик).

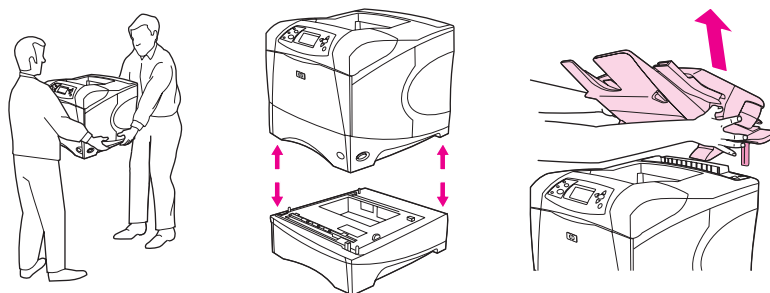

Блокирование и разблокирование дополнительных принадлежностей

Для повышения устойчивости и предотвращения опрокидывания дополнительные устройства подачи на 500 листов, дополнительный лоток на 1500 листов и стойка могут быть прикреплены к нижней части принтера.

Чтобы заблокировать дополнительные принадлежности, найдите рычаг на верхней левой стороне дополнительного устройства подачи и поверните рычаг в заднее положение (заблокировано).

Чтобы разблокировать дополнительные принадлежности, поверните рычаг в переднее положение (разблокировано).

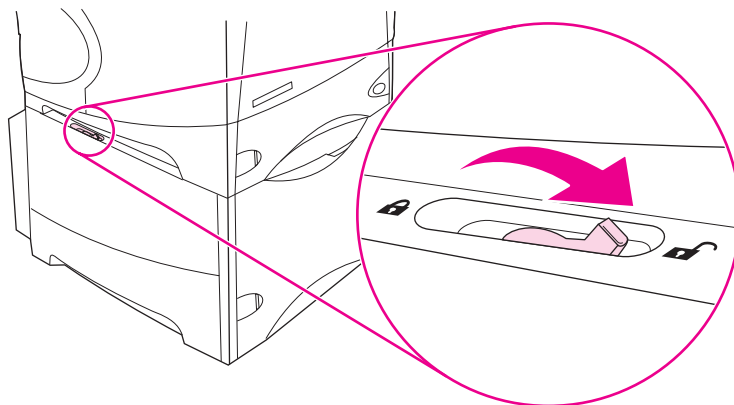

Панель управления

В данном разделе содержатся сведения о панели управления и ее функциях:

- [Устройство панели управления](#)
- [Клавиши панели управления](#)
- [Индикаторы панели управления](#)
- [Печать меню панели управления](#)
- [Изменение параметров панели управления](#)
- [Использование справочной системы принтера](#)

Панель управления расположена спереди принтера.

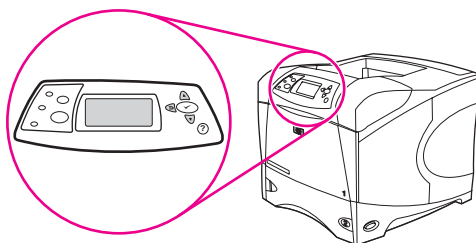

См. раздел [Сообщения панели управления](#) для поиска описания сообщений панели управления и сведений об устранении неисправностей.

Устройство панели управления

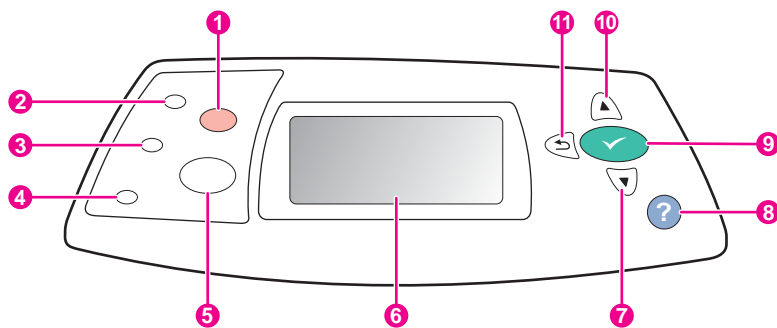

- 1 Клавиша **Стоп**
- 2 Индикатор «Готов»
- 3 Индикатор «Данные»
- 4 Индикатор «Внимание»
- 5 Клавиша **МЕНЮ**
- 6 Графический дисплей
- 7 Клавиша **ВНИЗ**
- 8 Клавиша **СПРАВКА**
- 9 Клавиша **ВЫБРАТЬ**
- 10 Клавиша **ВВЕРХ**
- 11 Клавиша **НАЗАД**

Клавиши панели управления

Клавиша	Функция
? (СПРАВКА)	<ul style="list-style-type: none"> • Отображение сведений о сообщении на графическом дисплее.
↶ (НАЗАД)	<ul style="list-style-type: none"> • Возврат на предыдущий уровень меню или к предыдущему числовому значению. • Выход из всех меню при удерживании более 1 секунды.
МЕНЮ	<ul style="list-style-type: none"> • Вход в меню и выход из него.
▲ (клавиша со стрелкой ВВЕРХ)	<ul style="list-style-type: none"> • Перемещение к предыдущему пункту списка или увеличение числового значения параметра.
✓ (ВЫБРАТЬ)	<ul style="list-style-type: none"> • Устранение состояния ошибки, если это возможно. • Сохранение выбранного значения параметра. • Выполнение действия, заданного параметром, выделенным на графическом дисплее.
▼ (клавиша со стрелкой ВНИЗ)	<ul style="list-style-type: none"> • Перемещение к следующему пункту списка или уменьшение числового значения параметра.
Стоп	<ul style="list-style-type: none"> • Отмена выполнения текущего задания на печать и удаление бумаги из тракта прохождения бумаги. Время, необходимое для отмены задания на печать, зависит от его размера. (Нажимайте эту кнопку только один раз.) Также очищает все ошибки продолжения, связанные с отмененным заданием. <hr/> <p>Примечание</p> <p>По мере удаления задания из принтера и компьютера индикаторы на панели управления будут поочередно загораться, а затем вернуться в состояние готовности (горит индикатор «Готов»).</p>

Индикаторы панели управления

Индикатор	Состояние	Значение
Готов	Горит	Принтер включен и готов к приему данных для печати.
	Не горит	Принтер не готов к приему данных, так как выключен (приостановлен) или находится в состоянии ошибки.
	Мигает	Принтер выключается. Принтер прекращает обработку текущего задания на печать и удаляет всю бумагу из тракта прохождения бумаги.
Данные	Горит	В принтер загружена часть данных для печати, но он ожидает получения остальных данных.
	Не горит	В принтере нет данных для печати.
	Мигает	Принтер обрабатывает задание или выполняет печать данных.

Индикатор	Состояние	Значение
Внимание	Горит	В принтере возникли неполадки. Прочтите сообщение на дисплее панели управления, а затем выключите принтер и снова включите. Справочные сведения по устранению неполадок см. в разделе Сообщения панели управления .
	Не горит	Принтер функционирует без сбоев.
	Мигает	Требуется какое-либо действие. Посмотрите на дисплей панели управления.

Печать меню панели управления

Для просмотра параметров, установленных в различных меню, доступных на панели управления, распечатайте карту меню панели управления. Удобно хранить карту меню рядом с принтером.

Примечание

Чтобы посмотреть полный список элементов, которые доступны в меню панели управления, см. раздел [Меню панели управления](#).

Для распечатки карты меню выполните следующие действия:

1. Чтобы открыть меню, нажмите клавишу **Меню**.
2. Для прокрутки к пункту **ИНФОРМАЦИЯ** используйте клавишу **▲** (клавиша со стрелкой **ВВЕРХ**) или **▼** (клавиша со стрелкой **ВНИЗ**), а затем нажмите клавишу **✓** (клавиша **ВЫБРАТЬ**).
3. Для прокрутки к пункту **ПЕЧАТЬ КАРТЫ МЕНЮ** используйте клавишу **▲** (клавиша со стрелкой **ВВЕРХ**) или **▼** (клавиша со стрелкой **ВНИЗ**), а затем нажмите клавишу **✓** (клавиша **ВЫБРАТЬ**).

Использование справочной системы принтера

Данный принтер снабжен справочной системой на панели управления, содержащей указания по устранению большинства ошибок принтера.

Для просмотра сообщений справки (если они доступны) нажмите клавишу **?** (клавиша **СПРАВКА**). Если темы справки длиннее четырех строк, воспользуйтесь клавишами **▲** (клавиша со стрелкой **ВВЕРХ**) или клавишей **▼** (клавиша со стрелкой **ВНИЗ**), чтобы просмотреть тему целиком.

Чтобы закрыть систему справки, нажмите клавишу **?** (клавиша **СПРАВКА**) снова.

Изменение параметров панели управления

С помощью панели управления принтера можно вносить изменения в параметры по умолчанию общей конфигурации принтера, такие как размер и тип лотка, задержка ожидания, язык принтера и устранение замятия.

Параметры на панели управления принтера можно также изменить с компьютера с помощью страницы настроек встроенного Web-сервера. На компьютере отображаются те же сведения, что и на панели управления. Дополнительные сведения см. в разделе [Использование встроенного Web-сервера](#).

ПРЕДУПРЕЖДЕНИЕ

Необходимость в изменении параметров конфигурации появляется редко. Компания Hewlett-Packard рекомендует, чтобы параметры конфигурации изменялись только системным администратором.

Изменение параметров панели управления

Для получения полного списка элементов меню и их возможных значений см. раздел [Меню панели управления](#). Некоторые параметры меню появляются только в том случае, если установлены соответствующий лоток или принадлежность. Например, меню **EIO** отображается только при наличии установленной платы EIO.

Чтобы изменить параметры панели управления

1. Чтобы открыть меню, нажмите клавишу **Меню**.
2. Используйте клавишу **▲** (клавиша со стрелкой **ВВЕРХ**) или клавишу **▼** (клавиша со стрелкой **ВНИЗ**), чтобы перейти в нужное меню, а затем нажмите клавишу **✓** (клавиша **ВЫБРАТЬ**).
3. Некоторые меню могут иметь несколько подменю. Используйте клавишу **▲** (клавиша со стрелкой **ВВЕРХ**) или клавишу **▼** (клавиша со стрелкой **ВНИЗ**), чтобы перейти в нужное подменю, а затем нажмите клавишу **✓** (клавиша **ВЫБРАТЬ**).
4. Чтобы найти параметр, используйте клавишу **▲** (клавиша со стрелкой **ВВЕРХ**) или **▼** (клавиша со стрелкой **ВНИЗ**), а затем нажмите клавишу **✓** (клавиша **ВЫБРАТЬ**). Скорость изменения значений некоторых параметров можно увеличить, если удерживать нажатой клавишу **▲** (клавиша со стрелкой **ВВЕРХ**) или клавишу **▼** (клавиша со стрелкой **ВНИЗ**). Появление звездочки (*) на экране рядом с выбранным значением указывает на то, что оно является новым значением по умолчанию.
5. Чтобы выйти из меню, нажмите клавишу **Меню**.

Примечание

Параметры драйвера принтера переопределяют параметры панели управления. Параметры программы переопределяют как параметры драйвера принтера, так и параметры панели управления. Если невозможно получить доступ к меню или к его элементу, это может означать, что они не используются с данным принтером или не включена соответствующая функция более высокого уровня. Обратитесь к сетевому администратору, если функция заблокирована (на дисплее панели управления принтера появляется сообщение **Доступ запрещен меню заблокиров.**).

Максимальное число заданий

Этот параметр определяет максимальное число заданий, которые могут храниться на жестком диске в принтере. Максимально допустимое число — 100, количество заданий по умолчанию — 32.

Примечание

Этот параметр доступен только в том случае, если установлен жесткий диск.

Чтобы установить максимальное число заданий

1. Чтобы открыть меню, нажмите клавишу **Меню**.
2. Нажмите клавишу ▼ (клавиша со стрелкой **вниз**), чтобы выделить пункт **КОНФИГУР. УСТР-ВА**.
3. Нажмите клавишу ✓ (клавиша **Выбрать**), чтобы выбрать пункт **КОНФИГУР. УСТР-ВА**.
4. Нажмите клавишу ▼ (клавиша со стрелкой **вниз**), чтобы выделить пункт **СИСТЕМН. УСТАН-КИ**.
5. Нажмите клавишу ✓ (клавиша **Выбрать**), чтобы выбрать пункт **СИСТЕМН. УСТАН-КИ**.
6. Нажмите клавишу ✓ (клавиша **Выбрать**), чтобы выбрать пункт **МАКС. ЧИСЛО ЗАД..**
7. Нажмите клавишу ▲ (клавиша со стрелкой **вверх**) или клавишу ▼ (клавиша со стрелкой **вниз**), чтобы изменить значение параметра.
8. Нажмите клавишу ✓ (клавиша **Выбрать**), чтобы установить значение.
9. Чтобы выйти из меню, нажмите клавишу **Меню**.

Период хранения задания

Этот параметр определяет период времени, в течение которого система хранит файлы в хранилище заданий перед удалением их из очереди. По умолчанию значение этого параметра — **ВЫКЛ.**; другие возможные значения — **1 ЧАС, 4 ЧАСА, 1 ДЕНЬ** и **1 НЕДЕЛЯ**.

Примечание

Этот параметр доступен только в том случае, если установлен жесткий диск.

Чтобы установить тайм-аут хранения задания

1. Чтобы открыть меню, нажмите клавишу **Меню**.
2. Нажмите клавишу ▼ (клавиша со стрелкой **вниз**), чтобы выделить пункт **КОНФИГУР. УСТР-ВА**.
3. Нажмите клавишу ✓ (клавиша **Выбрать**), чтобы выбрать пункт **КОНФИГУР. УСТР-ВА**.
4. Нажмите клавишу ▼ (клавиша со стрелкой **вниз**), чтобы выделить пункт **СИСТЕМН. УСТАН-КИ**.
5. Нажмите клавишу ✓ (клавиша **Выбрать**), чтобы выбрать пункт **СИСТЕМН. УСТАН-КИ**.
6. Нажмите клавишу ▼ (клавиша со стрелкой **вниз**), чтобы выделить пункт **ПЕРИОД ХРАН. ЗАД..**
7. Нажмите клавишу ✓ (клавиша **Выбрать**), чтобы выбрать пункт **ПЕРИОД ХРАН. ЗАД..**
8. Нажмите клавишу ▲ (клавиша со стрелкой **вверх**) или клавишу ▼ (клавиша со стрелкой **вниз**), чтобы установить нужный период времени.
9. Нажмите клавишу ✓ (клавиша **Выбрать**), чтобы установить период времени.
10. Чтобы выйти из меню, нажмите клавишу **Меню**.

Показать адрес

Этот параметр управляет отображением IP-адреса принтера на дисплее с сообщением **Готов**. Если установлены несколько карт EIO, отображается IP-адрес карты, которая установлена в первый слот.

Чтобы показать IP-адрес

1. Чтобы открыть меню, нажмите клавишу **МЕНЮ**.
2. Нажмите клавишу **▼** (клавиша со стрелкой **ВНИЗ**), чтобы выделить пункт **КОНФИГУР. УСТР-ВА**.
3. Нажмите клавишу **✓** (клавиша **ВЫБРАТЬ**), чтобы выбрать пункт **КОНФИГУР. УСТР-ВА**.
4. Нажмите клавишу **▼** (клавиша со стрелкой **ВНИЗ**), чтобы выделить пункт **СИСТЕМН. УСТАН-КИ**.
5. Нажмите клавишу **✓** (клавиша **ВЫБРАТЬ**), чтобы выбрать пункт **СИСТЕМН. УСТАН-КИ**.
6. Нажмите клавишу **▼** (клавиша со стрелкой **ВНИЗ**), чтобы выделить пункт **ПОКАЗАТЬ АДРЕС**.
7. Нажмите клавишу **✓** (клавиша **ВЫБРАТЬ**), чтобы выбрать пункт **ПОКАЗАТЬ АДРЕС**.
8. Нажмите клавишу **▲** (клавиша со стрелкой **ВВЕРХ**) или клавишу **▼** (клавиша со стрелкой **ВНИЗ**), чтобы выбрать требуемый вариант.
9. Нажмите клавишу **✓** (клавиша **ВЫБРАТЬ**), чтобы выбрать вариант.
10. Чтобы выйти из меню, нажмите клавишу **МЕНЮ**.

Режимы работы лотка

Можно выбрать один из четырех режимов работы лотка:

- **ЗАПРОШЕН ЛОТОК**. Выбор варианта **ИСКЛЮЧИТЕЛЬНО** гарантирует, что принтер не выберет автоматически другой лоток, когда пользователь определяет, что необходимо использовать конкретный лоток. Выбор варианта **ПЕРВЫЙ** разрешает принтеру использовать бумагу из второго лотка, если указанный лоток пуст. По умолчанию выбран вариант **ИСКЛЮЧИТЕЛЬНО**.
- **ЗАПРОС РУЧНАЯ ПОДАЧА**. При выборе варианта **ВСЕГДА** (значение по умолчанию) система всегда будет выводить запрос перед использованием бумаги из многоцелевого лотка. При выборе варианта **ЗАГРУЗКА НЕ ВЫПОЛ.** система отображает запрос, только если многоцелевой лоток пуст.
- **ДРУГОЙ НОСИТЕЛЬ PS**. Этот параметр влияет на использование в принтере драйверов PostScript сторонних производителей. Не нужно изменять этот параметр, если используются драйверы, поставляемые компанией HP. Если выбран вариант **ВКЛЮЧЕНО**, драйверы PostScript сторонних производителей используют тот же метод выбора лотков, что и драйверы HP. Если выбран вариант **ВЫКЛЮЧЕНО**, некоторые драйверы PostScript сторонних производителей вместо метода компании HP используют метод выбора лотков PostScript.
- **ЗАПРОС ФОРМАТА/ТИПА**. Используйте этот параметр для управления отображением сообщения о конфигурации лотков и соответствующих запросов при открытии и закрытии лотка. Эти запросы содержат инструкции по изменению типа или размера лотка, если он настроен на другой тип или размер носителя, загруженного в лоток.

Чтобы задать параметр «Запрошен. лоток»

1. Чтобы открыть меню, нажмите клавишу **Меню**.
2. Нажмите клавишу ▼ (клавиша со стрелкой **вниз**), чтобы выделить пункт **КОНФИГУР. УСТР-ВА**.
3. Нажмите клавишу ✓ (клавиша **Выбрать**), чтобы выбрать пункт **КОНФИГУР. УСТР-ВА**.
4. Нажмите клавишу ▼ (клавиша со стрелкой **вниз**), чтобы выделить пункт **СИСТЕМН. УСТАН-КИ**.
5. Нажмите клавишу ✓ (клавиша **Выбрать**), чтобы выбрать пункт **СИСТЕМН. УСТАН-КИ**.
6. Нажмите клавишу ▼ (клавиша со стрелкой **вниз**), чтобы выделить пункт **РЕЖИМ РАБОТЫ ЛОТКА**.
7. Нажмите клавишу ✓ (клавиша **Выбрать**), чтобы выбрать пункт **РЕЖИМ РАБОТЫ ЛОТКА**.
8. Нажмите клавишу ✓ (клавиша **Выбрать**), чтобы выбрать пункт **ЗАПРОШЕН ЛОТОК**.
9. Нажмите клавишу ▲ (клавиша со стрелкой **вверх**) или клавишу ▼ (клавиша со стрелкой **вниз**), чтобы выбрать вариант **ИСКЛЮЧИТЕЛЬНО** или **ПЕРВЫЙ**.
10. Нажмите клавишу ✓ (клавиша **Выбрать**), чтобы установить режим.
11. Чтобы выйти из меню, нажмите клавишу **Меню**.

Чтобы задать параметр «Запрос ручной подачи»

1. Нажмите клавишу **Меню**, чтобы открыть меню.
2. Нажмите клавишу ▼ (клавиша со стрелкой **вниз**), чтобы выделить пункт **КОНФИГУР. УСТР-ВА**.
3. Нажмите клавишу ✓ (клавиша **Выбрать**), чтобы выбрать пункт **КОНФИГУР. УСТР-ВА**.
4. Нажмите клавишу ▼ (клавиша со стрелкой **вниз**), чтобы выделить пункт **СИСТЕМН. УСТАН-КИ**.
5. Нажмите клавишу ✓ (клавиша **Выбрать**), чтобы выбрать пункт **СИСТЕМН. УСТАН-КИ**.
6. Нажмите клавишу ▼ (клавиша со стрелкой **вниз**), чтобы выделить пункт **РЕЖИМ РАБОТЫ ЛОТКА**.
7. Нажмите клавишу ✓ (клавиша **Выбрать**), чтобы выбрать пункт **РЕЖИМ РАБОТЫ ЛОТКА**.
8. Нажмите клавишу ▼ (клавиша со стрелкой **вниз**), чтобы выделить пункт **ЗАПРОС РУЧНОЙ ПОДАЧИ**.
9. Нажмите клавишу ✓ (клавиша **Выбрать**), чтобы выбрать пункт **ЗАПРОС РУЧНОЙ ПОДАЧИ**.
10. Нажмите клавишу ▲ (клавиша со стрелкой **вверх**) или клавишу ▼ (клавиша со стрелкой **вниз**), чтобы выбрать вариант **ВСЕГДА** или **ЗАГРУЗКА НЕ ВЫПОЛ..**
11. Нажмите клавишу ✓ (клавиша **Выбрать**), чтобы установить режим.
12. Чтобы выйти из меню, нажмите клавишу **Меню**.

Чтобы задать значение по умолчанию для параметра «Другой носитель PS»

1. Нажмите клавишу **МЕНЮ**, чтобы открыть меню.
2. Нажмите клавишу **▼** (клавиша со стрелкой **вниз**), чтобы выделить пункт **КОНФИГУР. УСТР-ВА.**
3. Нажмите клавишу **✓** (клавиша **ВЫБРАТЬ**), чтобы выбрать пункт **КОНФИГУР. УСТР-ВА.**
4. Нажмите клавишу **▼** (клавиша со стрелкой **вниз**), чтобы выделить пункт **СИСТЕМН. УСТАН-КИ.**
5. Нажмите клавишу **✓** (клавиша **ВЫБРАТЬ**), чтобы выбрать пункт **СИСТЕМН. УСТАН-КИ.**
6. Нажмите клавишу **▼** (клавиша со стрелкой **вниз**), чтобы выделить пункт **РЕЖИМ РАБОТЫ ЛОТКА.**
7. Нажмите клавишу **✓** (клавиша **ВЫБРАТЬ**), чтобы выбрать пункт **РЕЖИМ РАБОТЫ ЛОТКА.**
8. Нажмите клавишу **✓** (клавиша **ВЫБРАТЬ**), чтобы выбрать пункт **ДРУГОЙ НОСИТЕЛЬ PS.**
9. Нажмите клавишу **▲** (клавиша со стрелкой **вверх**) или клавишу **▼** (клавиша со стрелкой **вниз**), чтобы выбрать вариант **ВКЛЮЧЕНО** или **ВЫКЛЮЧЕНО.**
10. Нажмите клавишу **✓** (клавиша **ВЫБРАТЬ**), чтобы установить режим.
11. Чтобы выйти из меню, нажмите клавишу **МЕНЮ.**

Чтобы задать поведение запроса размера и типа

1. Чтобы открыть меню, нажмите клавишу **МЕНЮ.**
2. Нажмите клавишу **▼** (клавиша со стрелкой **вниз**), чтобы выделить пункт **КОНФИГУР. УСТР-ВА.**
3. Нажмите клавишу **✓** (клавиша **ВЫБРАТЬ**), чтобы выбрать пункт **КОНФИГУР. УСТР-ВА.**
4. Нажмите клавишу **▼** (клавиша со стрелкой **вниз**), чтобы выделить пункт **СИСТЕМН. УСТАН-КИ.**
5. Нажмите клавишу **✓** (клавиша **ВЫБРАТЬ**), чтобы выбрать пункт **СИСТЕМН. УСТАН-КИ.**
6. Нажмите клавишу **▼** (клавиша со стрелкой **вниз**), чтобы выделить пункт **РЕЖИМ РАБОТЫ ЛОТКА.**
7. Нажмите клавишу **✓** (клавиша **ВЫБРАТЬ**), чтобы выбрать пункт **РЕЖИМ РАБОТЫ ЛОТКА.**
8. Нажмите клавишу **✓** (клавиша **ВЫБРАТЬ**), чтобы выбрать пункт **ЗАПРОС ФОРМАТА/ТИПА.**
9. Нажмите клавишу **▲** (клавиша со стрелкой **вверх**) или клавишу **▼** (клавиша со стрелкой **вниз**), чтобы выбрать вариант **ЭКРАН** или **НЕ ОТОБРАЖАТЬ.**
10. Нажмите клавишу **✓** (клавиша **ВЫБРАТЬ**), чтобы установить режим.
11. Чтобы выйти из меню, нажмите клавишу **МЕНЮ.**

Задержка ожидания

Возможность настройки задержки ожидания уменьшает потребляемую принтером мощность, если он простаивал в течение длительного периода времени. Можно задать продолжительность отрезка времени перед тем, как принтер перейдет в режим ожидания. Возможные варианты — **1 МИНУТА, 15 МИНУТ, 30 МИНУТ, 60 МИНУТ, 90 МИНУТ, 2 ЧАСА** или **4 ЧАСА**. По умолчанию выбрано значение **30 МИНУТ**.

Примечание

Когда принтер находится в режиме ожидания, дисплей панели управления принтера тускнеет. Режим ожидания не влияет на время разогрева принтера, до тех пор пока принтер не находился в режиме ожидания более 8 часов.

Чтобы задать параметр «Задержка ожидания»

1. Чтобы открыть меню, нажмите клавишу **МЕНЮ**.
2. Нажмите клавишу **▼** (клавиша со стрелкой **ВНИЗ**), чтобы выделить пункт **КОНФИГУР. УСТР-ВА**.
3. Нажмите клавишу **✓** (клавиша **ВЫБРАТЬ**), чтобы выбрать пункт **КОНФИГУР. УСТР-ВА**.
4. Нажмите клавишу **▼** (клавиша со стрелкой **ВНИЗ**), чтобы выделить пункт **СИСТЕМН. УСТАН-КИ**.
5. Нажмите клавишу **✓** (клавиша **ВЫБРАТЬ**), чтобы выбрать пункт **СИСТЕМН. УСТАН-КИ**.
6. Нажмите клавишу **▼** (клавиша со стрелкой **ВНИЗ**), чтобы выделить пункт **ЗАДЕРЖКА ОЖИДАНИЯ**.
7. Нажмите клавишу **✓** (клавиша **ВЫБРАТЬ**), чтобы выбрать пункт **ЗАДЕРЖКА ОЖИДАНИЯ**.
8. Нажмите клавишу **▲** (клавиша со стрелкой **ВВЕРХ**) или клавишу **▼** (клавиша со стрелкой **ВНИЗ**), чтобы установить нужный период времени.
9. Нажмите клавишу **✓** (клавиша **ВЫБРАТЬ**), чтобы установить период времени.
10. Чтобы выйти из меню, нажмите клавишу **МЕНЮ**.

Чтобы включить или выключить задержку ожидания

1. Чтобы открыть меню, нажмите клавишу **МЕНЮ**.
2. Нажмите клавишу **▼** (клавиша со стрелкой **ВНИЗ**), чтобы выделить пункт **КОНФИГУР. УСТР-ВА**.
3. Нажмите клавишу **✓** (клавиша **ВЫБРАТЬ**), чтобы выбрать пункт **КОНФИГУР. УСТР-ВА**.
4. Нажмите клавишу **▼** (клавиша со стрелкой **ВНИЗ**), чтобы выделить пункт **СБРОС УСТАНОВОК**.
5. Нажмите клавишу **✓** (клавиша **ВЫБРАТЬ**), чтобы выбрать пункт **СБРОС УСТАНОВОК**.
6. Нажмите клавишу **▼** (клавиша со стрелкой **ВНИЗ**), чтобы выделить пункт **РЕЖИМ ОЖИДАНИЯ**.
7. Нажмите клавишу **✓** (клавиша **ВЫБРАТЬ**), чтобы выбрать пункт **РЕЖИМ ОЖИДАНИЯ**.
8. Нажмите клавишу **▲** (клавиша со стрелкой **ВВЕРХ**) или клавишу **▼** (клавиша со стрелкой **ВНИЗ**), чтобы выбрать вариант **ВКЛ.** или **ВЫКЛ.**
9. Нажмите клавишу **✓** (клавиша **ВЫБРАТЬ**), чтобы сделать выбор.
10. Чтобы выйти из меню, нажмите клавишу **МЕНЮ**.

Язык принтера

В данном принтере реализована возможность автоматического переключения языка принтера.

- С помощью варианта **АВТО** можно настроить принтер на автоматическое определение типа задания на печать и настройку языка принтера в соответствии с этим заданием. Это значение задано по умолчанию. Если не возникает никаких неполадок, используйте это значение.
- С помощью варианта **PCL** можно настроить принтер на использование языка управления принтером (PCL).
- С помощью варианта **PDF** можно настроить принтер на печать файлов с расширением PDF. (Этот параметр доступен только в том случае, если принтер обладает достаточным количеством памяти.)
- С помощью варианта **PS** можно настроить принтер на использование эмуляции PostScript.

Чтобы установить язык принтера

1. Чтобы открыть меню, нажмите клавишу **Меню**.
2. Нажмите клавишу **▼** (клавиша со стрелкой **вниз**), чтобы выделить пункт **КОНФИГУР. УСТР-ВА**.
3. Нажмите клавишу **✓** (клавиша **Выбрать**), чтобы выбрать пункт **КОНФИГУР. УСТР-ВА**.
4. Нажмите клавишу **▼** (клавиша со стрелкой **вниз**), чтобы выделить пункт **СИСТЕМН. УСТАН-КИ**.
5. Нажмите клавишу **✓** (клавиша **Выбрать**), чтобы выбрать пункт **СИСТЕМН. УСТАН-КИ**.
6. Нажмите клавишу **▼** (клавиша со стрелкой **вниз**), чтобы выделить пункт **ЯЗЫК ПРИНТЕРА**.
7. Нажмите клавишу **✓** (клавиша **Выбрать**), чтобы выбрать пункт **ЯЗЫК ПРИНТЕРА**.
8. Нажмите клавишу **▲** (клавиша со стрелкой **вверх**) или клавишу **▼** (клавиша со стрелкой **вниз**), чтобы выбрать требуемый язык принтера (**АВТО**, **PS**, **PCL** или **PDF**).
9. Нажмите клавишу **✓** (клавиша **Выбрать**), чтобы задать язык принтера.
10. Чтобы выйти из меню, нажмите клавишу **Меню**.

Стираемые сообщения

С помощью этого параметра можно определить время отображения стираемых сообщений на панели управления — выберите значение **Вкл.** или **ЗАДАНИЕ**. По умолчанию используется значение **ЗАДАНИЕ**.

- Выберите вариант **Вкл.**, чтобы стираемые сообщения отображались до нажатия клавиши **✓** (клавиша **Выбрать**).
- Выберите вариант **ЗАДАНИЕ**, чтобы стираемые сообщения отображались до окончания задания, во время выполнения которого они были созданы.

Чтобы установить некритичные предупреждения

1. Чтобы открыть меню, нажмите клавишу **Меню**.
2. Нажмите клавишу **▼** (клавиша со стрелкой **вниз**), чтобы выделить пункт **КОНФИГУР. УСТР-ВА**.
3. Нажмите клавишу **✓** (клавиша **ВЫБРАТЬ**), чтобы выбрать пункт **КОНФИГУР. УСТР-ВА**.
4. Нажмите клавишу **✓** (клавиша **ВЫБРАТЬ**), чтобы выделить пункт **СИСТЕМН. УСТАН-КИ**.
5. Нажмите клавишу **✓** (клавиша **ВЫБРАТЬ**), чтобы выбрать пункт **СИСТЕМН. УСТАН-КИ**.
6. Нажмите клавишу **▼** (клавиша со стрелкой **вниз**), чтобы выделить пункт **НЕКРИТИЧНЫЕ ПРЕДУПРЕЖДЕНИЯ**.
7. Нажмите клавишу **✓** (клавиша **ВЫБРАТЬ**), чтобы выбрать пункт **НЕКРИТИЧНЫЕ ПРЕДУПРЕЖДЕНИЯ**.
8. Нажмите клавишу **▲** (клавиша со стрелкой **вверх**) или клавишу **▼** (клавиша со стрелкой **вниз**), чтобы выбрать нужный вариант.
9. Нажмите клавишу **✓** (клавиша **ВЫБРАТЬ**), чтобы сделать выбор.
10. Чтобы выйти из меню, нажмите клавишу **Меню**.

Автопродолжение

Можно определить поведение принтера при появлении ошибки автоматического продолжения. По умолчанию используется значение **ВКЛ.**

- Выберите вариант **ВКЛ.**, если требуется, чтобы сообщение об ошибке появилось на десять секунд перед тем, как принтер автоматически продолжит печать.
- Выберите вариант **ВЫКЛ.**, чтобы приостановить печать в любой момент при появлении сообщения об ошибке и возобновить ее после нажатия клавиши **✓** (клавиша **ВЫБРАТЬ**).

Чтобы установить параметр автопродолжения

1. Чтобы открыть меню, нажмите клавишу **Меню**.
2. Нажмите клавишу **▼** (клавиша со стрелкой **вниз**), чтобы выделить пункт **КОНФИГУР. УСТР-ВА**.
3. Нажмите клавишу **✓** (клавиша **ВЫБРАТЬ**), чтобы выбрать пункт **КОНФИГУР. УСТР-ВА**.
4. Нажмите клавишу **▼** (клавиша со стрелкой **вниз**), чтобы выделить пункт **СИСТЕМН. УСТАН-КИ**.
5. Нажмите клавишу **✓** (клавиша **ВЫБРАТЬ**), чтобы выбрать пункт **СИСТЕМН. УСТАН-КИ**.
6. Нажмите клавишу **▼** (клавиша со стрелкой **вниз**), чтобы выделить пункт **АВТО ПРОДОЛЖЕНИЕ**.
7. Нажмите клавишу **✓** (клавиша **ВЫБРАТЬ**), чтобы выбрать пункт **АВТО ПРОДОЛЖЕНИЕ**.
8. Нажмите клавишу **▲** (клавиша со стрелкой **вверх**) или клавишу **▼** (клавиша со стрелкой **вниз**), чтобы выбрать нужный вариант.
9. Нажмите клавишу **✓** (клавиша **ВЫБРАТЬ**), чтобы сделать выбор.
10. Чтобы выйти из меню, нажмите клавишу **Меню**.

Низкий уровень тонера в картридже

При появлении сообщения о низком уровне тонера в картридже существует два варианта. По умолчанию используется значение **ПРОДОЛЖИТЬ**.

- Выберите вариант **ПРОДОЛЖИТЬ**, чтобы разрешить принтеру продолжать печать после появления предупреждения до тех пор пока картридж не будет заменен.
- Выберите вариант **СТОП**, чтобы принтер приостановил печать до замены использованного картриджа или до нажатия клавиши ✓ (клавиша **ВЫБРАТЬ**), которое разрешит принтеру продолжать печать после появления предупреждения.

Чтобы определить поведение при низком уровне расходных материалов

1. Чтобы открыть меню, нажмите клавишу **МЕНЮ**.
2. Нажмите клавишу ▼ (клавиша со стрелкой **вниз**), чтобы выделить пункт **КОНФИГУР. УСТР-ВА**.
3. Нажмите клавишу ✓ (клавиша **ВЫБРАТЬ**), чтобы выбрать пункт **КОНФИГУР. УСТР-ВА**.
4. Нажмите клавишу ▼ (клавиша со стрелкой **вниз**), чтобы выделить пункт **СИСТЕМН. УСТАН-КИ**.
5. Нажмите клавишу ✓ (клавиша **ВЫБРАТЬ**), чтобы выбрать пункт **СИСТЕМН. УСТАН-КИ**.
6. Нажмите клавишу ▼ (клавиша со стрелкой **вниз**), чтобы выделить пункт **НИЗКИЙ УРОВЕНЬ КАРТРИДЖА**.
7. Нажмите клавишу ✓ (клавиша **ВЫБРАТЬ**), чтобы выбрать пункт **НИЗКИЙ УРОВЕНЬ КАРТРИДЖА**.
8. Нажмите клавишу ▲ (клавиша со стрелкой **вверх**) или клавишу ▼ (клавиша со стрелкой **вниз**), чтобы выбрать нужный вариант.
9. Нажмите клавишу ✓ (клавиша **ВЫБРАТЬ**), чтобы сделать выбор.
10. Чтобы выйти из меню, нажмите клавишу **МЕНЮ**.

Картридж пуст

В этом случае существуют два варианта.

- Выберите вариант **ПРОДОЛЖИТЬ**, чтобы разрешить принтеру продолжать печать. До тех пор, пока картридж не будет заменен, отображается сообщение **ЗАМЕНИТЕ КАРТРИДЖ**. Печать в таком режиме может продолжаться только для ограниченного количества страниц. После этого принтер приостанавливает печать до тех пор, пока пустой печатающий картридж не будет заменен. Это значение задано по умолчанию.
- Выберите вариант **СТОП**, чтобы принтер остановил печать до тех пор, пока пустой печатающий картридж не будет заменен.

Чтобы задать поведение принтера, если закончился картридж

1. Чтобы открыть меню, нажмите клавишу **Меню**.
2. Нажмите клавишу ▼ (клавиша со стрелкой **вниз**), чтобы выделить пункт **КОНФИГУР. УСТР-ВА**.
3. Нажмите клавишу ✓ (клавиша **ВЫБРАТЬ**), чтобы выбрать пункт **КОНФИГУР. УСТР-ВА**.
4. Нажмите клавишу ▼ (клавиша со стрелкой **вниз**), чтобы выделить пункт **СИСТЕМН. УСТАН-КИ**.
5. Нажмите клавишу ✓ (клавиша **ВЫБРАТЬ**), чтобы выбрать пункт **СИСТЕМН. УСТАН-КИ**.
6. Нажмите клавишу ▼ (клавиша со стрелкой **вниз**), чтобы выделить пункт **КАРТРИДЖ ПУСТ**.
7. Нажмите клавишу ✓ (клавиша **ВЫБРАТЬ**), чтобы выбрать пункт **КАРТРИДЖ ПУСТ**.
8. Нажмите клавишу ▲ (клавиша со стрелкой **вверх**) или клавишу ▼ (клавиша со стрелкой **вниз**), чтобы выбрать нужный вариант.
9. Нажмите клавишу ✓ (клавиша **ВЫБРАТЬ**), чтобы сделать выбор.
10. Чтобы выйти из меню, нажмите клавишу **Меню**.

Устранение замятия

Используйте этот параметр для настройки поведения принтера при появлении замятий, а также способов устранения последствий. По умолчанию используется значение **АВТО**.

- **АВТО**. Принтер автоматически включает режим устранения замятий, если доступен требуемый объем памяти.
- **ВКЛ.** Принтер печатает повторно все страницы, которые подверглись замятию. Для хранения нескольких последних напечатанных страниц выделяется дополнительная память, что может повлиять на производительность принтера в целом.
- **ВЫКЛ.** Принтер не печатает повторно страницы, которые подверглись замятию. Так как для хранения последних напечатанных страниц память не выделяется, можно оптимизировать производительность принтера.

Чтобы задать поведение при устранении замятий

1. Чтобы открыть меню, нажмите клавишу **Меню**.
2. Нажмите клавишу ▼ (клавиша со стрелкой **вниз**), чтобы выделить пункт **КОНФИГУР. УСТР-ВА**.
3. Нажмите клавишу ✓ (клавиша **ВЫБРАТЬ**), чтобы выбрать пункт **КОНФИГУР. УСТР-ВА**.
4. Нажмите клавишу ▼ (клавиша со стрелкой **вниз**), чтобы выделить пункт **СИСТЕМН. УСТАН-КИ**.
5. Нажмите клавишу ✓ (клавиша **ВЫБРАТЬ**), чтобы выбрать пункт **СИСТЕМН. УСТАН-КИ**.
6. Нажмите клавишу ▼ (клавиша со стрелкой **вниз**), чтобы выделить пункт **УСТРАН. ЗАТОРА**.
7. Нажмите клавишу ✓ (клавиша **ВЫБРАТЬ**), чтобы выбрать пункт **УСТРАН. ЗАТОРА**.
8. Нажмите клавишу ▲ (клавиша со стрелкой **вверх**) или клавишу ▼ (клавиша со стрелкой **вниз**), чтобы выбрать нужный вариант.
9. Нажмите клавишу ✓ (клавиша **ВЫБРАТЬ**), чтобы сделать выбор.
10. Чтобы выйти из меню, нажмите клавишу **Меню**.

Диск RAM

Этот параметр определяет способ настройки виртуальной памяти. Этот параметр доступен только в том случае, если не установлен жесткий диск, а принтер имеет по меньшей мере 8 МБ свободной памяти. По умолчанию используется значение **АВТО**.

- **АВТО**. Принтер определяет оптимальный размер диска ОЗУ в соответствии с объемом доступной памяти.
- **ВЫКЛ.** Диск RAM отключен, однако диск RAM минимального размера все еще активен (достаточно для сканирования одной страницы).

Чтобы установить диск RAM

1. Чтобы открыть меню, нажмите клавишу **Меню**.
2. Нажмите клавишу ▼ (клавиша со стрелкой **вниз**), чтобы выделить пункт **КОНФИГУР. УСТР-ВА**.
3. Нажмите клавишу ✓ (клавиша **ВЫБРАТЬ**), чтобы выбрать пункт **КОНФИГУР. УСТР-ВА**.
4. Нажмите клавишу ▼ (клавиша со стрелкой **вниз**), чтобы выделить пункт **СИСТЕМН. УСТАН-КИ**.
5. Нажмите клавишу ✓ (клавиша **ВЫБРАТЬ**), чтобы выбрать пункт **СИСТЕМН. УСТАН-КИ**.
6. Нажмите клавишу ▼ (клавиша со стрелкой **вниз**), чтобы выделить пункт **ВИРТ. ПАМЯТЬ**.
7. Нажмите клавишу ✓ (клавиша **ВЫБРАТЬ**), чтобы выбрать пункт **ВИРТ. ПАМЯТЬ**.
8. Нажмите клавишу ▲ (клавиша со стрелкой **вверх**) или клавишу ▼ (клавиша со стрелкой **вниз**), чтобы выбрать нужный вариант.
9. Нажмите клавишу ✓ (клавиша **ВЫБРАТЬ**), чтобы сделать выбор.
10. Чтобы выйти из меню, нажмите клавишу **Меню**.

Язык

Если сообщение **ЯЗЫК** на панели управления появляется на английском языке, выполните следующие действия. В противном случае выключите принтер, затем снова включите его. Когда появляется сообщение **XXX МБ**, нажмите и удерживайте нажатой клавишу ✓ (клавиша **ВЫБРАТЬ**). Когда на панели управления загорятся все три индикатора, отпустите клавишу ✓ (клавиша **ВЫБРАТЬ**) и с помощью следующих действий выберите язык.

Чтобы выбрать язык

1. Когда сообщение **ВЫБРАТЬ ЯЗЫК** появится на английском языке, нажмите клавишу ✓ (клавиша **ВЫБРАТЬ**) и дождитесь появления сообщения **ЯЗЫК** на английском языке.
2. Нажмите клавишу ▼ (клавиша со стрелкой **вниз**) до появления предпочтительного языка.
3. Нажмите клавишу ✓ (клавиша **ВЫБРАТЬ**), чтобы сохранить предпочтительный язык.

Программное обеспечение

В комплект поставки принтера входит вспомогательное программное обеспечение, включающее драйверы принтера и дополнительные программы. Чтобы без затруднений установить принтер и пользоваться всеми его функциями, HP рекомендует устанавливать именно прилагаемое программное обеспечение.

Сведения о дополнительном программном обеспечении и языках см. в инструкциях по установке и файлах Readme на компакт-диске, поставляемом вместе с принтером. Программное обеспечение компании HP не доступно на всех языках.

Операционная система и компоненты принтера

На компакт-диске содержатся компоненты программного обеспечения и драйверы для пользователей и администраторов сети. Для полного использования возможностей принтера следует установить записанные на этом компакт-диске драйверы. Установка других программ носит рекомендательный характер, однако не является обязательной для работы с принтером. Дополнительные сведения см. в инструкциях по установке и файлах Readme на компакт-диске, поставляемом вместе с принтером.

Компакт-диск содержит программное обеспечение, разработанное для пользователей и администраторов сети, работающих в следующих средах:

- Microsoft® Windows® 98 и Windows Millennium Edition (Me)
- Microsoft Windows NT® 4.0 (только соединения по параллельному порту и по сети)
- Microsoft Windows 2000, Windows XP и Windows Server 2003
- Apple Mac OS версии 9.1 и более поздней, а также OS X версии 10.1 или более поздней

Самые последние версии драйверов для всех поддерживаемых операционных систем доступны на Web-узле по адресу http://www.hp.com/go/lj4250_software или http://www.hp.com/go/lj4350_software. Если нет доступа в Интернет, то сведения о получении самых последних версий программного обеспечения можно прочитать на информационном листке, который находится в коробке принтера.

В приведенной ниже таблице перечислено имеющееся программное обеспечение для принтера.

Программное обеспечение	Windows 98/Me	Windows NT 4.0	Windows 2000/XP/Server 2003	Mac OS	UNIX®/Linux	OS/2
Программа установки Windows	x	x	x			
PCL 6	x	x	x			
PCL 5	x	x	x			
Эмуляция PostScript	x	x	x			
HP Web Jetadmin*		x	x		x	

Программное обеспечение	Windows 98/Me	Windows NT 4.0	Windows 2000/XP/Server 2003	Mac OS	UNIX®/Linux	OS/2
Программа установки Macintosh				x		
Файлы описания принтера PostScript (PPD) для Macintosh				x		
Драйверы IBM*						x
Сценарии модели*					x	

*Доступно только в Интернете.

Драйверы принтера

Драйверы принтера обеспечивают доступ к его функциям и позволяют компьютеру обмениваться с ним информацией (используя язык принтера). Просмотрите инструкции по установке и файлы Readme на компакт-диске, прилагаемом к принтеру, чтобы найти дополнительное программное обеспечение и языки.

Вместе с принтером поставляются перечисленные ниже драйверы. Самые последние драйверы доступны по адресу http://www.hp.com/go/lj4250_software или http://www.hp.com/go/lj4350_software. В зависимости от конфигурации компьютера под управлением Windows программа установки программного обеспечения принтера автоматически проверяет наличие доступа в Интернет для получения последних версий драйверов.

Операционная система ¹	PCL 6	PCL 5	PS	Файлы PPD ²
Windows 98, Me	x	x	x	x
Windows NT 4.0	x	x	x	x
Windows 2000, XP, Server 2003	x	x	x	x
Macintosh OS			x	x

¹ Не все возможности принтера доступны при использовании всех драйверов или операционных систем. Доступные возможности см. в контекстно-зависимой справке драйвера принтера.

² Файлы описания принтера PostScript (PostScript Printer Description, PPD)

Примечание

Если система не проверяет Интернет автоматически на предмет наличия новых драйверов во время установки программного обеспечения, загрузите их со страницы http://www.hp.com/go/lj4250_software или http://www.hp.com/go/lj4350_software. После установления подключения щелкните ссылку **Downloads and Drivers**, чтобы найти драйвер, который требуется загрузить.

Сценарии модели для UNIX и Linux можно загрузить из Интернета или запросить в уполномоченных сервисных центрах, а также через службы поддержки HP. Сведения о поддержке для Linux см. по адресу <http://www.hp.com/go/linux>. Сведения о поддержке для UNIX см. по адресу http://www.hp.com/go/jetdirectunix_software. Дополнительные сведения см. на информационном листке, который находится в коробке принтера.

Примечание

Если необходимого драйвера принтера нет на компакт-диске или он не указан в данном руководстве, прочитайте информацию в программе установки или в файлах Readme для получения данных о том, поддерживается ли этот драйвер принтера. Если драйвер не поддерживается, обратитесь к изготовителю используемого программного обеспечения или к его дистрибьютору с запросом о поставке драйвера для принтера.

Дополнительные драйверы

Следующие драйверы не содержатся на компакт-диске, однако доступны через Интернет.

- Драйвер принтера PCL 5 или PCL 6 для OS/2.
- Драйвер принтера PS для OS/2.
- Сценарии модели UNIX.
- Драйверы Linux.
- Драйверы HP OpenVMS.

Примечание

Доступны драйверы OS/2 от IBM, которые входят в комплект поставки OS/2. Эти драйверы не доступны для китайского (упрощенное письмо), корейского, японского, или китайского (традиционное письмо) языков.

Выбор наиболее подходящего драйвера принтера

Выберите драйвер принтера в соответствии с тем, как используется принтер. Некоторые функции принтера доступны только при использовании драйверов PCL 6. Доступные возможности см. в справке драйвера принтера.

- Используйте драйвер принтера PCL 6, чтобы в полной мере использовать возможности принтера. Для выполнения обычной офисной печати рекомендуется использовать драйвер PCL 6, который позволяет получить оптимальное соотношение производительности и качества печати.
- Если требуется совместимость с предыдущими версиями драйверов PCL или с принтерами более старых моделей, используйте драйвер PCL 5e.
- Используйте драйвер PS при печати в таких программах PostScript, как Adobe® и Corel, для совместимости с PostScript уровня 3 или для поддержки шрифтов PS карт CompactFlash.

Примечание

Принтер автоматически переключается с языка PS на PCL и обратно.

Справка драйвера принтера

Каждый драйвер принтера имеет справочные окна, которые могут быть вызваны путем нажатия кнопки «Справка», клавиши F1 или кнопки с вопросительным знаком в верхнем правом углу окна драйвера принтера (в зависимости от используемой версии операционной системы Windows). Можно также открыть справку драйвера принтера, щелкнув правой кнопкой мыши любой элемент в драйвере и выбрав элемент **Что это?** Эти экраны справки предоставляют подробную информацию по конкретным драйверам. Справка драйвера принтера не входит в состав справочной системы программы.

Использование драйверов принтера

Чтобы открыть драйверы принтера на компьютере, воспользуйтесь одним из следующих методов:

Операционная система	Чтобы изменить параметры всех заданий на печать до момента закрытия программного обеспечения	Чтобы изменить параметры по умолчанию для заданий на печать (например, включить по умолчанию параметр «Двусторонняя печать»)	Чтобы изменить параметры конфигурации (например, добавить физическое устройство (лоток) или включить/выключить функцию драйвера, такую как «Разрешить ручной дуплекс»)
Windows 98, NT 4.0 и ME	В меню Файл в программном обеспечении щелкните на команде Печать . Выберите принтер, а затем щелкните на команде Свойства . Действия могут различаться. Здесь приведены самые распространенные шаги.	Щелкните на кнопке Пуск , щелкните на команде Настройка и Принтеры . Щелкните правой кнопкой мыши на значке принтера, а затем выберите команду Свойства (Windows 98 и Me) или Стандартные параметры печати (Windows NT 4.0).	Щелкните на кнопке Пуск , щелкните на команде Настройка и Принтеры . Правой кнопкой мыши щелкните на значке принтера и выберите команду Свойства . Выберите вкладку Конфигурация .
Windows 2000, XP и Server 2003	В меню Файл в программном обеспечении щелкните на команде Печать . Выберите принтер, а затем щелкните на команде Свойства или Настройки . Действия могут различаться. Здесь приведены самые распространенные шаги.	В меню Пуск щелкните команду Настройка , а затем — команду Принтеры или Принтеры и факсы . Правой кнопкой мыши щелкните на значке принтера и выберите команду Настройка печати .	В меню Пуск щелкните команду Настройка , а затем — команду Принтеры или Принтеры и факсы . Правой кнопкой мыши щелкните на значке принтера и выберите команду Свойства . Выберите вкладку Параметры устройства .
Macintosh OS V9.1	В меню File щелкните на команде Print . В различных всплывающих меню измените требуемые параметры.	В меню File щелкните на команде Print . После изменения параметров во всплывающем меню щелкните Save Settings .	Щелкните на рабочем столе на значке принтера. В меню Printing выберите Change Setup .
Macintosh OS X V10.1	В меню File щелкните на команде Print . В различных всплывающих меню измените требуемые параметры.	В меню File щелкните на команде Print . В различных всплывающих меню измените требуемые параметры, а затем в главном всплывающем меню щелкните Save Custom Settings . Эти настройки сохраняются как параметр Custom . Для использования новых настроек необходимо выбирать параметр Custom при каждом открытии программы и печати.	Удалите и еще раз установите драйвер принтера. При переустановке драйвер автоматически будет настроен на новые параметры. Примечание Используйте эту процедуру только для соединений AppleTalk. В режиме Classic параметры конфигурации могут быть недоступны.

Операционная система	Чтобы изменить параметры всех заданий на печать до момента закрытия программного обеспечения	Чтобы изменить параметры по умолчанию для заданий на печать (например, включить по умолчанию параметр «Двусторонняя печать»)	Чтобы изменить параметры конфигурации (например, добавить физическое устройство (лоток) или включить/выключить функцию драйвера, такую как «Разрешить ручной дуплекс»)
Macintosh OS X V10.2	В меню File щелкните на команде Print . В различных всплывающих меню измените требуемые параметры.	В меню File щелкните на команде Print . В различных всплывающих меню измените требуемые параметры, а затем во всплывающем меню Presets щелкните Save as . Эти параметры будут сохранены в меню Presets . Для использования новых настроек необходимо выбирать этот параметр при каждом открытии программы и печати.	Откройте Print Center ; для этого выберите жесткий диск, щелкните на командах Applications и Utilities , а затем два раза щелкните элемент Print Center . Выберите очередь печати. В меню Printers щелкните на Show Info . Выберите меню Installable Options . <hr/> Примечание В режиме Classic параметры конфигурации могут быть недоступны.
Macintosh OS X V10.3	В меню File щелкните на команде Print . В различных всплывающих меню измените требуемые параметры.	В меню File щелкните на команде Print . В различных всплывающих меню измените требуемые параметры, а затем во всплывающем меню Presets щелкните Save as . Эти параметры будут сохранены в меню Presets . Для использования новых настроек необходимо выбирать этот параметр при каждом открытии программы и печати.	Откройте Printer Setup Utility ; для этого выберите жесткий диск, щелкните на командах Applications и Utilities , а затем два раза щелкните элемент Printer Setup Utility . Выберите очередь печати. В меню Printers щелкните на Show Info . Выберите меню Installable Options .

Программное обеспечение для компьютеров Macintosh

Программа установки HP содержит файлы описания принтера PostScript (PPD), файлы Printer Dialog Extensions (PDE) и утилиту HP LaserJet, предназначенные для использования на компьютерах Macintosh.

Встроенный Web-сервер может использоваться компьютерами Macintosh, если принтер подключен к сети. Дополнительные сведения см. в разделе [Использование встроенного Web-сервера](#).

Файлы PPD

Файлы PPD в сочетании с драйверами Apple PostScript предоставляют доступ к функциям принтера и обеспечивают связь между компьютером и принтером. Программа установки файлов PPD, PDE и другого программного обеспечения находится на компакт-диске. Используйте соответствующий драйвер PS, который поставляется с операционной системой.

Утилита HP LaserJet

Утилита HP LaserJet обеспечивает управление функциями, которые отсутствуют в драйвере. Графический интерфейс с наглядными иллюстрациями обеспечивает простоту настройки принтера. Используйте утилиту HP LaserJet для выполнения следующих задач:

- Назначение имени принтеру, назначение принтера некоторой зоне сети, загрузка файлов и шрифтов.
- Конфигурация и настройка принтера для печати по протоколу IP.

Примечание

Утилита HP LaserJet в настоящее время не поддерживается операционной системой OS X, но поддерживается окружением Classic.

Установка программного обеспечения системы печати

Принтер поставляется с программным обеспечением для системы печати и драйверами, содержащимися на компакт-диске. Для полного использования возможностей системы печати следует установить записанные на этом компакт-диске драйверы.

Если доступ к дисководу для компакт-дисков отсутствует, можно загрузить программное обеспечение для системы печати из Интернета с Web-узла по адресу http://www.hp.com/go/lj4250_software или http://www.hp.com/go/lj4350_software.

Примечание

Примеры сценариев модели для сетей UNIX (HP-UX®, Sun Solaris) и Linux можно загрузить из Интернета. Сведения о поддержке для Linux см. по адресу <http://www.hp.com/go/linux>. Сведения о поддержке для UNIX см. по адресу http://www.hp.com/go/jetdirectunix_software.

Можно бесплатно загрузить последние версии программного обеспечения по адресу http://www.hp.com/go/lj4250_software или http://www.hp.com/go/lj4350_software.

После выполнения инструкций по установке программного обеспечения и его загрузки см. раздел [Использование функций драйвера принтера](#) для обеспечения максимально эффективной работы принтера.

Справка драйвера принтера

Каждый драйвер принтера имеет справочные окна, которые могут быть вызваны путем нажатия кнопки **Справка**, клавиши **F1** или кнопки с вопросительным знаком в верхнем правом углу окна драйвера принтера (в зависимости от используемой версии операционной системы Windows). Эти экраны справки предоставляют подробную информацию по конкретным драйверам. Справка драйвера принтера не входит в состав справочной системы программы.

Установка программного обеспечения системы печати в Windows для прямых подключений

В данном разделе содержатся сведения по установке программного обеспечения системы печати для Microsoft Windows 98, Windows Me, Windows NT 4.0, Windows 2000, Windows XP и Windows Server 2003.

При установке программного обеспечения принтера в среде с прямым подключением следует производить установку перед подсоединением параллельного кабеля или кабеля USB. При подключении кабеля USB перед установкой программного обеспечения ознакомьтесь с разделом [Установка программного обеспечения при подключенном параллельном кабеле или кабеле USB](#).

Параллельный кабель и кабель USB можно использовать для прямого подключения. Используйте кабель, совместимый с IEEE 1284, или стандартный 2-метровый кабель USB.

ПРЕДУПРЕЖДЕНИЕ

Нельзя подключать параллельный кабель и кабель USB одновременно.

Примечание

Windows NT 4.0 не поддерживает соединения по протоколу USB.

Чтобы установить программное обеспечение для системы печати

1. Завершите все открытые и запущенные приложения.
2. Вставьте компакт-диск в дисковод для компакт-дисков.
Если окно приветствия не появляется, запустите его, выполнив следующие действия.
 1. Откройте меню **Пуск** и выберите команду **Выполнить**.
 2. Введите следующую команду (где X соответствует букве дисковода для компакт-дисков): X:\setup
 3. Щелкните на кнопке **ОК**.
3. При запросе выберите команду **Установить принтер** и следуйте инструкциям на экране.
4. После завершения установки нажмите кнопку **Готово**.
5. Перезагрузите компьютер.
6. Для проверки правильности установки программного обеспечения распечатайте страницу из любого приложения.

Если произошел сбой, переустановите программное обеспечение. Если это не удастся, для получения справочных сведений и дополнительной информации обратитесь к инструкциям по установке и файлам Readme на компакт-диске принтера или к специальной листовке, которая содержится в коробке принтера, либо посетите страницу http://www.hp.com/go/lj4250_software или http://www.hp.com/go/lj4350_software для получения справки и дополнительных сведений.

Установка программного обеспечения системы печати Windows для сетей

Программное обеспечение, содержащееся на компакт-диске принтера, поддерживает установку по сети для сетей Microsoft (за исключением Windows 3.1x). Для получения сведений об установке по сети в других операционных системах посетите Web-узел по адресу http://www.hp.com/go/lj4250_software или http://www.hp.com/go/lj4350_software.

Примечание

Драйверы Windows NT 4.0 должны быть установлены с помощью мастера Windows Add-Printer Wizard.

Сервер печати HP Jetdirect, которые входят в состав моделей принтера, содержащих букву «n» в названии модели, имеет сетевой порт 10/100Base-TX. Другие варианты см. в разделе [Заказ запасных деталей, дополнительных принадлежностей и расходных материалов](#) либо обратитесь к местному представителю HP. См. раздел [Служба поддержки пользователей HP](#).

Программа установки не поддерживает установку принтера и создание объекта принтера для серверов Novell. Она поддерживает только сетевую установку в режиме прямого соединения принтера с компьютерами под управлением Windows. Для установки принтера и создания объектов на серверах Novell используйте утилиту HP (например, HP Web Jetadmin) или утилиту Novell (например, NWadmin).

Чтобы установить программное обеспечение для системы печати

1. При установке программного обеспечения в средах Windows NT 4.0, Windows 2000, Windows XP или Windows Server 2003 необходимо обладать правами администратора.

Распечатайте страницу конфигурации, чтобы убедиться, что сервер печати HP Jetdirect настроен для сети правильно. См. раздел [Страница конфигурации](#). На второй странице найдите IP-адрес принтера. Этот адрес может потребоваться для завершения сетевой установки.

2. Завершите все открытые и запущенные приложения.
3. Вставьте компакт-диск в дисковод для компакт-дисков.
4. Если окно приветствия не появляется, запустите его, выполнив следующие действия.
 1. Откройте меню **Пуск** и выберите команду **Выполнить**.
 2. Введите следующую команду (где X соответствует букве дисковода для компакт-дисков): X:\setup
 3. Щелкните на кнопке **ОК**.
5. При запросе выберите команду **Установить принтер** и следуйте инструкциям на экране.
6. После завершения установки нажмите кнопку **Готово**.
7. Перезагрузите компьютер.
8. Для проверки правильности установки программного обеспечения распечатайте страницу из любого приложения.

Если произошел сбой, переустановите программное обеспечение. Если это не удастся, для получения справочных сведений и дополнительной информации обратитесь к инструкциям по установке и файлам Readme на компакт-диске принтера или к специальной листовке, которая содержится в коробке принтера, либо посетите страницу http://www.hp.com/go/lj4250_software или http://www.hp.com/go/lj4350_software для получения справки и дополнительных сведений.

Чтобы настроить компьютер Windows для использования сетевого принтера с помощью совместного доступа к Windows, выполните следующие действия.

Принтер можно сделать доступным для других пользователей в сети.

Чтобы включить функцию совместного доступа в Windows, см. документацию Windows. После включения функции совместного доступа к принтеру установите программное обеспечение принтера на все компьютеры, с которых будет осуществляться доступ к принтеру.

Установка программного обеспечения системы печати Macintosh для сетей

В данном разделе описывается установка программного обеспечения системы печати Macintosh. Программное обеспечение системы печати поддерживает Apple Mac OS 9.x и более поздние версии, а также OS X V10.1 и более поздние версии.

Программное обеспечение системы печати включает следующие компоненты:

- **Файлы PostScript Printer Description.** Файлы описания принтера PostScript (PPD) в сочетании с драйвером принтера Apple LaserWriter 8 позволяют использовать средства принтера и обеспечивают взаимодействие компьютера с принтером. Программа установки PPD и другое программное обеспечение, содержащееся на компакт-диске, поставляемом с принтером. Помимо этого, используйте драйвер принтера Apple LaserWriter 8, поставляемый с компьютером.
- **Утилита HP LaserJet.** Утилита HP LaserJet позволяет воспользоваться функциями, которые отсутствуют в драйвере. Используйте графический интерфейс для выбора функций принтера и завершения его задач:
 - Назначение имени принтеру, назначение принтера некоторой зоне сети, загрузка файлов и шрифтов, а также изменение многих параметров принтера.
 - Установка пароля для принтера.
 - Проверка уровня расходных материалов для принтера.
 - Конфигурация и настройка принтера для печати по протоколу IP или AppleTalk.

Чтобы установить драйверы принтеров в Mac OS 9.x

1. Соедините с помощью сетевого кабеля сервер печати HP Jetdirect и сетевой порт.
2. Вставьте компакт-диск в дисковод для компакт-дисков. Меню компакт-диска запускается автоматически. Если меню компакт-диска не отображается автоматически, дважды щелкните на значке компакт-диска на рабочем столе, а затем — на значке **Installer**. Этот значок расположен в папке **Installer/ <язык>** компакт-диска с программой установки (где <язык> означает требуемый язык установки). Например, папка **Installer/English** содержит значок **Installer** для программного обеспечения печати на английском языке.
3. Следуйте инструкциям на экране.
4. В **HD** щелкните на командах **Applications** и **Utilities**, а затем откройте утилиту **Apple Desktop Printer Utility**.
5. Дважды щелкните на элементе **Printer (AppleTalk)**.
6. Рядом с элементом «AppleTalk Printer Selection» щелкните на кнопке **Change**.
7. Выберите принтер, затем щелкните на команде **Auto Setup** и нажмите кнопку **Create**.
8. В меню **Printing** выберите пункт **Set Default Printer**.

Чтобы установить драйверы печати в системе Mac OS X V10.1 и более поздней версии

1. Соедините с помощью сетевого кабеля сервер печати HP Jetdirect и сетевой порт.

2. Вставьте компакт-диск в дисковод для компакт-дисков. Меню компакт-диска запускается автоматически. Если меню компакт-диска не отображается автоматически, дважды щелкните на значке компакт-диска на рабочем столе, а затем — на значке **Installer**. Этот значок расположен в папке **Installer/язык** компакт-диска с программой установки (где <язык> означает требуемый язык установки). Например, папка **Installer/English** содержит значок **Installer** для программного обеспечения печати на английском языке.
3. Дважды щелкните на папке **HP LaserJet Installers**.
4. Следуйте инструкциям на экране.
5. Дважды щелкните на значке **Installer** для нужного языка.

Примечание

Если на одном компьютере установлены OS X и OS 9.x (Classic), в программе установки будут представлены оба варианта установки — для Classic и OS X.

6. На жестком диске компьютера дважды щелкните на элементах **Applications** и **Utilities**, а затем дважды щелкните на элементе **Print Center** или **Print Setup Utility**.

Примечание

При использовании OS X V10.3 вместо элемента «Print Center» используется элемент «Print Setup Utility».

7. Выберите команду **Add Printer**.
8. Выберите тип подключения.
9. Выберите имя принтера.
10. Выберите команду **Add Printer**.
11. Закройте программу Print Center (или Print Setup Utility), щелкнув на кнопке **close** в левом верхнем углу.

Примечание

Компьютеры Macintosh не могут быть напрямую подключены к принтеру с помощью параллельного порта.

Установка программного обеспечения системы печати Macintosh для прямых подключений

Примечание

Компьютеры Macintosh не поддерживают соединения по параллельному порту.

В данном разделе содержатся сведения по установке программного обеспечения системы печати для OS 9.x и более поздних версий, а также для OS X V10.1 и более поздних версий.

Чтобы использовать файлы PPD, необходимо установить драйвер Apple LaserWriter. Используйте драйвер Apple LaserWriter 8, поставляемый с компьютером Macintosh.

Чтобы установить программное обеспечение для системы печати

1. Подключите кабель USB к портам USB принтера и компьютера. Используйте стандартный 2-метровый кабель USB.
2. Завершите все открытые и запущенные приложения.

3. Вставьте компакт-диск принтера в дисковод для компакт-дисков и запустите программу установки.

Меню компакт-диска запускается автоматически. Если меню компакт-диска не отображается автоматически, дважды щелкните на значке компакт-диска на рабочем столе, а затем — на значке **Installer**. Этот значок расположен в папке **Installer/язык** компакт-диска с программой установки (где <язык> означает требуемый язык установки).

4. Следуйте инструкциям на экране.
5. Перезагрузите компьютер.
6. **Для Mac OS 9.x:**
 1. В **HD** щелкните на командах **Applications** и **Utilities**, а затем откройте утилиту **Apple Desktop Printer Utility**.
 2. Дважды щелкните на элементе **Printer (USB)**, а затем щелкните на кнопке **OK**.
 3. В области **USB Printer Selection** выберите вариант **Change**.
 4. Выберите принтер, а затем щелкните на кнопке **OK**.
 5. Рядом с элементом **Postscript Printer Description (PPD) File** щелкните элемент **Auto Setup**, а затем — элемент **Create**.
 6. В меню **Printing** выберите пункт **Set Default Printer**.

В Mac OS X:

1. Для запуска программы «Print Center» или «Printer Setup Utility» в области **HD** щелкните на команде **Applications** и **Utilities**, а затем щелкните на команде **Print Center** или **Printer Setup Utility**.
2. Если принтер появился в списке «Printer», удалите его.
3. Щелкните на команде **Add**.
4. Сверху в раскрывающемся меню щелкните на варианте **USB**.
5. В списке **Printer Model List** щелкните на варианте **HP**.
6. В области **Model Name** щелкните на варианте **серии HP LaserJet 4250 или 4350**, а затем — на кнопке **Add**.
7. Для проверки правильности установки программного обеспечения распечатайте страницу из любого приложения.

Если произошел сбой, переустановите программное обеспечение. Если это не удастся, для получения справочных сведений и дополнительной информации обратитесь к инструкциям по установке и файлам **Readme** на компакт-диске принтера или к специальной листовке, которая содержится в коробке принтера, либо посетите страницу http://www.hp.com/go/lj4250_software или http://www.hp.com/go/lj4350_software для получения справки и дополнительных сведений.

Установка программного обеспечения при подключенном параллельном кабеле или кабеле USB

Если параллельный кабель или кабель USB уже подключены к компьютеру под управлением Windows, при включении компьютера отображается диалоговое окно **Обнаружено новое устройство**.

Чтобы установить программное обеспечение для Windows 98 or Windows Me

1. В диалоговом окне **Обнаружено новое устройство** выберите вариант **Устройство чтения компакт-дисков**.
2. Нажмите кнопку **Далее**.
3. Следуйте инструкциям на экране.
4. Для проверки правильности установки программного обеспечения принтера распечатайте страницу из любого приложения.

Если произошел сбой, переустановите программное обеспечение. Если это не удастся, для получения справочных сведений и дополнительной информации обратитесь к инструкциям по установке и файлам Readme на компакт-диске принтера или к специальной листовке, которая содержится в коробке принтера, либо посетите страницу http://www.hp.com/go/lj4250_software или http://www.hp.com/go/lj4350_software для получения справки и дополнительных сведений.

Чтобы установить программное обеспечение для Windows 2000, Windows XP или Windows Server 2003

1. В диалоговом окне **Обнаружено новое устройство** выберите команду **Найти**.
2. В окне **Поиск файлов драйвера** установите флажок **Укажите размещение**, снимите все остальные флажки и нажмите кнопку **Далее**.
3. Введите следующую команду (где X соответствует букве дисковода для компакт-дисков): X:\2000XP
4. Нажмите кнопку **Далее**.
5. Следуйте инструкциям на экране.
6. После завершения установки нажмите кнопку **Готово**.
7. Выберите язык и следуйте инструкциям на экране.
8. Для проверки правильности установки программного обеспечения распечатайте страницу из любого приложения.

Если произошел сбой, переустановите программное обеспечение. Если это не удастся, для получения справочных сведений и дополнительной информации обратитесь к инструкциям по установке и файлам Readme на компакт-диске принтера или к специальной листовке, которая содержится в коробке принтера, либо посетите страницу http://www.hp.com/go/lj4250_software или http://www.hp.com/go/lj4350_software для получения справки и дополнительных сведений.

Удаление программного обеспечения

В данном разделе содержатся сведения по удалению программного обеспечения системы печати.

Чтобы удалить программное обеспечение из операционных систем Windows

Для выбора и удаления одного или всех компонентов системы печати HP для Windows используйте программу удаления.

1. Нажмите на кнопку **Пуск** и выделите пункт **Программы**.

2. Выделите пункт **серии HP LaserJet 4250 или 4350**, а затем щелкните на команде **Программа отмены установки**.
3. Нажмите кнопку **Далее**.
4. Выберите компоненты системы печати HP, которые нужно удалить.
5. Щелкните на кнопке **ОК**.
6. Для выполнения процедуры удаления следуйте инструкциям на экране.

Чтобы удалить программное обеспечение из операционных систем Macintosh

Перетащите папку HP LaserJet и файлы PPD в корзину:

- **В Mac OS 9** папки расположены по адресу: жесткий_диск/HP LaserJet и жесткий_диск/папка_system/extensions/printer descriptions.
- **В Mac OS X** папки расположены по адресу: жесткий_диск/Library/Printers/PPDs/Contents/Resources/EN.lproj.

Выбор носителей для печати

Данный принтер позволяет печатать на различных носителях: на отрывной бумаге (включая бумагу, содержащую 100% переработанного волокна), конвертах, этикетках, прозрачных пленках и бумаге нестандартного формата. Такие свойства, как плотность, состав, волокнистость и содержание влаги являются важными факторами, влияющими на производительность принтера и качество печати. Использование бумаги, которая не отвечает требованиям, приведенным в данном руководстве, может привести к следующим проблемам:

- к ухудшению качества печати
- к частому замятию бумаги
- к преждевременному износу принтера и увеличению расходов на ремонт

Примечание

Некоторые типы бумаги могут отвечать всем требованиям данного руководства, но качество печати все равно будет неудовлетворительным. Такая ситуация может возникнуть при неправильном обращении, эксплуатации при неприемлемой температуре и влажности, а также вследствие других обстоятельств, контролировать которые компания Hewlett-Packard не в состоянии. Перед закупкой крупных партий носителей убедитесь, что они отвечают требованиям, указанным в данном руководстве пользователя, а также в *руководстве по носителям для печати принтеров семейства HP LaserJet*, которое доступно для загрузки на странице <http://www.hp.com/support/ljpaperguide>. Всегда проверяйте бумагу, прежде чем приобретать ее в больших объемах.

ПРЕДУПРЕЖДЕНИЕ

Использование носителей для печати, не соответствующих требованиям HP, может привести к повреждению принтера и необходимости его ремонта. На этот ремонт не распространяются гарантия и договор на техническое обслуживание HP.

Поддерживаемые размеры носителей для печати

Поддерживаемые форматы и плотность бумаги для лотка 1

Формат	Размеры ¹	Плотность	Емкость ²
Letter	216 на 279 мм (8,5 на 11 дюймов)	60 на 200 г/м ² (16 на 53 ф.)	100 листов плотностью 75 г/м ² (20 ф.)
A4	210 на 297 мм (8,3 на 11,7 дюйма)		
Legal	216 на 356 мм (8,5 на 14 дюймов)		
Executive	184 на 267 мм (7,3 на 10,5 дюйма)		
A5	148 на 210 мм (5,8 на 8,3 дюйма)		
8,5 на 13	216 на 330 мм (8,5 на 13 дюймов)		
B5 (JIS)	182 на 257 мм (7,2 на 10,1 дюйма)		
Executive (JIS)	216 на 330 мм (8,5 на 13 дюймов)		
Двойная почтовая карточка (JIS)	148 на 200 мм (5,8 на 7,9 дюйма)		
16K	197 на 273 мм (7,8 на 10,8 дюйма)		
Нестандартная ³	Минимум: 76 на 127 мм (3 на 5 дюймов) Максимум: 216 на 356 мм (8,5 на 14 дюймов)		
Конверт Commercial #10	105 на 241 мм (4,1 на 9,5 дюйма)	75-105 г/м ² (20-28 ф.)	10 конвертов
Конверт DL ISO	110 на 220 мм (4,3 на 8,7 дюйма)		
Конверт C5 ISO	162 на 229 мм (6,4 на 9,0 дюйма)		
Конверт B5 ISO	176 на 250 мм (6,9 на 9,8 дюйма)		
Конверт Monarch #7-3/4	98 на 191 мм (3,9 на 7,5 дюйма)		

¹Принтер поддерживает множество форматов носителей для печати. Поддерживаемые форматы можно выяснить, обратившись к программному обеспечению.

²Емкость принтера может меняться в зависимости от плотности и толщины бумаги, а также от условий окружающей среды.

³Для получения сведений о печати на нестандартной бумаге см. раздел [Печать на малоформатной бумаге, бумаге нестандартного формата и бумаге высокой плотности](#).

Поддерживаемые форматы и плотность бумаги для лотка 2 и дополнительного лотка на 500 листов

Формат	Размеры ¹	Плотность	Емкость ²
Letter	216 на 279 мм (8,5 на 11 дюйма)	60-120 г/м ² (16-32 ф.)	500 листов плотностью 75 г/м ² (20 ф.)
A4	210 на 297 мм (8,3 на 11,7 дюйма)		
Executive	184 на 267 мм (7,3 на 10,5 дюйма)		
Legal	216 на 356 мм (8,5 на 14 дюймов)		
8,5 на 13	216 на 330 мм (8,5 на 13 дюймов)		
Executive (JIS)	216 на 330 мм (8,5 на 13 дюймов)		
B5 (JIS)	182 на 257 мм (7,2 на 10,1 дюйма)		
A5	148 на 210 мм (5,8 на 8,3 дюйма)		
16K	197 на 273 мм (7,8 на 10,8 дюйма)		
Нестандартная ³	Минимум: 148 на 210 мм (5,8 на 8,3 дюйма) Максимум: 216 на 356 мм (8,5 на 14 дюйма)		

¹Принтер поддерживает множество форматов носителей для печати.

Поддерживаемые форматы можно выяснить, обратившись к программному обеспечению.

²Емкость принтера может меняться в зависимости от плотности и толщины бумаги, а также от условий окружающей среды.

³Для получения сведений о печати на нестандартной бумаге см. раздел [Печать на малоформатной бумаге, бумаге нестандартного формата и бумаге высокой плотности](#).

Поддерживаемые форматы и плотность бумаги для дополнительного лотка на 1500 листов

Формат	Размеры	Плотность	Емкость ¹
Letter	216 на 279 мм (8,5 на 11 дюймов)	60-120 г/м ² (16-32 ф.)	1500 листов плотностью 75 г/м ² (20 ф.)
A4	210 на 297 мм (8,3 на 11,7 дюйма)		
Legal	216 на 356 мм (8,5 на 14 дюймов)		

¹Емкость принтера может меняться в зависимости от плотности и толщины бумаги, а также от условий окружающей среды.

Поддерживаемые форматы и плотность бумаги для дополнительного устройства для автоматической двусторонней печати

Формат	Размеры	Плотность
Letter	216 на 279 мм (8,5 на 11 дюймов)	60-120 г/м ² (16-32 ф.)
A4	210 на 297 мм (8,3 на 11,7 дюйма)	
Executive	184 на 267 мм (7,3 на 10,5 дюйма)	
Legal	216 на 356 мм (8,5 на 14 дюймов)	
B5 (JIS)	182 на 257 мм (7,2 на 10,1 дюйма)	
A5	148 на 210 мм (5,8 на 8,3 дюйма)	

Поддерживаемые форматы и плотность бумаги для дополнительного податчика конвертов

Формат	Размеры	Плотность	Емкость
Monarch #7-3/4	98 на 191 мм (3,9 на 7,5 дюйма)	75-105 г/м ² (20-28 ф.)	75 конвертов
Commercial#10	105 на 241 мм (4,1 на 9,5 дюйма)		
DL ISO	110 на 220 мм (4,3 на 8,7 дюйма)		
C5 ISO	162 на 229 мм (6,4 на 9,0 дюйма)		

Поддерживаемые форматы и плотность бумаги для дополнительного укладчика или сшивателя/укладчика

Формат	Размеры ¹	Плотность	Емкость ²
Только укладчик или отсек укладчика в сшивателе/укладчике			

Поддерживаемые форматы и плотность бумаги для дополнительного укладчика или сшивателя/укладчика (продолжение)

Формат	Размеры ¹	Плотность	Емкость ²
Letter	216 на 279 мм (8,5 на 11 дюймов)	60-120 г/м ² (16-32 ф.)	500 листов плотностью 75 г/м ² (20 ф.)
A4	210 на 297 мм (8,3 на 11,7 дюйма)		
Executive	184 на 267 мм (7,3 на 10,5 дюйма)		
Legal	216 на 356 мм (8,5 на 14 дюймов)		
B5 (JIS)	182 на 257 мм (7,2 на 10,1 дюйма)		
A5	148 на 210 мм (5,8 на 8,3 дюйма)		
Нестандартная ³	Минимум: 148 на 210 мм (5,8 на 8,3 дюйма) Максимум: 216 на 356 мм (8,5 на 14 дюймов)		
Только отсек сшивателя в сшивателе/укладчике ⁴			
Letter	216 на 279 мм (8,5 на 11 дюймов)	60-120 г/м ² (16-32 ф.)	15 листов плотностью 75 г/м ² (20 ф.)
A4	210 на 297 мм (8,3 на 11,7 дюйма)		
Legal	216 на 356 мм (8,5 на 14 дюймов)		

¹Принтер поддерживает множество форматов носителей для печати.

Поддерживаемые форматы можно выяснить, обратившись к программному обеспечению.

²Емкость принтера может меняться в зависимости от плотности и толщины бумаги, а также от условий окружающей среды.

³Для получения сведений о печати на нестандартной бумаге см. раздел [Печать на малоформатной бумаге, бумаге нестандартного формата и бумаге высокой плотности](#).

⁴Укладчик может работать с любыми форматами бумаги, за исключением форматов letter, legal и A4.

2

Работа с принтером

В этом разделе приведены сведения об основных операциях при работе с принтером.

- [Выбор лотка, используемого для печати](#)
- [Выбор правильного режима термозлемента](#)
- [Сшивание документов](#)
- [Загрузка лотков](#)
- [Общие сведения об отсеках для отпечатанных материалов](#)
- [Печать на конвертах](#)
- [Печать на специальных материалах](#)
- [Печать на обеих сторонах бумаги \(дополнительное устройство для автоматической двусторонней печати\)](#)
- [Отмена задания на печать](#)
- [Использование драйвера принтера](#)
- [Использование функций драйвера принтера](#)
- [Использование функций хранения заданий](#)

Выбор лотка, используемого для печати

Можно выбрать способ, в соответствии с которым принтер будет брать носители из лотков. В следующих разделах приведены сведения о том, как настроить принтер на использование носителей из указанных лотков.

[Общие сведения о порядке лотков](#)

[Настройка работы лотка 1](#)

[Печать в зависимости от типа и формата носителя \(блокировка лотков\)](#)

[Ручная подача бумаги из лотка 1](#)

Общие сведения о порядке лотков

Когда принтер получает задание для печати, он выбирает нужный лоток для бумаги, пытаясь сопоставить запрошенный тип и формат бумаги, загруженной в лотки. С помощью процесса «автовыбора» он опрашивает все доступные лотки с бумагой, которая удовлетворяет требованиям запроса, начиная с нижнего лотка и заканчивая верхним лотком (лоток 1). Принтер начинает выполнять задание, как только находит бумагу правильного типа и размера.

Примечание

Процесс «автовыбора» выполняется только в том случае, если нет определенного лотка, назначенного для задания. Если определенный лоток назначен, задание печатается на бумаге из этого лотка.

- Если носитель загружен в лоток 1 и в меню **РАБОТА С БУМАГОЙ** для лотка 1 установлены следующие параметры — **ЛОТОК 1 ТИП=ЛЮБОЙ** и **ЛОТОК 1 ФОРМАТ=ЛЮБОЙ**, то принтер будет всегда сначала использовать носители из лотка 1. Дополнительные сведения см. в разделе [Настройка работы лотка 1](#).
- Если поиск заканчивается неудачей, принтер выводит сообщение на панель управления с запросом на загрузку носителя правильного типа/формата. Вы можете загрузить носитель указанного типа/формата или проигнорировать сообщение, выбрав другой тип/формат бумаги на панели управления.
- Если во время выполнения задания на печать в лотке заканчивается носитель, принтер автоматически переключается на любой другой лоток, содержащий носитель того же типа/формата.

Процесс автоматического выбора можно в некоторой степени изменить, настроив работу лотка 1, как это описано в разделе [Настройка работы лотка 1](#), или настроив лоток 1 на ручную подачу, как это описано в разделе [Ручная подача бумаги из лотка 1](#).

Настройка работы лотка 1

Принтер может быть настроен на выполнение печати из лотка 1, если этот лоток загружен, или на печать только из лотка 1 в том случае, если загружен специально запрашиваемый тип бумаги. См. раздел [Меню «Обработка бумаги»](#).

Параметр	Описание
ЛОТОК 1 ТИП=ЛЮБОЙ ЛОТОК 1 ФОРМАТ=ЛЮБОЙ	Как правило, принтер сначала использует носитель из лотка 1, если он не пуст или не закрыт. Если Вы не держите носитель постоянно в лотке 1 или пользуетесь лотком 1 только для подачи носителя вручную, используйте параметр по умолчанию ЛОТОК 1 ТИП=ЛЮБОЙ и ЛОТОК 1 ФОРМАТ=ЛЮБОЙ , заданный в меню работы с бумагой.
ЛОТОК 1 ТИП= или ЛОТОК 1 ФОРМАТ= тип, отличный от ЛЮБОЙ	Принтер рассматривает лоток 1 также, как другие лотки. Вместо поиска носителя сначала в лотке 1 принтер использует носитель из лотка, настроенного на соответствующий тип и формат бумаги, с помощью программного обеспечения. С помощью драйвера принтера можно выбрать носитель из любого лотка (в том числе из лотка 1) по типу, формату или источнику подачи. О том, как распечатывать документ в зависимости от типа и формата бумаги, см. в разделе Печать в зависимости от типа и формата носителя (блокировка лотков) .

Вы можете также определить, будет ли принтер отображать запрос о том, брать ли бумагу из лотка 1, если бумага запрашиваемых типа и формата не найдена в другом лотке. Можно настроить принтер таким образом, чтобы он всегда отправлял запрос перед использованием бумаги из лотка 1 или в том случае, если лоток 1 пуст. Установите параметр **ЗАПРОШЕННЫЙ ЛОТОК** в подменю **Системные установки** меню **Конфигурация устройства**.

Печать в зависимости от типа и формата носителя (блокировка лотков)

Печать по типу и формату бумаги позволяет быть уверенным в том, что задания всегда будут распечатываться на нужном носителе. Можно настроить лотки на использование определенного типа (например, гладкая бумага или печатный бланк) и формата (например Letter или A4) носителя, загружаемого в них.

Если настроить лотки таким образом, а затем выбрать такой же тип и формат в драйвере принтера, то принтер автоматически выберет лоток, в который загружен носитель данного типа и формата. Не придется выбирать определенный лоток (выбор источника). Такая настройка принтера особенно полезна, если принтер используется совместно и несколько человек часто загружают и извлекают носители.

Некоторые старые модели принтеров умеют «блокировать» лотки для предотвращения печати на неподходящем носителе. Печать по типу и формату исключает необходимость блокировать лотки. Дополнительные сведения о типах и размерах, которые поддерживает каждый лоток, см. в разделе [Поддерживаемые размеры носителей для печати](#).

Примечание

Для печати по типу и формату из лотка 2, из дополнительных лотков или дополнительного податчика конвертов необходимо извлечь бумагу из лотка 1 и закрыть его или установить в качестве значения параметров **ЛОТОК 1 ТИП** и **ЛОТОК 1 ФОРМАТ** тип, отличный от **ЛЮБОЙ**, в меню РАБОТА С БУМАГОЙ на панели управления принтера. Дополнительные сведения см. в разделе [Настройка работы лотка 1](#). Параметры приложения или драйвера принтера переопределяют параметры панели управления принтером. (Параметры программы обычно переопределяют параметры драйвера принтера.)

Печать документа в зависимости от типа и формата бумаги

1. Проверьте, правильно ли загружены лотки. (См. раздел [Загрузка лотков](#).)
2. С помощью панели управления принтера откройте меню РАБОТА С БУМАГОЙ. Выберите тип бумаги для каждого лотка. Если не известен тип загружаемой бумаги (например, высокосортная бумага или бумага из вторичного сырья), сверьтесь с этикеткой на упаковке носителя.
3. Выберите параметры формата бумаги на панели управления принтера.
 - **Лоток 1:** Установите формат бумаги в меню РАБОТА С БУМАГОЙ, если в качестве значения параметра **ЛОТОК 1 ТИП** задан тип, отличный от **ЛЮБОЙ**. Если загружена бумага нестандартного формата, также установите нестандартный формат бумаги в меню РАБОТА С БУМАГОЙ. Дополнительные сведения см. в разделе [Печать на малоформатной бумаге, бумаге нестандартного формата и бумаге высокой плотности](#).
 - **Лоток 2 и дополнительные лотки на 500 листов.** Стандартные форматы бумаги определяются автоматически, если носитель правильно загружен в лоток, а также правильно установлены направляющие. См. раздел [Загрузка лотков](#) для получения информации о регулировке направляющих. Если загружена нестандартная бумага, установите ручку лотка в положение «Нестандартная», и настройте нестандартный размер в меню РАБОТА С БУМАГОЙ. Дополнительные сведения см. в разделе [Печать на малоформатной бумаге, бумаге нестандартного формата и бумаге высокой плотности](#).
 - **Дополнительный лоток на 1500 листов.** Стандартные форматы бумаги определяются автоматически, если носитель правильно загружен в лоток, а также правильно установлены направляющие. См. раздел [Загрузка лотков](#) для получения информации о регулировке направляющих. Нестандартный размер носителя не поддерживается.
 - **Дополнительное устройство подачи конвертов.** Задайте размер в меню РАБОТА С БУМАГОЙ.
4. В программе или драйвере принтера выберите тип, отличный от значения **Автовыбор**.

Примечание

При использовании сетевых принтеров параметры типа и формата можно также установить в приложении HP Web Jetadmin.

Ручная подача бумаги из лотка 1

Функция ручной подачи является еще одним способом печати на специальной бумаге из лотка 1. Установите параметр **РУЧНАЯ ПОДАЧА** в положение **ВКЛ.** в драйвере принтера или на панели управления принтера, чтобы принтер останавливался после отправки каждого задания. Таким образом появится время, необходимое для загрузки специальной бумаги или другого носителя печати в лоток 1. Для продолжения печати нажмите клавишу ✓ (клавиша **ВЫБРАТЬ**).

Если во время отправки задания на печать в лотке 1 уже есть бумага, а на панели управления принтера в качестве конфигурации по умолчанию для лотка 1 установлены параметры **ЛОТОК 1 ТИП=ЛЮБОЙ** и **ЛОТОК 1 ФОРМАТ=ЛЮБОЙ**, принтер *не* будет останавливаться и ожидать загрузку носителя. Чтобы настроить ожидание принтера, установите в качестве значений параметров **ЛОТОК 1 ТИП** и **ЛОТОК 1 ФОРМАТ** тип, отличный от **ЛЮБОЙ** в меню РАБОТА С БУМАГОЙ.

Примечание

Если параметры **ФОРМАТ** и **ТИП** имеют значения **ЛЮБОЙ**, а параметр **ЗАПРОС РУЧНОЙ ПОДАЧИ** имеет значение **ЗАГРУЗКА НЕ ВЫПОЛ.**, то носитель будет использоваться из лотка 1 без запроса. Если параметр **ЗАПРОС РУЧНОЙ ПОДАЧИ** имеет значение **ВСЕГДА**, то принтер будет выводить запрос при загрузке бумаги, если для лотка 1 используются значения **ТИП=ЛЮБОЙ** и **ФОРМАТ=ЛЮБОЙ**.

Если на панели управления принтера выбран вариант **РУЧНАЯ ПОДАЧА=ВКЛ.**, то этот параметр переопределит соответствующий параметр драйвера принтера, и все задания на печать, отправленные на принтер, будут использовать бумагу из лотка 1, подаваемую вручную, если с помощью драйвера принтера не будет задан какой-либо определенный лоток. Если планируется использовать эту функцию редко, лучше всего выбрать вариант **РУЧНАЯ ПОДАЧА=ВЫКЛ.** на панели управления принтера и при необходимости выбирать параметр ручной подачи из драйвера принтера для каждого конкретного задания.

Выбор правильного режима термоэлемента

Принтер автоматически регулирует режим термоэлемента в соответствии с типом носителя, установленным для лотка. Например, для плотной бумаги (например, картона) требуется высокий режим термоэлемента для лучшего сцепления тонера с бумагой, но для прозрачной пленки требуется НИЗКИЙ режим термоэлемента для предотвращения повреждения принтера. Параметр по умолчанию обеспечивает наилучшую производительность для большинства типов носителей для печати.

Режим термоэлемента может быть изменен только в том случае, если для используемого лотка установлен тип носителя. (См. раздел [Печать в зависимости от типа и формата носителя \(блокировка лотков\)](#).) После установки типа носителя для лотка режим термоэлемента для данного типа можно изменить в меню **КОНФИГУР. УСТР-ВА** в подменю **КАЧЕСТВО ПЕЧАТИ** на панели управления принтера. (См. раздел [Подменю «Качество печати»](#).)

Примечание

Использование высокого режима термоэлемента (например, ВЫСОКИЙ 1 или ВЫСОКИЙ 2) улучшает сцепление тонера с бумагой, однако может привести к другим проблемам, например, к чрезмерному закручиванию бумаги. Принтер может печатать медленнее, если установлен режим термоэлемента ВЫСОКИЙ 1 или ВЫСОКИЙ 2.

Чтобы сбросить режимы термоэлемента до режимов по умолчанию, откройте меню **КОНФИГУР. УСТР-ВА** на панели управления принтера. В подменю **КАЧЕСТВО ПЕЧАТИ** выберите последовательно пункты **РЕЖИМЫ ТЕРМОЭЛ-ТА** и **RESTORE MODES**.

Сшивание документов

Дополнительный сшиватель/укладчик может сшивать задания, содержащие до 15 листов бумаги плотностью 75 г/м² (20 фунтов). Сшиватель может скреплять носители формата letter, legal или A4.

- Вес бумаги может варьироваться от 60 до 120 г/м² (16 - 32 фунта). Количество листов более плотной бумаги при сшивании может быть ограничено 15 листами.
- Если требуется сшить задание, которое состоит только из одного листа или более чем из 15 листов, принтер распечатает задание в отсек, но оно не будет сшито.
- Сшиватель поддерживает только бумагу. Не пытайтесь сшить другие типы носителей, например, этикетки или прозрачные пленки.

Когда требуется сшить документ с помощью принтера, выберите функцию сшивания в программном обеспечении принтера. Обычно можно выбрать сшиватель из приложения или драйвера принтера, хотя некоторые параметры могут быть доступны только из драйвера принтера. Выбор зависит от того, какая программа и драйвер принтера имеется в наличии.

Если не удастся выбрать сшиватель в приложении или драйвере принтера, выберите его на панели управления принтером.

Может понадобиться настроить драйвер принтера, чтобы он мог распознать дополнительный сшиватель/укладчик. Данную настройку необходимо произвести только один раз. Подробные сведения см. в интерактивной справке драйвера принтера.

Если в сшивателе отсутствуют скобки, он примет задание на печать, однако не сможет сшить страницы. Можно настроить драйвер принтера таким образом, чтобы отключить возможность сшивания, если картридж сшивателя пуст.

Чтобы выбрать сшиватель в программном обеспечении (Windows)

1. В меню **Файл** щелкните пункт **Печать**, а затем щелкните команду **Свойства**.
2. На вкладке **Вывод** щелкните раскрывающийся список в группе **Сшиватель** и выберите вариант **Одна угловая скобка**.

Чтобы выбрать сшиватель в программном обеспечении (Mac)

1. В меню **File** щелкните на команде **Print**, а затем выберите вариант **Finishing** из доступных для выбора параметров печати.
2. В диалоговом окне **Output Destination** выберите параметр **Stapler**.
3. В диалоговом окне **Stapler** выберите стиль сшивателя.

Чтобы выбрать шиватель на панели управления

1. Чтобы открыть меню, нажмите клавишу **Меню**.
2. Используйте клавишу **▲** (клавиша со стрелкой **ВВЕРХ**) или клавишу **▼** (клавиша со стрелкой **ВНИЗ**) для прокрутки к пункту **КОНФИГУР. УСТР-ВА**, а затем нажмите клавишу **✓** (клавиша **ВЫБРАТЬ**).
3. Используйте клавишу **▲** (клавиша со стрелкой **ВВЕРХ**) или клавишу **▼** (клавиша со стрелкой **ВНИЗ**) для прокрутки к пункту **СШИВАТЕЛЬ/УКЛАДЧИК**, а затем нажмите клавишу **✓** (клавиша **ВЫБРАТЬ**).
4. Используйте клавишу **▲** (клавиша со стрелкой **ВВЕРХ**) или клавишу **▼** (клавиша со стрелкой **ВНИЗ**) для прокрутки к пункту **ОДИН**, а затем нажмите клавишу **✓** (клавиша **ВЫБРАТЬ**).

Примечание

При выборе шивателя на панели управления принтера параметром по умолчанию становится значение **СШИВАТЕЛЬ**. Это может привести к тому, что будут сшиваться все задания на печать. Тем не менее параметры, которые изменены в драйвере принтера, переопределяют параметры, которые были изменены с помощью панели управления.

Загрузка скобок

Загрузите скобки, если на панели управления принтера отображается сообщение **В СШИВАТЕЛЕ ЗАКАНЧ. СКОБКИ** (в шивателе осталось менее 70 скобок) или **В СШИВАТЕЛЕ НЕТ СКОБОК** (шиватель пуст). Если в шивателе нет скобок, а задание на печать отправлено, оно будет выполнено, но не будет сшито.

Чтобы загрузить скобки

1. С правой стороны модуля шивателя/укладчика поверните шиватель по направлению к передней части принтера до щелчка, пока устройство не окажется в открытом положении. Возьмитесь рукой за синий картридж со скобками и потяните его наружу из устройства шивателя.

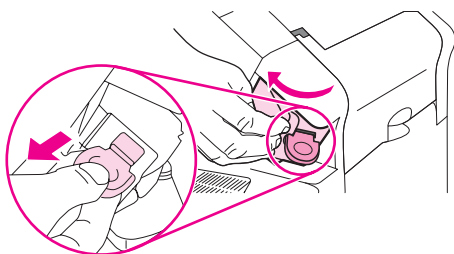

2. Вставьте новый картридж со скобками в устройство шивателя и поверните шиватель по направлению к задней части принтера.

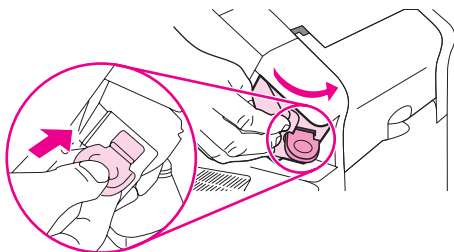

Загрузка лотков

В этом разделе описывается загрузка стандартных и дополнительных лотков.

Загрузка лотка 1

Лоток 1 — это многоцелевой лоток, который вмещает до 100 листов бумаги, 50 прозрачных пленок или листов с этикетками, 10 конвертов или 20 индексных карточек. По умолчанию принтер сначала подает носитель из лотка 1, если он загружен. О том, как изменить такое поведение, см. раздел [Настройка работы лотка 1](#).

Лоток 1 обеспечивает удобную печать на конвертах, прозрачной пленке, бумаге нестандартного формата и других материалах без необходимости разгружать остальные лотки. Его также можно использовать как удобный дополнительный лоток. Сведения о поддерживаемых типах носителей см. в разделе [Поддерживаемые размеры носителей для печати](#).

Если шиватель/укладчик установлен, принтер автоматически поворачивает печатаемое изображение на 180° для всех форматов носителей, даже если задание не шивается. Если необходимо выполнить печать на бумаге, для которой требуется специальная ориентация (например, фирменный бланк, печатный бланк, перфорированная бумага или бумага с водяными знаками), убедитесь, что бумага правильно загружена в лоток. См. раздел [Ориентация бумаги после установки шивателя](#).

Примечание

Принтер может печатать более медленно при использовании лотка 1.

ПРЕДУПРЕЖДЕНИЕ

Во избежание замятий не загружайте носители в лотки во время печати. Не разворачивайте бумагу веером. При этом может произойти нарушение подачи.

Чтобы загрузить лоток 1

1. Откройте лоток 1.

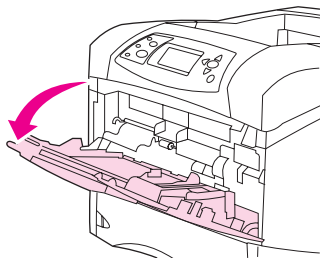

2. Извлеките расширение лотка.

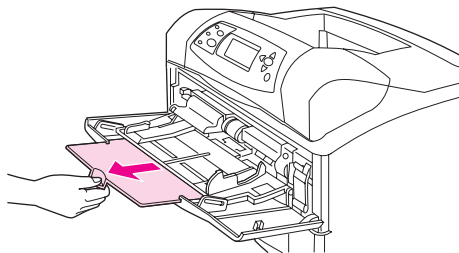

3. Установите боковые ограничители бумаги на правильную ширину.

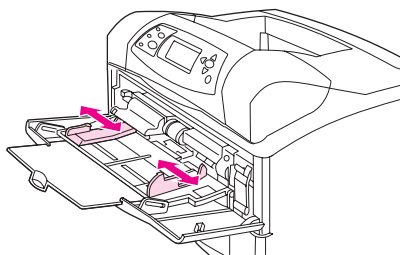

4. Загрузите носитель в лоток. Убедитесь, что ограничители плотно прижимают носитель, а высота стопки бумаги меньше, чем высота расположения индикаторов максимальной высоты.

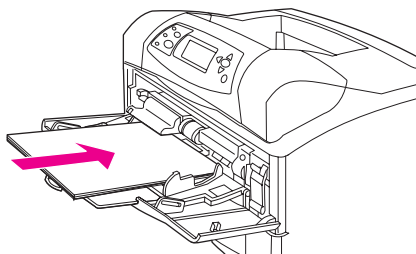

Примечание

Загрузите бумагу стороной для печати вверх и верхним коротким краем по направлению к принтеру. Сведения о загрузке специальных носителей см. в разделе [Печать на малоформатной бумаге, бумаге нестандартного формата и бумаге высокой плотности](#).

5. Отрегулируйте ограничители так, чтобы они слегка касались стопки носителей, не сгибая их.

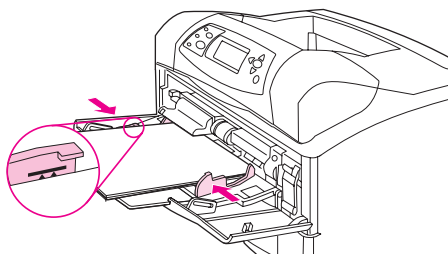

Загрузка лотка 2 или дополнительного лотка на 500 листов

Лоток на 500 листов предназначен для шести стандартных форматов бумаги (letter, A4, legal, executive, A5 и B5 JIS), а также для многих нестандартных форматов. См. раздел [Поддерживаемые размеры носителей для печати](#). Принтер определяет стандартные форматы, если соответствующим образом установлены направляющие лотка, а указатель бумаги установлен в положение «Стандартная».

Если установлен шиватель/укладчик, принтер автоматически поворачивает печатаемое изображение на 180° для всех форматов носителей, даже если задание не сшивается. Если необходимо выполнить печать на носителе, для которого требуется специальная ориентация (например, фирменный бланк, печатный бланк, перфорированная бумага или бумага с водяными знаками), убедитесь, что бумага правильно загружена в лоток. См. раздел [Ориентация бумаги после установки шивателя](#).

Во избежание замятий не загружайте носители в лотки во время печати.

Чтобы загрузить лоток 2 или дополнительный лоток на 500 листов

1. Выдвиньте лоток из принтера и немного поднимите его, а затем извлеките лоток из принтера.

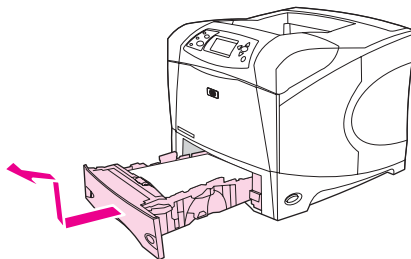

2. Нажмите на фиксатор, который расположен на левой направляющей, и переместите направляющие для задания нужного формата бумаги.

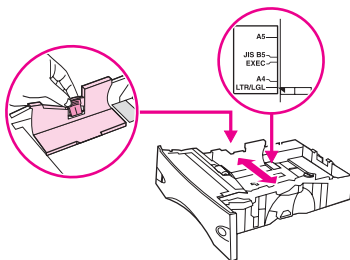

3. Нажмите фиксатор, который расположен на задней направляющей, и переместите его так, чтобы задать нужный формат бумаги.

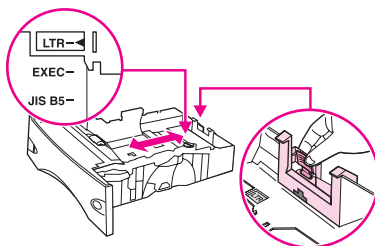

4. На правой стороне лотка поверните ручку в положение «Стандартная» для бумаги форматов LTR (letter), A4, LGL (legal), EXEC (executive), A5 или JIS B5. Поверните ручку в положение «Нестандартная» при использовании поддерживаемых нестандартных форматов бумаги.

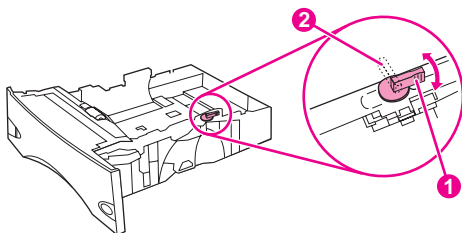

- 1 Положение «Стандартная»
- 2 Положение «Нестандартная»

5. Загрузите бумагу лицевой стороной вниз и верхним краем по направлению к передней части лотка.

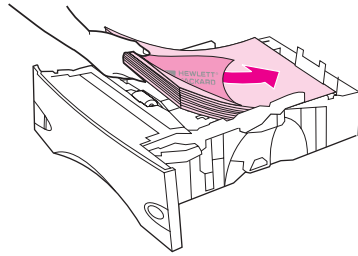

ПРЕДУПРЕЖДЕНИЕ

Не разворачивайте бумагу веером. При этом может произойти нарушение подачи.

6. Проверьте, чтобы пачка бумаги не загибалась по углам, а высота стопки бумаги не превышала высоту расположения указателей максимальной высоты.

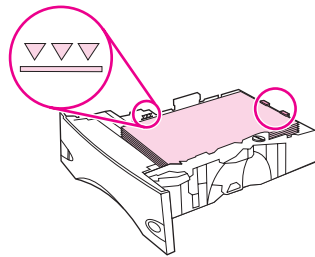

7. Задвиньте лоток обратно в принтер.

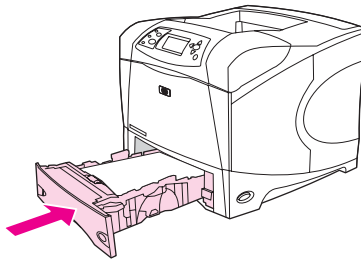

Загрузка дополнительного лотка на 1500 листов

Дополнительный лоток на 1500 листов предназначен для форматов бумаги letter, A4 и legal. Принтер автоматически определяет формат бумаги, если направляющие лотка установлены правильно.

Если установлен сшиватель/укладчик, принтер автоматически поворачивает печатаемое изображение на 180° для всех форматов бумаги, даже если задание не сшивается. Если необходимо выполнить печать на носителе, для которого требуется специальная ориентация (например, фирменный бланк, печатный бланк, перфорированная бумага или бумага с водяными знаками), убедитесь, что бумага правильно загружена в лоток. (См. раздел [Ориентация бумаги после установки сшивателя.](#))

ПРЕДУПРЕЖДЕНИЕ

Во избежание замятий не загружайте носители в лотки во время печати.

Чтобы загрузить дополнительный лоток на 1500 листов

1. Откройте дверцу лотка на 1500 листов.

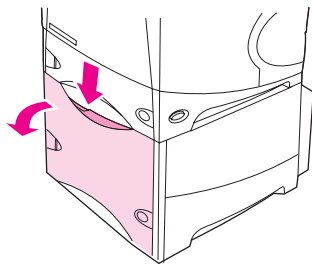

2. Если в лотке уже есть носители, выньте их. Направляющие невозможно установить правильно, пока носители находятся в лотке.

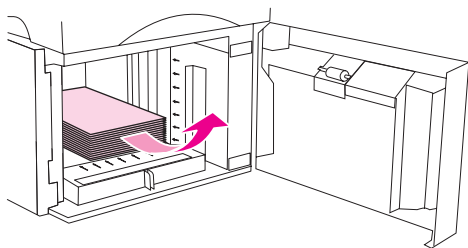

3. Сожмите направляющие в передней части лотка и переместите их так, чтобы задать нужный формат бумаги.

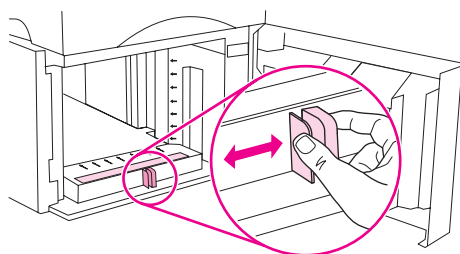

4. Загрузите носитель лицевой стороной вниз и верхним краем по направлению к передней части лотка.

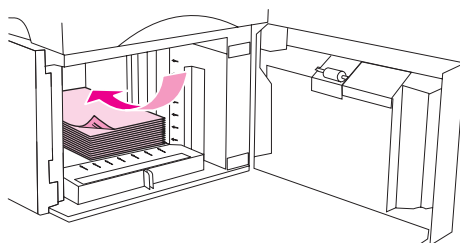

ПРЕДУПРЕЖ ДЕНИЕ

Не разворачивайте носитель веером. При этом может произойти нарушение подачи.

5. Убедитесь, что высота пачки не превышает указателей максимальной высоты на направляющих, а передний край пачки выровнен по стрелкам.

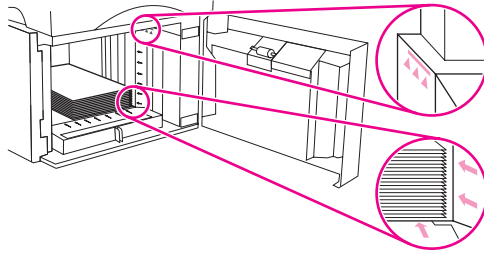

6. Закройте дверцу лотка.

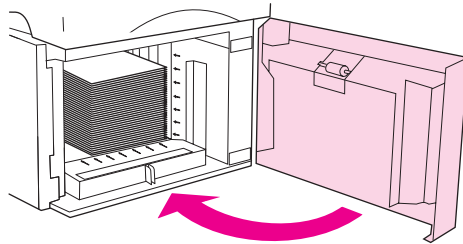

Общие сведения об отсеках для отпечатанных материалов

В принтере имеются следующие выводные отсеки: верхний (стандартный) выводной отсек, задний выводной отсек, а также дополнительный укладчик или сшиватель/укладчик.

[Печать с выводом документа в верхний \(стандартный\) выводной отсек](#)

[Печать с выводом документа в задний выводной отсек](#)

[Печать с использованием укладчика или сшивателя/укладчика](#)

[Ориентация бумаги после установки сшивателя](#)

Печать с выводом документа в верхний (стандартный) выводной отсек

В верхнем выводном отсеке бумага складывается лицевой стороной вверх в правильном порядке. Верхний выводной отсек используется при выполнении большинства заданий печати, а также для печати на прозрачных пленках. Для работы с верхним выводным отсеком убедитесь в том, что задний выводной отсек закрыт. Во избежание замятия бумаги не следует открывать и закрывать задний выводной отсек во время печати.

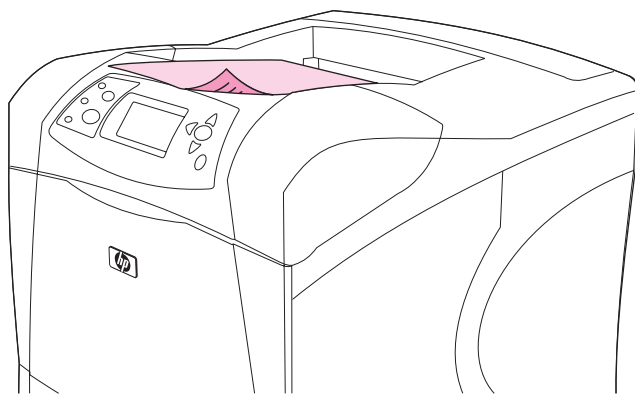

Печать с выводом документа в задний выводной отсек

Документы, подаваемые в принтер, всегда выводятся в задний выводной отсек, если он открыт. Носитель выводится из принтера лицевой стороной вверх, причем последняя страница оказывается наверху (обратный порядок).

Печать из лотка 1 в задний выводной отсек обеспечивает наиболее прямой проход бумаги. Открытие заднего выводного отсека может улучшить производительность печати, если печать выполняется на следующих носителях:

- конверты
- этикетки

- малоформатная нестандартная бумага
- почтовые карточки
- бумага плотностью более 120 г/м² (32 ф.)

Чтобы открыть задний выводной отсек, используйте ручку в верхней части отсека. Потяните отсек вниз и выдвиньте расширение.

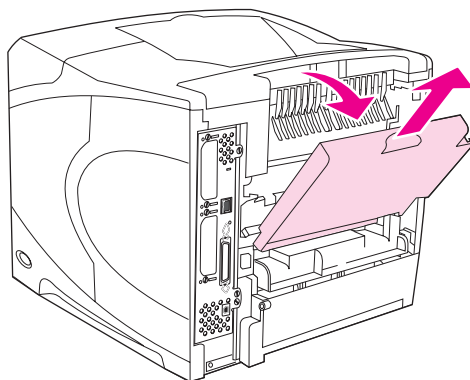

Открытие заднего выводного отсека приводит к отключению дополнительного устройства для автоматической двусторонней печати (если такое устройство установлено) и верхнего выводного отсека. Во избежание замятия бумаги не следует открывать и закрывать задний выводной отсек во время печати.

Печать с использованием укладчика или сшивателя/ укладчика

Укладчик или сшиватель/укладчик являются дополнительными устройствами и могут вмещать до 500 листов бумаги (плотностью 20 фунтов). Укладчик поддерживает стандартный и нестандартный формат бумаги. Сшиватель/укладчик поддерживает стандартный и нестандартный формат бумаги, однако можно сшить только носители формата letter, legal и A4. Не пытайтесь использовать другие типы носителей, например этикетки или конверты.

После установки сшивателя/укладчика принтер автоматически поворачивает печатаемое изображение на 180° для всех форматов бумаги, даже если задание сшивается. Для типов бумаги, на которой необходимо выполнять печать с правильной ориентацией (например фирменный бланк или перфорированная бумага), может потребоваться загрузка в другом направлении. См. раздел [Ориентация бумаги после установки сшивателя](#).

Чтобы выполнить печать с использованием дополнительного укладчика или сшивателя/укладчика, выберите соответствующий параметр в программе, драйвере принтера или на панели управления принтером.

Перед использованием дополнительного укладчика или сшивателя/укладчика убедитесь, что в драйвере принтера установлены соответствующие параметры. Данную настройку необходимо произвести только один раз. Подробные сведения см. в интерактивной справке драйвера принтера.

Дополнительные сведения о поддерживаемых типах бумаги см. в разделе [Поддерживаемые размеры носителей для печати](#). Дополнительные сведения о сшивании см. в разделе [Сшивание документов](#).

Ориентация бумаги после установки сшивателя

После установки сшивателя/укладчика принтер автоматически поворачивает печатаемое изображение на 180° для всех форматов бумаги, даже если задание не сшивается. Если необходимо выполнить печать на бумаге, для которой требуется специальная ориентация (например, фирменный бланк, печатный бланк, перфорированная бумага или бумага с водяными знаками), убедитесь, что бумага правильно загружена в лоток. Правильная ориентация бумаги в лотке показана ниже.

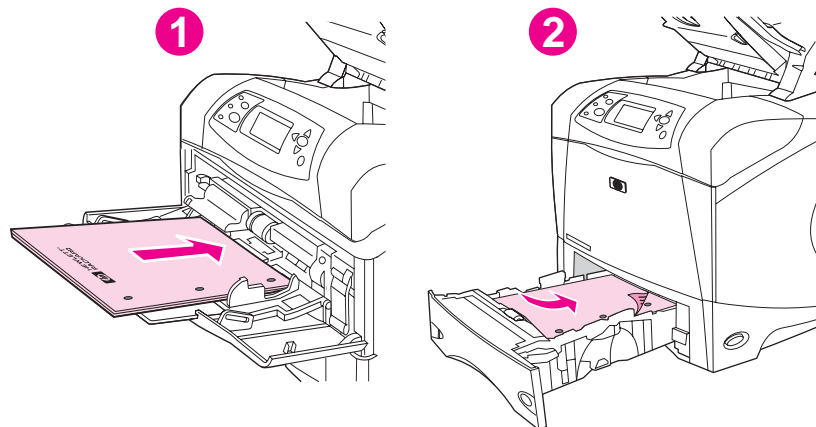

- 1 Лоток 1, односторонняя печать
- 2 Все остальные лотки, односторонняя печать

При односторонней печати и сшивании из лотка 1 загружайте листы лицевой стороной вверх и верхним краем по направлению к себе. При односторонней печати и сшивании из всех остальных лотков загружайте листы лицевой стороной вниз и верхним краем по направлению к принтеру.

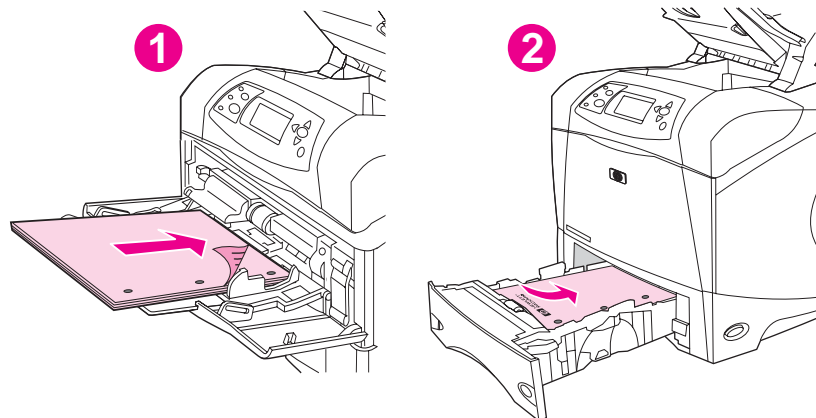

- 1 Лоток 1, двусторонняя печать
- 2 Все остальные лотки, двусторонняя печать

При двусторонней печати и сшивании из лотка 1 загружайте листы лицевой стороной вниз и верхним краем по направлению к принтеру. При двусторонней печати и сшивании из всех остальных лотков загружайте листы лицевой стороной вверх и верхним краем по направлению к себе.

Печать на конвертах

Можно выполнять печать на конвертах из лотка 1 или дополнительного податчика конвертов. Лоток 1 вмещает до 10 конвертов и поддерживает стандартные и нестандартные форматы. Дополнительный податчик конвертов может содержать до 75 конвертов и поддерживает только стандартные форматы конвертов.

При печати на конвертах любых форматов убедитесь, что размер полей отступа в прикладной программе — не менее 15 мм (0,6 дюйма) от краев конверта.

Производительность принтера зависит от структуры конверта. Всегда проверяйте несколько образцов конвертов, прежде чем покупать их в больших количествах. Технические требования к конвертам см. в разделе [Конверты](#).

ВНИМАНИЕ!

Нельзя использовать конверты с внутренним покрытием, самоклеящейся лентой и другими синтетическими материалами. Эти вещества могут являться причиной выделения вредных газов.

ПРЕДУПРЕЖДЕНИЕ

Конверты со скобками, зажимами, окнами, внутренним покрытием, самоклеящейся лентой и другими синтетическими материалами могут серьезно повредить принтер. Во избежание замятия материала и повреждения принтера не пытайтесь печатать на обеих сторонах конверта. Перед загрузкой конвертов проверьте, не повреждены ли они и не слиплись ли они друг с другом. Не используйте конверты с самоклеящейся лентой.

Примечание

Принтер может печатать более медленно при печати на конвертах.

Загрузка конвертов в лоток 1

Лоток 1 позволяет печатать на многих типах конвертов. В этот лоток можно загрузить до 10 конвертов. См. раздел [Конверты](#) для получения характеристик.

Чтобы загрузить конверты в лоток 1

1. Откройте лоток 1, но не выдвигайте расширение лотка. Большинство форматов конвертов хорошо загружаются без использования расширения. Однако для конвертов увеличенного формата расширение может понадобиться.

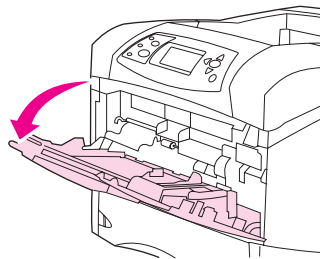

2. Загрузите до 10 конвертов в середину лотка 1 стороной для печати вверх и краем с маркой по направлению к принтеру. Сдвиньте конверты в принтер до упора, но без усилия.

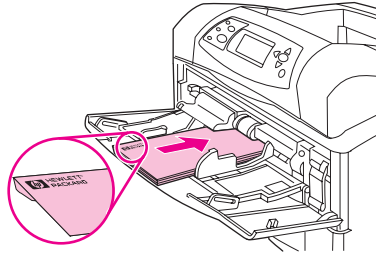

3. Отрегулируйте ограничители так, чтобы они касались стопки конвертов, не сгибая сами конверты. Убедитесь, что конверты подходят под ограничители, а высота стопки не превышает отметки максимальной высоты на направляющих.

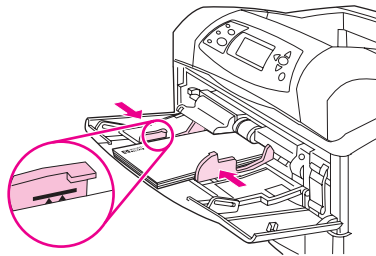

4. Чтобы уменьшить закручивание и замятие, откройте задний выводной отсек, чтобы использовать прямой проход бумаги.

Автоматическая подача конвертов (дополнительный податчик конвертов)

При использовании дополнительного податчика конвертов в принтер можно автоматически подавать до 75 конвертов. Для размещения заказа на дополнительный податчик конвертов см. раздел [Заказ запасных деталей, дополнительных принадлежностей и расходных материалов](#).

- Печатайте только на конвертах, разрешенных к использованию с данным принтером. (См. раздел [Конверты](#).)
- Перед использованием дополнительного податчика конвертов убедитесь, что установлен драйвер принтера и данное устройство им определено. Данную настройку необходимо произвести только один раз. Подробные сведения см. в интерактивной справке драйвера принтера.
- Убедитесь, что части дополнительного податчика конвертов установлены так, как показано ниже.

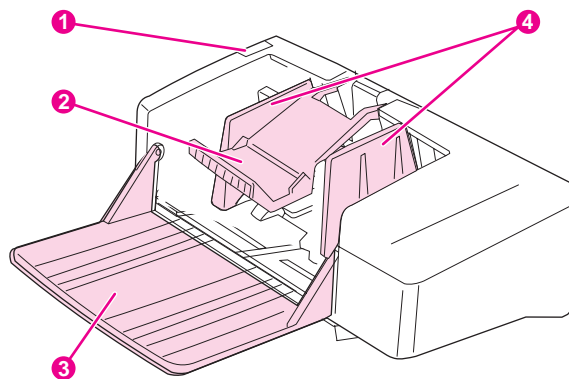

- 1 Фиксатор
- 2 Вес конверта
- 3 Расширение лотка
- 4 Направляющие

Установка дополнительного податчика конвертов

С помощью этих действий на принтер устанавливается дополнительный податчик конвертов.

Установка дополнительного податчика конвертов

1. Откройте лоток 1.

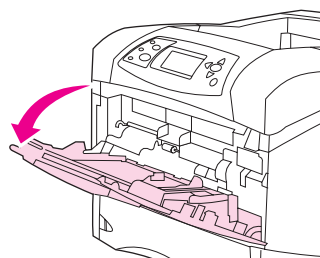

2. Снимите пластмассовую крышку, закрывающую место подключения податчика.

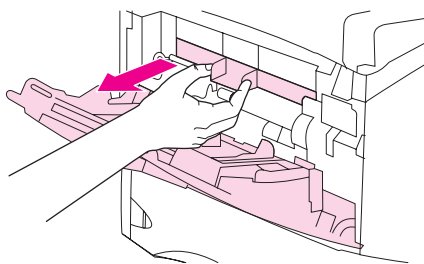

3. Прочно вставьте дополнительный податчик конвертов в принтер до упора. Осторожно потяните дополнительный податчик конвертов, чтобы убедиться, что он надежно закреплен.

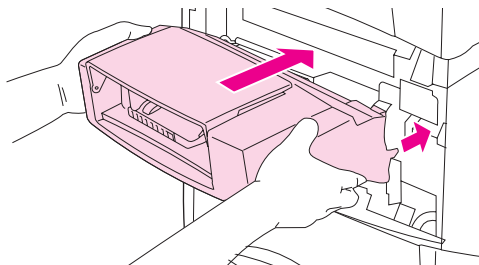

Отключение дополнительного податчика конвертов

С помощью этих действий с принтера снимается дополнительный податчик конвертов.

Чтобы отключить дополнительный податчик конвертов

1. Нажмите на кнопку открывания слева и извлеките дополнительный податчик конвертов из принтера.

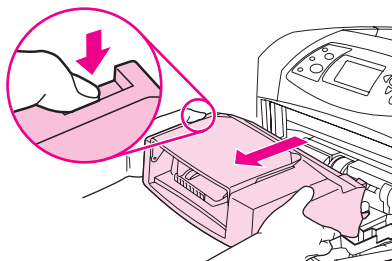

2. Установите входную пластиковую крышку на прежнее место и закройте лоток 1.

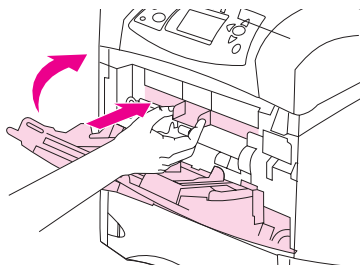

Загрузка конвертов в дополнительный податчик конвертов

Для загрузки конвертов в дополнительный податчик конвертов выполните следующие действия.

Чтобы загрузить конверты в дополнительный податчик конвертов

1. Опустите вниз лоток податчика конвертов. Поднимите приспособление для зажима конвертов.

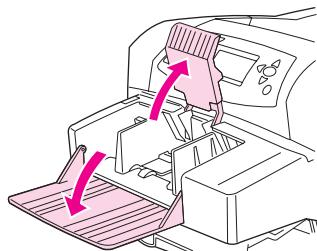

2. Нажмите на фиксатор, расположенный на левом ограничителе конвертов, и раздвиньте ограничители в стороны.

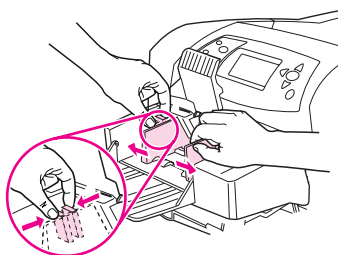

3. Загрузите конверты стороной для печати вверх и краем с маркой по направлению к принтеру. Пачка конвертов не должна быть выше стрелок на направляющих. Сдвиньте конверты в принтер до упора, но без усилия. Конверты в нижней части пачки должны быть немного смещены относительно верхних конвертов пачки.

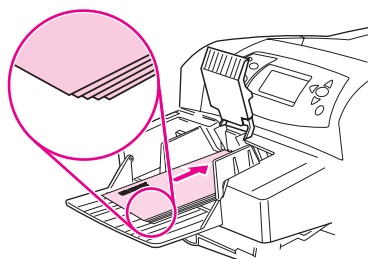

4. Отрегулируйте ограничители так, чтобы они касались конвертов, не сгибая их.

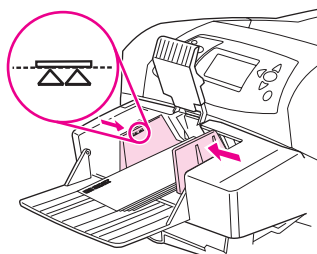

5. Опустите зажим на конверты.

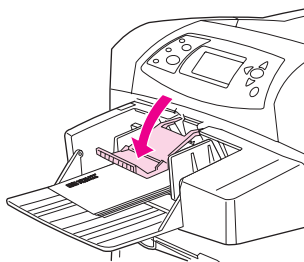

6. Чтобы уменьшить закручивание и замятие, откройте задний выводной отсек, чтобы использовать прямой проход бумаги.

Примечание

Выберите формат конверта в одном из следующих мест; выполните эту операцию в следующем порядке: в прикладной программе, в драйвере принтера или в меню «Работа с бумагой» на панели управления принтера. См. раздел [Меню «Обработка бумаги»](#).

Печать на специальных материалах

В этом разделе описывается печать на материалах, требующих строгого соблюдения инструкций по печати.

- [Печать на этикетках](#)
- [Печать на прозрачной пленке](#)
- [Печать на фирменных бланках, перфорированной бумаге и на печатных бланках \(односторонняя\)](#)
- [Печать на бумаге со специальной обработкой](#)
- [Печать на малоформатной бумаге, бумаге нестандартного формата и бумаге высокой плотности](#)
- [Задание нестандартного формата бумаги](#)

Печать на этикетках

Используйте этикетки, рекомендованные для лазерных принтеров. Убедитесь в том, что этикетки соответствуют спецификациям. См. раздел [Этикетки](#).

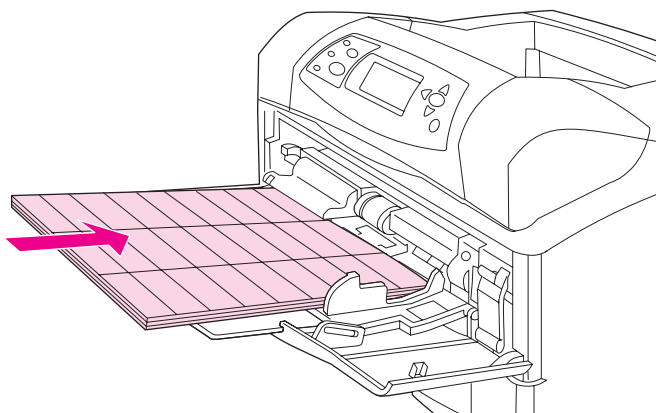

При печати на этикетках следуйте следующим инструкциям.

- Для печати используйте пачку из 50 листов с этикетками из лотка 1 или пачку до 100 листов из других лотков.
- Укладывайте этикетки в лоток 1 стороной для печати вверх и верхним коротким краем по направлению к принтеру. При работе с остальными лотками загрузите носитель стороной для печати вниз, верхним краем по направлению к себе.
- Для уменьшения скручивания и других дефектов попробуйте открыть задний выходной отсек.

Не допускается загрузка или печать на этикетках следующим образом.

ПРЕДУПРЕЖДЕНИЕ

Невыполнение этих инструкций может привести к повреждению принтера.

- Не загружайте лотки до упора, так как этикетки плотнее бумаги.
- Не используйте этикетки, которые отслаиваются от подложки, сморщены или каким-то образом повреждены.

- Не используйте этикетки с открытыми участками клейкой основы. (Этикетки должны полностью закрывать поверхность основы, не оставляя открытых участков.)
- Нельзя производить повторную печать на листе с наклейками. Клейкая поверхность этикетки рассчитана только на однократное прохождение через принтер.
- Не печатайте на обеих сторонах этикеток.
- Не печатайте на листах, с которых были сняты этикетки.

Печать на прозрачной пленке

Пользуйтесь только прозрачными пленками, рекомендованными для лазерных принтеров. Характеристики прозрачных пленок см. в разделе [Прозрачные пленки](#).

- С помощью панели управления принтера откройте меню **КОНФИГУР. УСТР-ВА**. В подменю **КАЧЕСТВО ПЕЧАТИ** выберите **РЕЖИМЫ ТЕРМОЭЛ-ТА**. Убедитесь, что для режима термоэлемента выбран вариант **ПРОЗРАЧНАЯ ПЛЕНКА=НИЗКИЙ**.

ПРЕДУПРЕЖДЕНИЕ

Если при печати на прозрачной пленке в качестве режима термоэлемента не будет использоваться режим НИЗКИЙ, то это может привести к существенным повреждениям принтера и термоэлемента.

- В драйвере принтера установите тип бумаги в положение **Прозрачная пленка**.
- С помощью панели управления принтера откройте меню **РАБОТА С БУМАГОЙ**. В качестве типа лотка, который будет использоваться при печати, выберите вариант **ПРОЗРАЧНАЯ ПЛЕНКА**.
- Загружайте прозрачные пленки в лоток 1 верхним краем в принтер. В лоток 1 можно загрузить не более 50 прозрачных пленок. Используя лоток 2 и дополнительные лотки, можно осуществить печать не более чем на 100 прозрачных пленках (хотя не рекомендуется загружать более 50 пленок сразу). Прозрачные пленки плотнее бумаги, поэтому не загружайте лотки до их максимальной вместимости. Загружайте их стороной для печати вниз, верхним коротким краем по направлению к себе.
- Во избежание чрезмерного нагрева или склеивания пленок пользуйтесь верхним выходным отсеком и сразу после печати на одной пленке извлекайте ее, прежде чем начать печатать на другой.
- Печатайте только на одной стороне прозрачной пленки.
- После извлечения прозрачных пленок из принтера кладите их на плоскую поверхность для охлаждения.

- Если одновременно подаются две или несколько прозрачных пленок, попробуйте обдуть пачку воздухом.
- Нельзя производить повторную печать на прозрачных пленках.

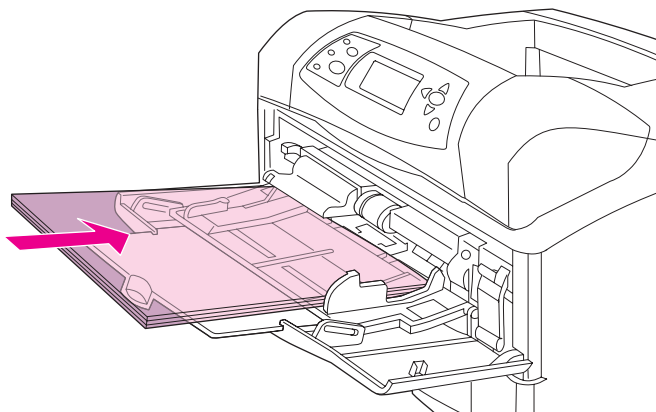

Печать на фирменных бланках, перфорированной бумаге и на печатных бланках (односторонняя)

При печати на фирменных бланках, перфорированной бумаге или печатных бланках очень важно правильно сориентировать бумагу. Следуйте инструкциям для односторонней печати в данном разделе. Дополнительные сведения о двусторонней печати см. [Печать на обеих сторонах бумаги \(дополнительное устройство для автоматической двусторонней печати\)](#).

Примечание

Дополнительные сведения о бумаге со специальной обработкой, например о бумаге верже или высокосортной бумаге, см. в разделе [Печать на бумаге со специальной обработкой](#).

Лоток 1 — загружайте бумагу стороной для печати вверх и верхним коротким краем по направлению к принтеру.

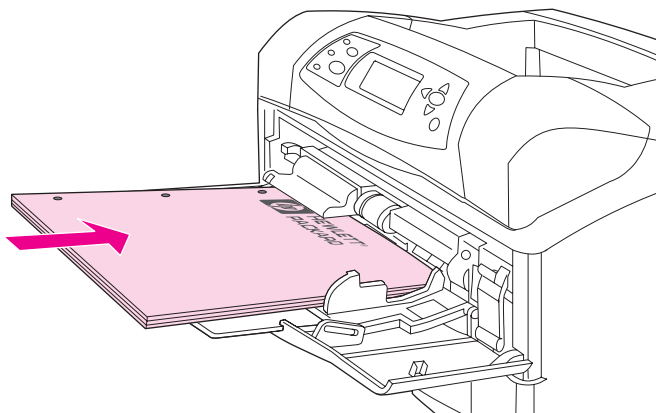

Лоток 2, дополнительный лоток на 500 листов и дополнительный лоток на 1500 листов — загружайте бумагу стороной для печати вниз и верхним коротким краем по направлению к себе.

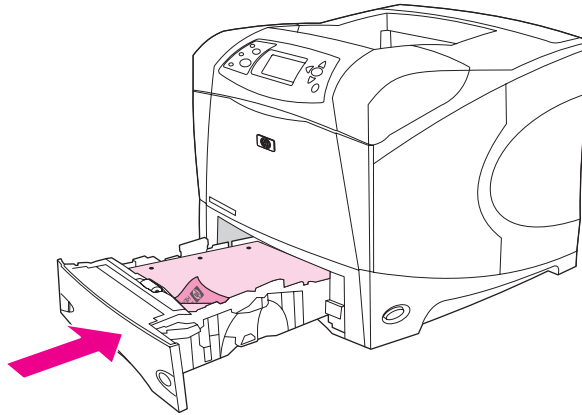

Примечание

Если в качестве режима драйвера принтера выбран режим **альтернативных фирменных бланков**, а в качестве типа носителя выбран **Фирменный бланк** или **Печатный бланк**, необходимо сориентировать носитель для двусторонней печати.

Правила печати на фирменных или печатных бланках

- Не используйте фирменные бланки, напечатанные краской, неустойчивой к высоким температурам. Такого рода краски применяются в некоторых системах термографической печати.
- Не используйте тисненые бланки и бланки с рельефными изображениями.
- В данном принтере для переноса тонера на бумагу используются нагрев и давление. Убедитесь, что используемые цветная бумага или печатные бланки изготовлены с применением чернил, устойчивых к температуре плавления тонера (200°C или 392°F в течение 0,01 сек.).

Печать на бумаге со специальной обработкой

Некоторая бумага имеет специальное покрытие, например бумага верже, высокосортная бумага и складная бумага. Данные типы бумаги могут использовать для важных документов и ценных бумаг, так как качество печати и сцепление тонера на них очень высокое. Следуйте данным инструкциям при выполнении печати на бумаге со специальной обработкой.

- С помощью панели управления принтера откройте меню **КОНФИГУР. УСТР-ВА**. В подменю **КАЧЕСТВО ПЕЧАТИ** выберите команду **РЕЖИМЫ ТЕРМОЭЛ-ТА**, затем выберите тип бумаги, который будет использоваться (например **ВЫСОКОКАЧЕСТВЕННАЯ**). В качестве режима термоэлемента выберите вариант **ВЫСОКИЙ 1** или **ВЫСОКИЙ 2**. Режим **ВЫСОКИЙ 2** обеспечивает лучшее сцепление тонера и оптимальное качество для бумаги с тяжелой текстурной обработкой. Откройте меню **РАБОТА С БУМАГОЙ** и в качестве значения параметра **ЛОТОК ТИП** выберите тип бумаги, который будет использоваться (например **ВЫСОКОКАЧЕСТВЕННАЯ**), чтобы включить соответствующий режим термоэлемента.

Примечание

Принтер может печатать медленнее в режимах **ВЫСОКИЙ 1** или **ВЫСОКИЙ 2**. Используйте режимы **ВЫСОКИЙ 1** и **ВЫСОКИЙ 2** только в том случае, если появляются проблемы, связанные со сцеплением тонера с поверхностью бумаги. В режимах **ВЫСОКИЙ 1** и **ВЫСОКИЙ 2** повышается вероятность возникновения проблем, связанных с закручиванием и смятием носителя.

- Некоторые производители этих типов бумаги покрывают одну сторону бумаги мелом для лучшего сцепления тонера с поверхностью бумаги и повышения качества печати. Для получения преимущества от данной функции убедитесь, что бумага загружена правильно. Сторона, на которой находится водяной знак, является лицевой стороной или стороной для печати.

Лоток 1 — загружайте бумагу стороной для печати вверх и верхним коротким краем по направлению к принтеру.

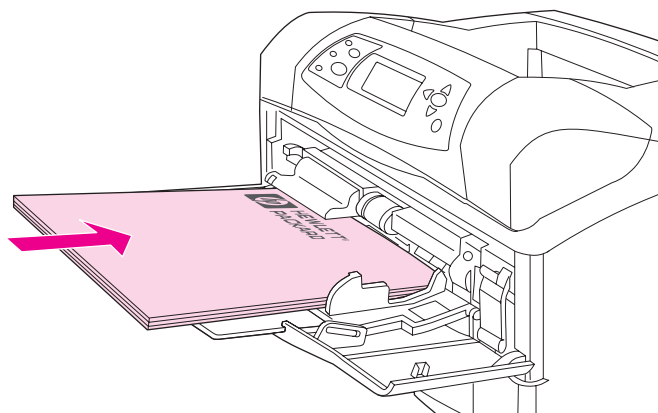

Лоток 2, дополнительный лоток на 500 листов и дополнительный лоток на 1500 листов — загружайте бумагу стороной для печати вниз и верхним коротким краем по направлению к себе.

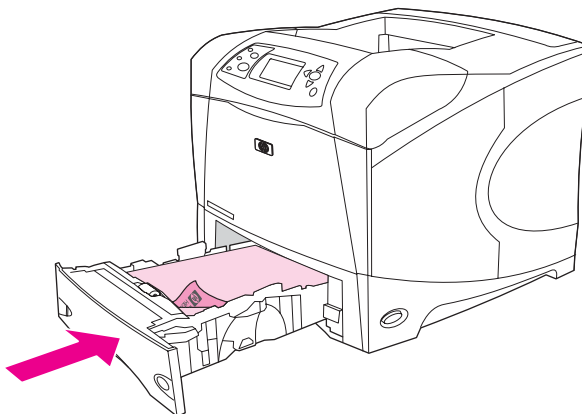

Печать на малоформатной бумаге, бумаге нестандартного формата и бумаге высокой плотности

Для бумаги нестандартного формата может использоваться лоток 1, лоток 2 или дополнительный лоток на 500 листов.

Примечание

Принтер может печатать медленнее при выполнении печати на малоформатной бумаге, бумаге нестандартного формата и плотной бумаге. Дополнительные сведения о бумаге со специальной обработкой, например о бумаге верже или высокосортной бумаге, см. в разделе [Печать на бумаге со специальной обработкой](#).

Плотность и форматы

В следующей таблице представлены сведения, используемые при печати на бумаге нестандартного формата и плотной бумаге. Дополнительные сведения см. в разделе [Технические требования к бумаге](#).

Лоток	Минимальный формат	Максимальный формат	Поддерживаемая плотность
Лоток 1	76 на 127 мм (3 на 5 дюймов)	216 на 356 мм (8,5 на 14 дюймов)	60 на 200 г/м ² (16 на 53 ф.)
Лоток 2 и дополнительный лоток на 500 листов	148 на 210 мм (5,8 на 8,2 дюйма)	216 на 356 мм (8,5 на 14 дюймов)	60 на 120 г/м ² (16 на 32 ф.)

Инструкции при работе с плотной бумагой

Следуйте следующим инструкциям при печати на плотной бумаге:

- Для бумаги плотнее 120 г/м² (32 фунта) должен использоваться только лоток 1. Для уменьшения скручивания и смятия используйте для печати лоток 1 и задний выходной отсек.
- Для некоторых типов плотной бумаги необходимо выбрать высокий режим термоэлемента, чтобы избежать нежелательного стирания тонера с поверхности бумаги. С помощью панели управления принтера откройте меню **КОНФИГУР. УСТР-ВА**. В подменю **КАЧЕСТВО ПЕЧАТИ** выберите вариант **РЕЖИМЫ ТЕРМОЭЛ-ТА**, а затем выберите тип носителя, который требуется изменить. В качестве режима термоэлемента выберите вариант **ВЫСОКИЙ 1** или **ВЫСОКИЙ 2**. Использование этих режимов позволяет предотвратить стирание тонера с поверхности бумаги, однако может замедлить скорость работы принтера или вызвать другие проблемы, например повышенное скручивание.

Инструкции при работе с бумагой нестандартного формата

При печати на бумаге нестандартного формата воспользуйтесь рекомендациями, приведенными ниже.

- Подавайте бумагу в принтер коротким краем вперед.
- В прикладной программе установите поля от краев не менее 4,23 мм (0,17 дюйма).
- Установите нестандартный формат в прикладной программе, в драйвере принтера или на панели управления принтера. Убедитесь, что переключили лоток в положение **Нестандартная**. См. раздел [Задание нестандартного формата бумаги](#).

Дополнительные инструкции при работе с малоформатной или узкой бумагой

При печати на узкой бумаге или малоформатной бумаге воспользуйтесь рекомендациями, приведенными ниже.

- Не пытайтесь печатать на бумаге, ширина которой менее 76 мм (3 дюйма) или длина менее 127 мм (5 дюймов).
- Чтобы уменьшить возможность скручивания и появления других проблем, используйте для печати на бумаге очень маленького нестандартного формата лоток 1 и задний выходной отсек.
- HP не рекомендует выполнять печать на большом количестве малоформатной или узкой бумаги. Это может привести к повышенному износу компонентов картриджа принтера и последующей утечке тонера из картриджа, а также вызвать проблемы с качеством печати.

Задание нестандартного формата бумаги

Если загружена нестандартная бумага, ее формат необходимо задать в прикладной программе (что более предпочтительно), в драйвере принтера или с помощью панели управления принтера. Во избежание скручивания и других дефектов бумага плотных сортов и очень маленькие листы нестандартного формата должны подаваться из лотка 1 в задний выходной отсек.

Подавайте бумагу в принтер коротким краем вперед.

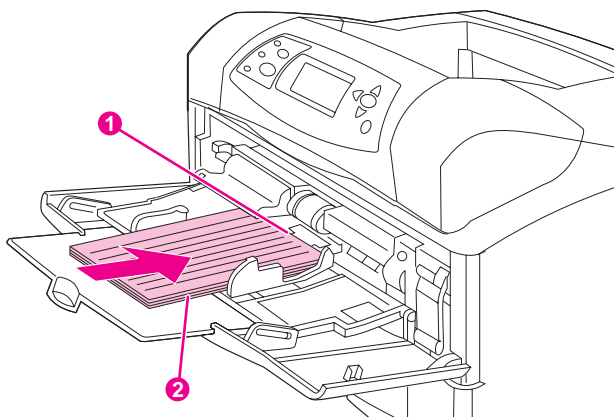

- 1 Размер X (передний край)
- 2 Размер Y (боковой край)

Если параметры не могут быть установлены в прикладной программе, задайте нестандартный формат с помощью панели управления принтера.

Задание нестандартного формата бумаги

1. Если в лоток на 500 листов загружается бумага нестандартного формата, убедитесь, что ручка установлена в положение **Нестандартная**. (См. раздел [Загрузка лотка 2 или дополнительного лотка на 500 листов.](#))
2. Нажмите \checkmark (клавишу **ВЫБРАТЬ**), чтобы открыть меню.
3. Используйте клавишу \blacktriangle (клавиша со стрелкой **ВВЕРХ**) или клавишу \blacktriangledown (клавиша со стрелкой **ВНИЗ**) для прокрутки к пункту **РАБОТА С БУМАГОЙ**, а затем нажмите клавишу \checkmark (клавиша **ВЫБРАТЬ**).
4. Используйте клавишу \blacktriangle (клавиша со стрелкой **ВВЕРХ**) или клавишу \blacktriangledown (клавишу со стрелкой **ВНИЗ**) для прокрутки к пункту **ЛОТОК 1 РАЗМЕР** или **ЛОТОК [N] РАЗМЕР** (где [N] — номер лотка) и нажмите клавишу \checkmark (клавиша **ВЫБРАТЬ**).
5. Используйте клавишу \blacktriangle (клавиша со стрелкой **ВВЕРХ**) или клавишу \blacktriangledown (клавиша со стрелкой **ВНИЗ**) для прокрутки к пункту **НЕСТАНДАРТНАЯ**, а затем нажмите клавишу \checkmark (клавиша **ВЫБРАТЬ**).
6. Используйте клавишу \blacktriangle (клавиша со стрелкой **ВВЕРХ**) или клавишу \blacktriangledown (клавиша со стрелкой **ВНИЗ**) для прокрутки к пункту **ДЮЙМЫ** или **МИЛЛИМЕТРЫ**, а затем нажмите клавишу \checkmark (клавиша **ВЫБРАТЬ**). Таким образом можно выбрать единицы измерения для определения бумаги нестандартного формата.
7. Используйте клавишу \blacktriangle (клавиша со стрелкой **ВВЕРХ**) или клавишу \blacktriangledown (клавиша со стрелкой **ВНИЗ**) для выбора нужного размера и нажмите клавишу \checkmark (клавиша **ВЫБРАТЬ**), чтобы задать размер по оси X (передний край бумаги, как показано на предыдущем рисунке). Размер X может находиться в пределах от 76 до 216 мм (от 3 до 8,5 дюйма).
8. Используйте клавишу \blacktriangle (клавиша со стрелкой **ВВЕРХ**) или клавишу \blacktriangledown (клавиша со стрелкой **ВНИЗ**) для выбора нужного размера и нажмите клавишу \checkmark (клавиша **ВЫБРАТЬ**), чтобы задать размер по оси Y (боковой край бумаги, как показано на предыдущем рисунке). Размер Y может находиться в пределах от 127 до 356 мм (от 5 до 14 дюймов). Например, если формат бумаги 203 на 254 мм, установите X=203 мм и Y=254 мм.

Печать на обеих сторонах бумаги (дополнительное устройство для автоматической двусторонней печати)

Принтер может автоматически печатать на обеих сторонах листа, если установлено устройство для автоматической двусторонней печати. Такая печать называется двусторонней. Устройство поддерживает следующие форматы бумаги: letter, legal, executive, A4, A5 и JIS B5.

Примечание

Устройство для автоматической двусторонней печати поставляется с моделями принтеров HP LaserJet 4250dtn, 4250dtnsl, 4350dtn и 4350dtnsl.

Если для модели устройство для автоматической двусторонней печати не предусмотрено, можно печатать на обеих сторонах бумаги вручную. См. раздел [Двусторонняя печать вручную](#). Можно также заказать устройство для автоматической двусторонней печати как дополнительную принадлежность. См. раздел [Заказ запасных деталей, дополнительных принадлежностей и расходных материалов](#).

Крышка, закрывающая разъем для подключения устройства, находится с задней стороны принтера. Перед установкой дополнительного устройства для автоматической двусторонней печати ее необходимо снять. О том, как выполнить установку устройства для автоматической двусторонней печати, см. в прилагаемой к нему документации. При сложной двусторонней печати, возможно, придется установить дополнительную память. См. раздел [Память принтера](#).

При печати с использованием устройства для автоматической двусторонней печати страница частично выступает из верхнего выводного отсека, а затем подается для печати на второй стороне.

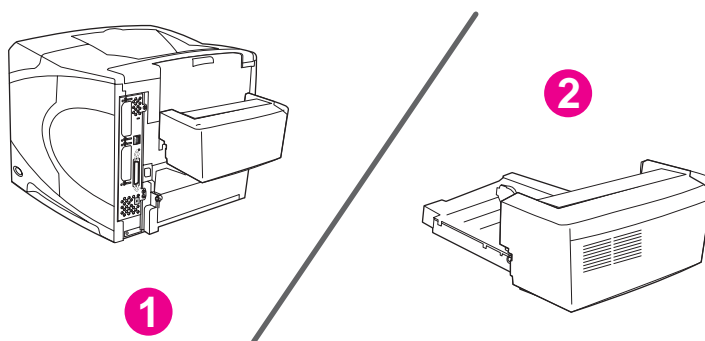

- 1 Установленное устройство для автоматической двусторонней печати
- 2 Снятое устройство для автоматической двусторонней печати

[Правила двусторонней печати](#)

[Ориентация бумаги для двусторонней печати](#)

[Варианты раскладки для двусторонней печати](#)

[Чтобы выполнить двустороннюю печать с помощью дополнительного устройства для двусторонней печати](#)

[Двусторонняя печать вручную](#)

ПРЕДУПРЕЖДЕНИЕ

Правила двусторонней печати

Не печатайте на обеих сторонах этикеток, прозрачных пленок, конвертов или листов бумаги плотностью более 28 фунтов (105 г/м²), так как это может привести к замятию носителя или повреждению принтера.

Обратите внимание на следующие рекомендации.

- Перед использованием устройства для автоматической двусторонней печати убедитесь, что установлен драйвер принтера и данное устройство им определено. Порядок действий может различаться в зависимости от используемой операционной системы. Подробные сведения см. в разделе [Использование драйверов принтера](#). Инструкции приведены в столбце «Чтобы изменить параметры конфигурации».
- Для печати на обеих сторонах листа выберите соответствующий параметр в прикладной программе или в драйвере принтера. (См. интерактивную справку драйвера принтера.)
- Если не используется драйвер, поставляемый вместе с принтером, то необходимо изменить параметры устройства для автоматической двусторонней печати с помощью панели управления принтера. Установите **ДВУСТОП. ПЕЧАТЬ=ВКЛ** в подменю **PRINTING** (в меню **КОНФИГУР. УСТР-ВА**). Также в подменю **ПЕЧАТЬ** установите для параметра **ДУПЛЕКС-ПЕРЕПЛЕТ** значение **ПО ДЛИНН. КРАЮ** или **ПО КОР. КРАЮ**. (Дополнительные сведения см. в разделе [Варианты раскладки для двусторонней печати](#).)
- Чтобы использовать устройство для автоматической двусторонней печати, необходимо закрыть задний выводной отсек. Открытие заднего выводного отсека приводит к выключению устройства.

Ориентация бумаги для двусторонней печати

При двусторонней печати для некоторых типов бумаги (например, фирменные, печатные бланки, а также бумага с водяными знаками и перфорацией) требуется специальная ориентация. Устройство для автоматической двусторонней печати сначала выполняет печать на второй стороне листа. Правильная ориентация бумаги в лотке показана ниже.

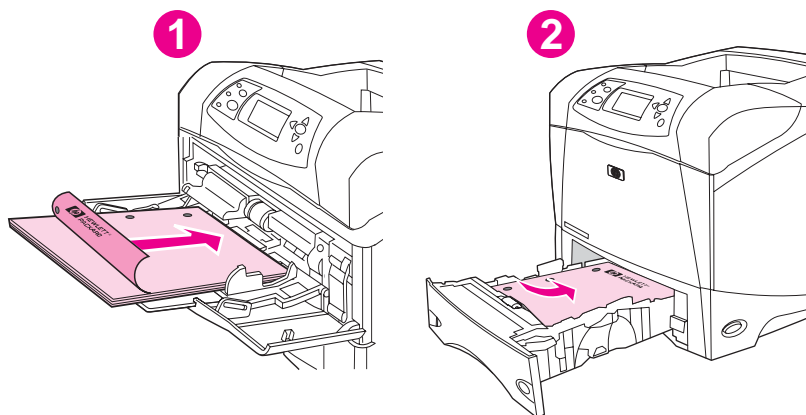

- 1 Лоток 1
- 2 Все другие лотки

При работе с лотком 1 загружайте бумагу лицевой стороной вниз и верхним краем по направлению к себе. При работе с другими лотками загружайте листы лицевой стороной вверх и верхним краем по направлению к принтеру.

Варианты раскладки для двусторонней печати

Ниже представлены четыре варианта ориентации при двусторонней печати. Эти параметры можно выбрать в драйвере принтера (предпочитаемый метод) или на панели управления принтера. (Если используется панель управления, перейдите в меню «Конфигурация устройства», а затем — в подменю «Печать». Выберите параметр ДУПЛЕКС-ПЕРЕПЛЕТ. В подменю PCL выберите параметр ОРИЕНТАЦИЯ.)

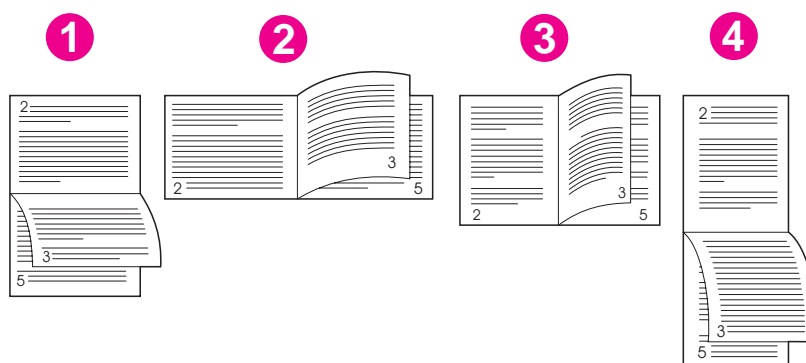

1. Альбомная ориентация вдоль длинного края*	Такая раскладка часто используется в бухгалтерском учете, при обработке данных и в электронных таблицах. Изображение каждой второй напечатанной страницы перевернуто. Страницы, повернутые друг к другу, при развороте читаются непрерывно сверху вниз.
2. Альбомная ориентация вдоль короткого края	Изображение каждой печатной страницы ориентировано правой стороной вверх. Страницы, повернутые друг к другу, при развороте читаются следующим образом: сначала сверху вниз — левая страница, а затем сверху вниз — правая страница.
3. Книжная ориентация вдоль длинного края	Этот тип ориентации задается в принтере по умолчанию и является наиболее часто используемым способом компоновки. В этом случае каждое напечатанное изображение ориентировано соответствующей стороной вверх. Страницы, повернутые друг к другу, при развороте читаются следующим образом: сначала сверху вниз — левая страница, а затем сверху вниз — правая страница.
4. Книжная ориентация вдоль короткого края*	Такая раскладка часто используется в планшет-блокнотах. Изображение каждой второй напечатанной страницы перевернуто. Страницы, повернутые друг к другу, при развороте читаются непрерывно сверху вниз.

* При использовании драйверов Windows выберите команду **Перевернуть страницы вверх** для обеспечения нужного варианта сшивания.

Чтобы выполнить двустороннюю печать с помощью дополнительного устройства для двусторонней печати

1. Вставьте необходимое количество бумаги в один из лотков. Если необходимо загрузить специальную бумагу, например фирменные бланки, выполните это одним из следующих способов.
 - При использовании лотка 1 загружайте фирменные бланки стороной для печати вниз, нижним краем по направлению к принтеру.
 - При использовании всех остальных лотков загружайте фирменные бланки стороной для печати вверх, а верхним краем по направлению к задней части лотка.

ПРЕДУПРЕЖДЕНИЕ

Не загружайте бумагу плотностью более 105 г/м² (28 фунтов, высококачественная бумага). Это может привести к замятию.

2. Откройте драйвер принтера (см. раздел [Изменение параметров задания на печать](#)).
3. На вкладке **Окончательная обработка** выберите параметр **Двусторонняя печать**. При использовании Macintosh щелкните меню **File**, щелкните на пункте **Print**, а затем щелкните на команде **Layout**.
4. Щелкните на кнопке **ОК**.
5. Отправьте задание печати на принтер.

Примечание

Во время двусторонней печати бумага, на которой она выполняется, появляется из верхнего выводного отсека. Не извлекайте бумагу, пока не завершится двусторонняя печать. Во время двусторонней печати устройство для автоматической двусторонней печати не будет работать, если открыт задний выводной отсек.

Двусторонняя печать вручную

Если в принтере не установлено устройство для автоматической двусторонней печати, выполните эти инструкции, чтобы осуществить двустороннюю печать вручную. Перед выполнением двусторонней печати вручную убедитесь, что драйвер принтера настроен соответствующим образом. Порядок действий может различаться в зависимости от используемой операционной системы. Подробные сведения см. в разделе [Использование драйверов принтера](#). Инструкции приведены в столбце «Чтобы изменить параметры конфигурации».

Примечание

В данном разделе приведены инструкции для Windows. При использовании Mac OS 9 для осуществления двусторонней печати выполните выборочную установку программного обеспечения и выберите модуль расширения для буклета или для двусторонней печати вручную. В операционной системе Mac OS X двусторонняя печать вручную не поддерживается.

1. Вставьте необходимое количество бумаги в один из лотков. Если необходимо загрузить специальную бумагу, например фирменные бланки, выполните это одним из следующих способов.
 - При использовании лотка 1 загружайте фирменные бланки стороной для печати вниз, нижним краем по направлению к принтеру.
 - При использовании всех остальных лотков загружайте фирменные бланки стороной для печати вверх, а верхним краем по направлению к задней части лотка.

2. Откройте драйвер принтера (см. раздел [Изменение параметров задания на печать](#)).
3. На вкладке **Окончательная обработка** выберите параметр **Двусторонняя печать (Вручную)**.
4. Нажмите кнопку **ОК**.
5. Отправьте задание на печать на принтер.
6. Подойдите к принтеру. После печати на первой стороне извлеките оставшуюся чистую бумагу из лотка 1. Поместите стопку распечатанных листов в лоток чистой стороной вверх и верхним краем *по направлению к принтеру*. Вторую сторону *необходимо* печатать из лотка 1.
7. При появлении сообщения на дисплее панели управления нажмите клавишу ✓ (клавиша **ВЫБРАТЬ**).

Примечание

Если при двусторонней печати вручную общее количество листов превышает емкость лотка 1, шаги 6 и 7 следует повторять при каждой загрузке очередной порции бумаги вплоть до завершения задания.

Отмена задания на печать

Задание печати можно остановить из программы, из очереди печати или нажатием клавиши **Стоп** на панели управления принтера.

- Если печать еще не началась, сначала попытайтесь отменить задание в программе, из которой оно было отправлено.
- Если задание на печать находится в очереди печати или в спулере печати, например в группе «Принтеры» на компьютерах под управлением Windows или в группе «Print Monitor» на компьютерах Macintosh, удалите задание там.
- Если задание уже печатается, нажмите клавишу **Стоп**. Принтер завершит печать на проходящих через него страницах и удалит оставшуюся часть задания из своей памяти.

Если индикаторы состояния на панели управления принтера продолжают поочередно мигать после отмены задания, это значит, что компьютер все еще посылает данные на принтер. Необходимо либо удалить задание из очереди на печать, либо дождаться, когда компьютер завершит отправку данных (принтер вернется в состояние готовности, и загорится индикатор «Готов»).

При нажатии клавиши **Стоп** в принтере отменяется только текущее задание. Если в памяти принтера имеется более одного задания на печать, для отмены каждого из них необходимо нажать клавишу **Стоп**.

Использование драйвера принтера

Драйвер принтера обеспечивает доступ к функциям принтера и позволяет компьютеру взаимодействовать с ним. В этом разделе приведены инструкции по печати, когда параметры настройки задаются в драйвере принтера.

Если возможно, попробуйте задать параметры печати в диалоговом окне «Печать» используемой программы. Таким образом можно определить функции принтера в большинстве программ для Windows and Macintosh. Если какой-либо параметр недоступен в программе или драйвере принтера, его следует задать на панели управления принтера.

Дополнительные сведения о функциях драйвера принтера содержатся в интерактивной справке драйвера принтера. Дополнительные сведения о печати с помощью конкретной программы см. в документации программы.

Примечание

Параметры драйвера принтера переопределяют параметры панели управления. Параметры программы переопределяют как параметры драйвера принтера, так и параметры панели управления.

Изменение параметров задания на печать

Если параметры печати требуется применять только в используемой программе, измените их в этой программе. После выхода из программы будут восстановлены параметры принтера по умолчанию, которые заданы в драйвере принтера.

Изменение параметров печати для задания на печать на компьютерах под управлением Windows

1. В программе щелкните меню **Файл**.
2. Щелкните на команде **Печать**.
3. Щелкните на кнопке **Настройка** или **Свойства**. (Вариант зависит от программы.)
4. Измените параметры.
5. По окончании щелкните на кнопке **ОК**.

Изменение параметров печати для задания на печать на компьютерах Macintosh

1. В программе щелкните меню **File**.
2. Щелкните на команде **Print**.
3. В появившемся диалоговом окне выберите параметры, которые необходимо изменить, и внесите изменения.
4. По окончании щелкните на кнопке **ОК**.

Изменение параметров по умолчанию

Если во всех программах, установленных на компьютере, требуется применить определенные параметры печати, в драйвере принтера измените параметры по умолчанию.

Выберите процедуру для операционной системы:

- [Чтобы изменить параметры по умолчанию в Windows 98 и Windows XP](#)
- [Чтобы изменить параметры по умолчанию в Windows NT 4.0](#)
- [Чтобы изменить параметры по умолчанию в Windows 2000, Windows XP и Windows Server 2003](#)
- [Чтобы изменить параметры по умолчанию в операционных системах Macintosh](#)

Чтобы изменить параметры по умолчанию в Windows 98 и Windows XP

1. Щелкните на кнопке **Пуск**.
2. Щелкните на команде **Настройка**.
3. Щелкните на команде **Принтеры**.
4. Щелкните правой кнопкой мыши на значке принтера серии HP LaserJet 4250 или 4350.
5. Щелкните на команде **Свойства**.
6. Измените параметры на вкладках. После этого новые параметры будут использоваться принтером по умолчанию.
7. Для сохранения параметров и закрытия драйвера принтера щелкните на кнопке **ОК**.

Чтобы изменить параметры по умолчанию в Windows NT 4.0

1. Щелкните на кнопке **Пуск**.
2. Щелкните на команде **Настройка**.
3. Щелкните на команде **Принтеры**.
4. Щелкните правой кнопкой мыши на значке принтера серии HP LaserJet 4250 или 4350.
5. Щелкните на команде **Стандартные параметры печати**.
6. Измените параметры на вкладках. После этого новые параметры будут использоваться принтером по умолчанию.
7. Для сохранения параметров и закрытия драйвера принтера щелкните на кнопке **ОК**.

Чтобы изменить параметры по умолчанию в Windows 2000, Windows XP и Windows Server 2003

1. Щелкните на кнопке **Пуск**.
2. Щелкните на команде **Настройка**.
3. Щелкните на команде **Принтеры** (Windows 2000) или **Принтеры и факсы** (Windows XP и Windows Server 2003).
4. Щелкните правой кнопкой мыши на значке принтера серии HP LaserJet 4250 или 4350.
5. Щелкните на команде **Свойства**.
6. На вкладке **Дополнительно** щелкните на кнопке **Умолчания**.

7. Измените параметры на вкладках. После этого новые параметры будут использоваться принтером по умолчанию.
8. Для возврата на вкладку **Дополнительно** щелкните на кнопке **ОК**.
9. Для сохранения параметров и закрытия драйвера принтера щелкните на кнопке **ОК**.

Чтобы изменить параметры по умолчанию в операционных системах Macintosh

В зависимости от установленной версии операционной системы Macintosh для изменения параметров драйвера принтера по умолчанию используются программы Apple Desktop Printer Utility, Print Center или Print Setup Utility.

Использование функций драйвера принтера

В данном разделе приведены инструкции для общих функций печати, которыми можно управлять с помощью программного обеспечения принтера.

- [Печать водяных знаков](#)
- [Печать нескольких страниц на одном листе бумаги](#)
- [Установка нестандартного формата бумаги](#)
- [Работа в режиме EconoMode \(черновая печать\)](#)
- [Выбор параметров качества печати](#)
- [Использование функций уменьшения и увеличения](#)
- [Выбор источника подачи бумаги](#)
- [Печать обложки, другой первой или последней страницы или пустой страницы](#)

Печать водяных знаков

Водяной знак является маркировкой, которая печатается на фоне выбранных страниц документа (например, «Совершенно секретно», «Черновик» или чье-то имя).

Примечание

Для создания водяных знаков в системе Windows NT 4.0, Windows 2000, Windows XP или Windows Server 2003 требуются права администратора.

Чтобы напечатать водяные знаки с помощью компьютеров под управлением Windows (для всех версий)

1. Откройте драйвер принтера (см. раздел [Изменение параметров задания на печать](#)).
2. На вкладке **Эффекты** выберите водяной знак в раскрывающемся списке **Фоновые изображения**. Для изменения или создания водяного знака нажмите на кнопку **Правка**.
3. Нажмите на кнопку **ОК**.

Чтобы напечатать водяные знаки с помощью компьютеров Macintosh

Выберите вариант **Custom** и укажите необходимый текст в зависимости от версии драйвера принтера.

Примечание

Водяные знаки поддерживаются только в Mac OS версии 9.x. Водяные знаки не поддерживаются в Mac OS X V10.1 и более поздних версиях.

Печать нескольких страниц на одном листе бумаги

На одном листе бумаги можно напечатать более одной страницы документа (это иногда называется печатью блоком). Страницы будут уменьшены в размерах и упорядочены на листе. На одном листе можно распечатать до 16 страниц. Эта функция предоставляет экономный и экологичный способ печати черновиков, особенно при одновременном использовании двусторонней печати (см. раздел [Печать на обеих сторонах бумаги \(дополнительное устройство для автоматической двусторонней печати\)](#)).

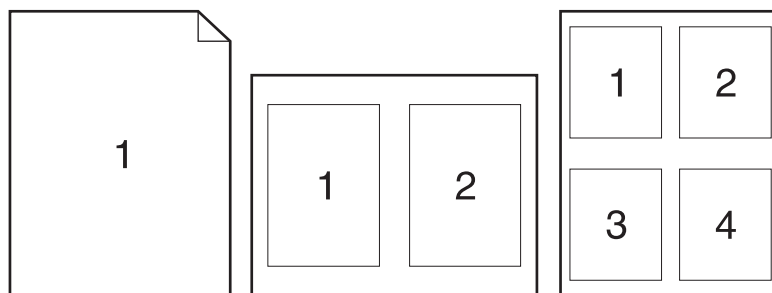

Чтобы напечатать несколько страниц на одном листе бумаги на компьютерах под управлением Windows (для всех версий)

1. Откройте драйвер принтера (см. раздел [Изменение параметров задания на печать](#)).
2. На вкладке **Окончательная обработка** выберите количество страниц на листе в раскрывающемся меню **страниц на листе**.
3. Если вокруг страниц должны быть рамки, выберите параметр **Печать рамок страниц**.
4. Укажите порядок страниц в раскрывающемся списке **Расположение страниц**.
5. Щелкните на кнопке **ОК**.

Установка нестандартного формата бумаги

Функция нестандартного формата бумаги используется для печати на бумаге, размеры которой отличаются от стандартных.

Чтобы задать нестандартный формат бумаги на компьютерах под управлением Windows

1. Откройте драйвер принтера (см. раздел [Изменение параметров задания на печать](#)).
2. На вкладке **Бумага/Качество** выберите параметр **Нестандартная**.
3. Укажите необходимую ширину и высоту.
4. Щелкните на кнопке **Заккрыть**.
5. Щелкните на кнопке **ОК**.

Чтобы задать нестандартный формат бумаги на компьютерах Macintosh

В Mac OS 9

1. В меню **File** выберите команду **Page Setup**.
2. В раскрывающемся меню **Page Attributes** выберите вариант **Custom Page Size**.
3. Нажмите кнопку **New**, чтобы создать страницу нестандартного размера с названием. Новая страница нестандартного формата будет автоматически добавлена в меню **Page Size** в окне **Page Setup**.

В Mac OS X

1. В меню **File** выберите команду **Page Setup**.
2. В раскрывающемся списке **Settings** щелкните на команде **Page Attributes**, а затем — на команде **Custom Paper Size**.
3. Щелкните на кнопке **New** и введите имя для нестандартного формата бумаги.
4. Введите высоту и ширину нестандартного формата бумаги. Щелкните на кнопке **Save**.
5. В раскрывающемся меню **Settings** выберите вариант **Page Attributes**. Убедитесь, что в раскрывающемся меню **Format for** выбран вариант **Any Printer**.
6. В окне **Page Attributes** щелкните на команде **Paper Size**, а затем выберите новый нестандартный формат бумаги. Проверьте правильность размеров.
7. Щелкните на кнопке **OK**.

Работа в режиме EconoMode (черновая печать)

Используйте режим EconoMode (черновая печать), чтобы использовать меньшее количество тонера для печати каждой страницы. При выборе этого параметра продлевается срок службы картриджа и сокращаются расходы на печать одной страницы, но снижается качество печати.

Компания HP не рекомендует постоянно использовать режим EconoMode. Если режим EconoMode используется все время, а средний расход тонера составит менее пяти процентов, износ механических деталей печатающего картриджа может произойти до того, как будет израсходован порошок тонера. Если качество печати в этих обстоятельствах начнет ухудшаться, потребуется установить новый картридж, даже если в нем остался тонер.

Чтобы использовать режим EconoMode (черновую печать) на компьютерах под управлением Windows

1. Откройте драйвер принтера (см. раздел [Изменение параметров задания на печать](#)).
2. На вкладке **Бумага/Качество** выберите параметр **EconoMode**.
3. Щелкните на кнопке **OK**.

Выбор параметров качества печати

Если требуется повышенное качество печати, можно выбрать нестандартные параметры.

Варианты разрешения

- **Оптимальное качество** — используйте режим ProRes 1200 для обеспечения наилучшего качества печати.
- **Ускоренная печать** — используйте режим FastRes 1200 для сложной графики или для повышения скорости печати.
- **Нестандартное** — используйте этот режим, чтобы задать параметры качества печати.

Примечание

Изменение разрешения может привести к изменению форматирования текста.

Чтобы выбрать параметры качества печати на компьютерах под управлением Windows

1. Откройте драйвер принтера. См. раздел [Изменение параметров задания на печать](#).
2. На вкладке **Бумага/Качество** выберите необходимое разрешение или параметры качества печати в раскрывающемся списке **Качество печати**.
3. Щелкните на кнопке **ОК**.

Использование функций уменьшения и увеличения

Функции уменьшения и увеличения позволяют масштабировать документ с определенным процентом относительно его обычного размера. Можно также задать масштабирование документа под любой формат бумаги, который поддерживается принтером.

Чтобы задать параметры уменьшения и увеличения на компьютерах под управлением Windows

1. Откройте драйвер принтера. См. раздел [Изменение параметров задания на печать](#).
2. На вкладке **Эффекты** выберите вариант **% от нормального размера**.
3. Увеличьте или уменьшите масштаб в соответствующем поле или с помощью ползунка.
4. Щелкните на кнопке **ОК**.

Выбор источника подачи бумаги

Если используемая программа позволяет выбирать источник подачи бумаги для печати, воспользуйтесь ей. Параметры программы переопределяют параметры драйвера принтера.

Чтобы выбрать источник подачи бумаги на компьютерах под управлением Windows

1. Откройте драйвер принтера. См. раздел [Изменение параметров задания на печать](#).
2. На вкладке **Бумага/качество** выберите источник в раскрывающемся списке **Источник подачи**.
3. Щелкните на кнопке **ОК**.

Чтобы выбрать источник подачи бумаги на компьютерах Macintosh

В Mac OS 9: Выберите источник подачи бумаги в драйвере принтера в группе параметров **General**.

В Mac OS X: В меню **File** выберите команду **Print**, а затем — **Paper Feed**.

Печать обложки, другой первой или последней страницы или пустой страницы

Чтобы напечатать обложку документа на носителе для печати иного типа, чем для оставшейся части документа, или напечатать первую или последнюю страницу документа на другом носителе, выполните следующие действия. Например, можно напечатать первую страницу документа на фирменном бланке, а остальные страницы — на обычной бумаге или напечатать обложку на картоне, а последующие страницы — на обычной бумаге. Можно также вставлять пустые страницы между копиями документов при печати нескольких копий.

Эта возможность может быть недоступна в некоторых драйверах принтера.

Чтобы напечатать обложки или разные страницы на компьютерах под управлением Windows

Примечание

С помощью следующих действий можно изменить параметры принтера для одного задания на печать. Сведения об изменении параметров принтера, заданных по умолчанию, см. в разделе [Изменение параметров по умолчанию](#).

1. Откройте драйвер принтера (см. раздел [Изменение параметров задания на печать](#)).
2. На вкладке **Бумага/качество** выберите параметр **Использовать другую бумагу**.
3. Чтобы напечатать обложки или вставить пустую страницу между документами, выберите вариант **Передняя обложка** или **Задняя обложка**. Щелкните на кнопке **Вставить пустую или предварительно отпечатанную обложку**. Для обложки или первой страницы укажите значения **Источник подачи** и **Тип**. В роли пустой страницы можно использовать переднюю обложку или заднюю обложку. Щелкните на кнопке **ОК**.
4. Чтобы напечатать первую или последнюю страницу на другом носителе, выберите в раскрывающемся списке вариант **Первая страница**, **Другие страницы** или **Последняя страница**. Для разных страниц укажите значения **Источник подачи** и **Тип**. Щелкните на кнопке **ОК**.

Чтобы напечатать обложки или разные страницы на компьютерах под управлением Macintosh

В Mac OS 9: В диалоговом окне **Print** выберите параметры **First from** и **Remaining from**.

В Mac OS X: В меню **File** выберите команду **Print**, а затем — **Paper Feed**.

Использование функций хранения заданий

Принтер поддерживает четыре отдельные функции хранения заданий, позволяющие инициировать печать с панели управления принтером после отправки с компьютера задания на печать.

- задания быстрого копирования
- задания корректуры и остановки
- персональные задания на печать
- хранимые задания

Некоторые функции не требуют установки дополнительного жесткого диска, однако для использования всех функций необходимо установить в принтер дополнительный жесткий диск и правильно настроить драйверы. Для поддержки функций сохранения задания компания HP рекомендует установить дополнительную память. Сведения о заказе дополнительного жесткого диска или дополнительной памяти см. в разделе [Коды изделий](#).

До начала печати убедитесь, что в драйвере принтера определены задания на печать. При использовании имен по умолчанию предыдущие задания на печать, имеющие такие же имена по умолчанию, могут быть перезаписаны, либо это приведет к удалению задания на печать.

Примечание

Если принтер выключается, все быстрые копии, задания корректуры и остановки, а также все персональные задания будут удалены. Задание можно также удалить из панели управления принтера.

Быстрое копирование задания

Функция быстрого копирования позволяет печатать заданное число копий задания и сохраняет его копию на дополнительном жестком диске принтера или на диске RAM, если дополнительный жесткий диск не установлен. Дополнительные копии задания можно напечатать позже. Эту функцию можно отключить в драйвере принтера.

Для получения дополнительной информации об указании количества заданий быстрого копирования, которое можно сохранить, см. раздел [Изменение параметров панели управления](#).

Примечание

Если принтер выключается, все быстрые копии, задания корректуры и остановки, а также все персональные задания будут удалены. Задание можно также удалить из панели управления принтера.

Чтобы напечатать копии хранимого задания

1. Чтобы открыть меню, нажмите клавишу **Меню**.
2. Для прокрутки к пункту **ПОЛУЧИТЬ ЗАДАНИЕ** используйте клавишу ▲ (клавиша со стрелкой **ВВЕРХ**) или ▼ (клавиша со стрелкой **ВНИЗ**), а затем нажмите клавишу ✓ (клавиша **ВЫБРАТЬ**).
3. Чтобы найти имя пользователя, используйте клавишу ▲ (клавиша со стрелкой **ВВЕРХ**) или ▼ (клавиша со стрелкой **ВНИЗ**), а затем нажмите клавишу ✓ (клавиша **ВЫБРАТЬ**).
4. Чтобы найти имя пользователя или задания, используйте клавишу ▲ (клавиша со стрелкой **ВВЕРХ**) или ▼ (клавиша со стрелкой **ВНИЗ**), а затем нажмите клавишу ✓ (клавиша **ВЫБРАТЬ**).
5. Для прокрутки к пункту **ПЕЧАТЬ** используйте клавишу ▲ (клавиша со стрелкой **ВВЕРХ**) или ▼ (клавиша со стрелкой **ВНИЗ**), а затем нажмите клавишу ✓ (клавиша **ВЫБРАТЬ**).
6. Чтобы найти количество копий, используйте клавишу ▲ (клавиша со стрелкой **ВВЕРХ**) или ▼ (клавиша со стрелкой **ВНИЗ**), а затем нажмите клавишу ✓ (клавиша **ВЫБРАТЬ**).

Удаление задания быстрого копирования

При отправке задания быстрого копирования принтер переопределяет все предыдущие задания с одинаковыми именами пользователей и заданий. Если задание быстрого копирования с тем же самым именем пользователя и именем задания отсутствует и принтеру требуется дополнительное место на диске, принтер может удалить другие задания быстрого копирования, начиная с самого старого. По умолчанию можно хранить до 32 заданий быстрого копирования. Количество заданий быстрого копирования, которое можно хранить, можно изменить на панели управления принтера. См. раздел [Изменение параметров панели управления](#).

Примечание

Если принтер выключается, все быстрые копии, задания корректуры и остановки, а также все персональные задания будут удалены. Задание можно также удалить из панели управления принтера.

Чтобы удалить задание быстрого копирования

1. Чтобы открыть меню, нажмите клавишу **Меню**.
2. Для прокрутки к пункту **ПОЛУЧИТЬ ЗАДАНИЕ** используйте клавишу ▲ (клавиша со стрелкой **ВВЕРХ**) или ▼ (клавиша со стрелкой **ВНИЗ**), а затем нажмите клавишу ✓ (клавиша **ВЫБРАТЬ**).
3. Чтобы найти имя пользователя, используйте клавишу ▲ (клавиша со стрелкой **ВВЕРХ**) или ▼ (клавиша со стрелкой **ВНИЗ**), а затем нажмите клавишу ✓ (клавиша **ВЫБРАТЬ**).
4. Чтобы найти имя пользователя или задания, используйте клавишу ▲ (клавиша со стрелкой **ВВЕРХ**) или ▼ (клавиша со стрелкой **ВНИЗ**), а затем нажмите клавишу ✓ (клавиша **ВЫБРАТЬ**).
5. Для прокрутки к пункту **УДАЛИТЬ** используйте клавишу ▲ (клавиша со стрелкой **ВВЕРХ**) или ▼ (клавиша со стрелкой **ВНИЗ**), а затем нажмите клавишу ✓ (клавиша **ВЫБРАТЬ**).

Задание корректуры и остановки

Функция корректуры и остановки обеспечивает быстрый и простой способ печати и проверки одной копии задания, а затем — печати дополнительных копий.

Примечание

Если принтер выключается, все быстрые копии, задания корректуры и остановки, а также все персональные задания будут удалены.

Чтобы напечатать остальные экземпляры хранимого задания

1. Нажмите клавишу ✓ (клавиша **ВЫБРАТЬ**), чтобы открыть меню.
2. Для прокрутки к пункту **ПОЛУЧИТЬ ЗАДАНИЕ** используйте клавишу ▲ (клавиша со стрелкой **ВВЕРХ**) или ▼ (клавиша со стрелкой **ВНИЗ**), а затем нажмите клавишу ✓ (клавиша **ВЫБРАТЬ**).
3. Чтобы найти имя пользователя, используйте клавишу ▲ (клавиша со стрелкой **ВВЕРХ**) или ▼ (клавиша со стрелкой **ВНИЗ**), а затем нажмите клавишу ✓ (клавиша **ВЫБРАТЬ**).
4. Чтобы найти имя пользователя или задания, используйте клавишу ▲ (клавиша со стрелкой **ВВЕРХ**) или ▼ (клавиша со стрелкой **ВНИЗ**), а затем нажмите клавишу ✓ (клавиша **ВЫБРАТЬ**).
5. Для прокрутки к пункту **ПЕЧАТЬ** используйте клавишу ▲ (клавиша со стрелкой **ВВЕРХ**) или ▼ (клавиша со стрелкой **ВНИЗ**), а затем нажмите клавишу ✓ (клавиша **ВЫБРАТЬ**).
6. Чтобы найти количество копий, используйте клавишу ▲ (клавиша со стрелкой **ВВЕРХ**) или ▼ (клавиша со стрелкой **ВНИЗ**), а затем нажмите клавишу ✓ (клавиша **ВЫБРАТЬ**).

Удаление хранимого задания

При отправке задания корректуры и остановки принтер автоматически удаляет все предыдущие задания корректуры и остановки, сохраненные ранее. Если задание корректуры и остановки с тем же самым именем пользователя и именем задания отсутствует и принтеру требуется дополнительное пространство на диске, он может удалить другие хранимые задания корректуры и остановки, начиная с самого старого.

Примечание

Если принтер выключается, все быстрые копии, задания корректуры и остановки, а также все персональные задания будут удалены. Хранимое задание можно также удалить с помощью панели управления принтера.

Чтобы удалить хранимое задание

1. Нажмите клавишу ✓ (клавиша **ВЫБРАТЬ**), чтобы открыть меню.
2. Для прокрутки к пункту **ПОЛУЧИТЬ ЗАДАНИЕ** используйте клавишу ▲ (клавиша со стрелкой **ВВЕРХ**) или ▼ (клавиша со стрелкой **ВНИЗ**), а затем нажмите клавишу ✓ (клавиша **ВЫБРАТЬ**).
3. Чтобы найти имя пользователя, используйте клавишу ▲ (клавиша со стрелкой **ВВЕРХ**) или ▼ (клавиша со стрелкой **ВНИЗ**), а затем нажмите клавишу ✓ (клавиша **ВЫБРАТЬ**).

4. Чтобы найти имя пользователя или задания, используйте клавишу ▲ (клавиша со стрелкой **ВВЕРХ**) или ▼ (клавиша со стрелкой **ВНИЗ**), а затем нажмите клавишу ✓ (клавиша **ВЫБРАТЬ**).
5. Для прокрутки к пункту **УДАЛИТЬ** используйте клавишу ▲ (клавиша со стрелкой **ВВЕРХ**) или ▼ (клавиша со стрелкой **ВНИЗ**), а затем нажмите клавишу ✓ (клавиша **ВЫБРАТЬ**).

Печать персонального задания

Функция печати персональных заданий позволяет указать, что задание не должно печататься, пока печать не будет разрешена с использованием четырехзначного персонального идентификационного номера (PIN) на панели управления принтера. Номер PIN можно указать в драйвере, и этот код отправляется на принтер как часть задания печати.

Чтобы указать персональное задание

Чтобы указать в драйвере, что задание на печать является персональным, выберите параметр **Персональное задание на печать** и введите PIN, состоящий из четырех знаков.

Чтобы напечатать персональное задание

1. Нажмите клавишу ✓ (клавиша **ВЫБРАТЬ**), чтобы открыть меню.
2. Для прокрутки к пункту **ПОЛУЧИТЬ ЗАДАНИЕ** используйте клавишу ▲ (клавиша со стрелкой **ВВЕРХ**) или ▼ (клавиша со стрелкой **ВНИЗ**), а затем нажмите клавишу ✓ (клавиша **ВЫБРАТЬ**).
3. Чтобы найти имя пользователя, используйте клавишу ▲ (клавиша со стрелкой **ВВЕРХ**) или ▼ (клавиша со стрелкой **ВНИЗ**), а затем нажмите клавишу ✓ (клавиша **ВЫБРАТЬ**).
4. Чтобы найти имя пользователя или задания, используйте клавишу ▲ (клавиша со стрелкой **ВВЕРХ**) или ▼ (клавиша со стрелкой **ВНИЗ**), а затем нажмите клавишу ✓ (клавиша **ВЫБРАТЬ**).
5. Для прокрутки к пункту **ПЕЧАТЬ** используйте клавишу ▲ (клавиша со стрелкой **ВВЕРХ**) или клавишу ▼ (клавиша со стрелкой **ВНИЗ**). Символ блокировки отображается рядом с пунктом **ПЕЧАТЬ**. Нажмите клавишу ✓ (клавиша **ВЫБРАТЬ**).
6. Появится запрос на ввод номера PIN. Чтобы изменить первое число в номере PIN, используйте клавишу ▲ (клавиша со стрелкой **ВВЕРХ**) или ▼ (клавиша со стрелкой **ВНИЗ**), а затем нажмите клавишу ✓ (клавиша **ВЫБРАТЬ**). Символ * отображается вместо цифры. Повторите эти шаги для изменения трех оставшихся цифр в номере PIN.
7. Чтобы найти количество копий, используйте клавишу ▲ (клавиша со стрелкой **ВВЕРХ**) или ▼ (клавиша со стрелкой **ВНИЗ**), а затем нажмите клавишу ✓ (клавиша **ВЫБРАТЬ**).

Удаление персонального задания

Персональное задание автоматически удаляется с жесткого диска принтера после того, как пользователь выводит его на печать, при условии, что пользователь не выберет параметр **Хранимое задание** в драйвере.

Примечание

Если принтер выключается, все быстрые копии, задания корректуры и остановки, а также все персональные задания будут удалены. Персональное задание можно также удалить на панели управления принтера, прежде чем оно будет напечатано.

Чтобы удалить персональное задание

1. Нажмите клавишу ✓ (клавиша **ВЫБРАТЬ**), чтобы открыть меню.
2. Для прокрутки к пункту **ПОЛУЧИТЬ ЗАДАНИЕ** используйте клавишу ▲ (клавиша со стрелкой **ВВЕРХ**) или ▼ (клавиша со стрелкой **ВНИЗ**), а затем нажмите клавишу ✓ (клавиша **ВЫБРАТЬ**).
3. Чтобы найти имя пользователя, используйте клавишу ▲ (клавиша со стрелкой **ВВЕРХ**) или ▼ (клавиша со стрелкой **ВНИЗ**), а затем нажмите клавишу ✓ (клавиша **ВЫБРАТЬ**).
4. Чтобы найти имя пользователя или задания, используйте клавишу ▲ (клавиша со стрелкой **ВВЕРХ**) или ▼ (клавиша со стрелкой **ВНИЗ**), а затем нажмите клавишу ✓ (клавиша **ВЫБРАТЬ**).
5. Для прокрутки к пункту **УДАЛИТЬ** используйте клавишу ▲ (клавиша со стрелкой **ВВЕРХ**) или ▼ (клавиша со стрелкой **ВНИЗ**), а затем нажмите клавишу ✓ (клавиша **ВЫБРАТЬ**). (Символ блокировки отображается рядом с пунктом **УДАЛИТЬ**.)
6. Появится запрос на ввод номера PIN. Чтобы изменить первое число в номере PIN, используйте клавишу ▲ (клавиша со стрелкой **ВВЕРХ**) или ▼ (клавиша со стрелкой **ВНИЗ**), а затем нажмите клавишу ✓ (клавиша **ВЫБРАТЬ**). Символ * отображается вместо цифры. Повторите эти шаги для изменения трех оставшихся цифр в номере PIN.

Хранение задания печати

Можно загрузить задание печати на жесткий диск принтера, не распечатывая его. После этого можно распечатать задание в любое время с помощью панели управления принтера. Например, можно загрузить кадровые формы, календарь, расписание или бухгалтерские формы, к которым в дальнейшем могут обращаться другие пользователи и выводить их на печать.

Чтобы сохранить задание на печать

Для постоянного хранения задания печати на дополнительном жестком диске выберите параметр **Хранимое задание** в драйвере при печати задания.

Чтобы напечатать хранимое задание

1. Нажмите клавишу ✓ (клавиша **ВЫБРАТЬ**), чтобы открыть меню.
2. Для прокрутки к пункту **ПОЛУЧИТЬ ЗАДАНИЕ** используйте клавишу ▲ (клавиша со стрелкой **ВВЕРХ**) или ▼ (клавиша со стрелкой **ВНИЗ**), а затем нажмите клавишу ✓ (клавиша **ВЫБРАТЬ**).
3. Чтобы найти имя пользователя, используйте клавишу ▲ (клавиша со стрелкой **ВВЕРХ**) или ▼ (клавиша со стрелкой **ВНИЗ**), а затем нажмите клавишу ✓ (клавиша **ВЫБРАТЬ**).
4. Чтобы найти имя пользователя или задания, используйте клавишу ▲ (клавиша со стрелкой **ВВЕРХ**) или ▼ (клавиша со стрелкой **ВНИЗ**), а затем нажмите клавишу ✓ (клавиша **ВЫБРАТЬ**).
5. Для прокрутки к пункту **ПЕЧАТЬ** используйте клавишу ▲ (клавиша со стрелкой **ВВЕРХ**) или ▼ (клавиша со стрелкой **ВНИЗ**), а затем нажмите клавишу ✓ (клавиша **ВЫБРАТЬ**).
6. Чтобы найти количество копий, используйте клавишу ▲ (клавиша со стрелкой **ВВЕРХ**) или ▼ (клавиша со стрелкой **ВНИЗ**), а затем нажмите клавишу ✓ (клавиша **ВЫБРАТЬ**).

Чтобы удалить хранимое задание

1. Нажмите клавишу ✓ (клавиша **ВЫБРАТЬ**), чтобы открыть меню.
2. Для прокрутки к пункту **ПОЛУЧИТЬ ЗАДАНИЕ** используйте клавишу ▲ (клавиша со стрелкой **ВВЕРХ**) или ▼ (клавиша со стрелкой **ВНИЗ**), а затем нажмите клавишу ✓ (клавиша **ВЫБРАТЬ**).
3. Чтобы найти имя пользователя, используйте клавишу ▲ (клавиша со стрелкой **ВВЕРХ**) или ▼ (клавиша со стрелкой **ВНИЗ**), а затем нажмите клавишу ✓ (клавиша **ВЫБРАТЬ**).
4. Чтобы найти имя пользователя или задания, используйте клавишу ▲ (клавиша со стрелкой **ВВЕРХ**) или ▼ (клавиша со стрелкой **ВНИЗ**), а затем нажмите клавишу ✓ (клавиша **ВЫБРАТЬ**).
5. Для прокрутки к пункту **УДАЛИТЬ** используйте клавишу ▲ (клавиша со стрелкой **ВВЕРХ**) или ▼ (клавиша со стрелкой **ВНИЗ**), а затем нажмите клавишу ✓ (клавиша **ВЫБРАТЬ**).

3

Управление принтером и его обслуживание

В этом разделе содержатся сведения по следующим темам.

- [Использование встроенного Web-сервера](#)
- [Использование программного обеспечения HP Web Jetadmin](#)
- [Использование панели инструментов HP](#)
- [Удаление панели инструментов HP](#)
- [Управление драйверами принтеров и их настройка](#)
- [Настройка предупреждений по электронной почте](#)
- [Настройка часов](#)
- [Проверка конфигурации принтера](#)
- [Обслуживание картриджа](#)
- [Очистка принтера](#)
- [Выполнение профилактического обслуживания](#)
- [Замена сшивателя](#)

Использование встроенного Web-сервера

Встроенный Web-сервер позволяет просматривать состояние сети и принтера и управлять функциями печати с компьютера, а не с панели управления принтера. Ниже приведены примеры использования встроенного Web-сервера:

- просмотр сведений о состоянии управления принтером
- выбор типа носителя для печати, загружаемого в каждый лоток
- определение оставшихся ресурсов всех расходных материалов и заказ новых
- просмотр и изменение конфигурации лотков
- просмотр и изменение конфигурации меню панели управления принтера
- просмотр и печать внутренних страниц
- получение уведомления о событиях принтера и расходных материалов
- просмотр и изменение конфигурации сети

Для работы встроенного Web-сервера требуется ОЗУ объемом не менее 48 МБ и сервер печати HP Jetdirect для подключения к локальной сети.

Для работы со встроенным Web-сервером необходимо наличие Microsoft Internet Explorer версии 5.01 или более поздней версии или Netscape версии 6.2 или более поздней версии для Windows, Mac OS и Linux (только Netscape). Для HP-UX 10 и HP-UX 11 требуется Netscape Navigator версии 4.7. Со встроенным Web-сервером можно работать, когда принтер подключен к сети по протоколу IP. Встроенный Web-сервер не поддерживает подключение принтера по протоколу IPX. Для запуска и использования встроенного Web-сервера доступ к Интернету необязателен.

Если принтер непосредственно подключен к компьютеру, встроенный Web-сервер поддерживается в Windows 98 и более поздних версиях. Для использования встроенного Web-сервера с прямым подключением при установке драйвера принтера следует выбрать вариант выборочной установки. Выберите вариант с загрузкой приложения «Панель инструментов HP». Прокси-сервер устанавливается как часть программного обеспечения «Панель инструментов HP».

Для подключенного к сети принтера встроенный Web-сервер доступен автоматически.

Альтернативным вариантом доступа к внедренному Web-серверу является программа HP Printer Access Tool. Программа HP Printer Access Tool обеспечивает доступ к внедренному Web-серверу (EWS) для все сетевых принтеров, находящихся в локальной папке «Принтеры». С помощью Web-обозревателя пользователи могут просматривать состояние расходных материалов, контролировать процесс печати и устанавливать параметры конфигурации с помощью сервера EWS.

Запуск встроенного Web-сервера

1. В используемом на компьютере Web-браузере наберите адрес IP для принтера. Чтобы определить адрес IP, распечатайте страницу конфигурации. Дополнительные сведения о печати страницы конфигурации см. в разделе [Страница конфигурации](#).

Примечание

После открытия страницы можно создать для нее закладку, чтобы впоследствии быстрее ее загружать.

2. На встроенном Web-сервере имеются три вкладки с параметрами и информацией о принтере: вкладка **Информация**, **Параметры** и **Сеть**. Откройте вкладку, которую требуется просмотреть.
3. Для получения сведений о каждой вкладке см. следующие разделы:

Вкладка «Информация»

Вкладка «Информация» содержит следующие страницы.

- **Состояние устройства.** На этой странице отображаются сведения о состоянии принтера и об оставшемся сроке службы расходных материалов HP. Материал считается израсходованным, если для него указано значение 0%. На этой странице также отображаются тип и формат носителей для печати для каждого лотка. Чтобы изменить параметры, заданные по умолчанию, щелкните на ссылке **Изменить параметры**.
- **Страница конфигурации.** На этой странице отображается информация, которая находится на странице конфигурации принтера.
- **Состояние расходных материалов.** На этой странице отображаются сведения об оставшемся сроке службы расходных материалов HP. Материал считается израсходованным, если для него указано значение 0%. На этой странице также указаны коды изделий для расходных материалов. Чтобы заказать новые расходные материалы, щелкните на ссылке **Заказ расходных материалов** в области **Другие ссылки** в этом окне. Чтобы посетить какой-либо Web-узел, необходимо иметь доступ к Интернету.
- **Журнал событий.** На этой странице представлен список всех событий и ошибок принтера.
- **Информация об устройстве.** На этой странице отображаются сетевое имя принтера, адрес, а также информация о модели. Чтобы изменить эти данные, щелкните на элементе **Информация об устройстве** на вкладке **Параметры**.
- **Панель управления.** Чтобы просмотреть текущее состояние панели управления принтера, нажмите эту кнопку.

Вкладка «Параметры»

Эта вкладка позволяет настроить принтер с помощью компьютера. Вкладка **Параметры** может быть защищена паролем. Если принтер подключен к сети, перед изменением параметров на данной вкладке обязательно обратитесь к администратору.

На вкладке **Параметры** расположены следующие страницы.

- **Конфигурация устройства.** Все параметры для принтера можно задать на этой странице. На ней также расположены стандартные меню для принтеров, которые имеют дисплей панели управления. К этим меню относятся: **Информация**, **Обработка бумаги** и **Конфигурация устройства**.
- **Предупреждения.** Только при подключении к сети. Позволяет настроить получение предупреждений о различных событиях принтера и расходных материалов по электронной почте.
- **Электронная почта.** Только при подключении к сети. Совместно со страницей «Предупреждения» используется для настройки входящей и исходящей электронной почты.

- **Безопасность.** Используется для задания пароля, который необходим для доступа к вкладкам **Параметры** и **Сеть**. Определенные функции встроенного Web-сервера можно включить или выключить.
- **Другие ссылки.** Используется для добавления или настройки ссылки на другой Web-узел. Эта ссылка отображается в области **Другие ссылки** на всех страницах встроенного Web-сервера. В области **Другие ссылки** постоянно отображаются следующие ссылки: **Электронная служба HP Instant Support**, **Заказ расходных материалов** и **Поддержка изделия**.
- **Информация об устройстве.** Имя принтера и назначенный ему инвентарный номер. Введите имя и адрес электронной почты для основного контактного лица, которое получит информацию о принтере.
- **Язык.** Используется для определения языка, на котором отображается информация во встроенном Web-сервере.
- **Службы времени.** Принтер настраивается на синхронизацию даты и времени с сетевым сервером через определенные интервалы времени.

Вкладка «Сеть»

С помощью вкладки «Сеть» сетевой администратор может управлять сетевыми параметрами принтера, подключенного к сети по протоколу IP. Если принтер напрямую подключен к компьютеру или подключен к сети без помощи сервера печати HP Jetdirect, данная вкладка не отображается.

Другие ссылки

В этом разделе содержатся ссылки для подключения к Интернету. Чтобы воспользоваться одной из этих ссылок, необходимо иметь доступ к Интернету. Если используется удаленное подключение и при первом открытии встроенного Web-сервера соединение отсутствует, перед посещением этих Web-узлов необходимо выполнить подключение. Для этого, возможно, потребуется закрыть встроенный Web-сервер и снова его запустить.

- **Электронная служба HP Instant Support.** Осуществляет подключение к Web-узлу HP для решений возникших проблем. С помощью данной службы выполняется анализ журнала ошибок принтера и информации о конфигурации, чтобы предоставить сведения о диагностике и обслуживании специально для данного принтера.
- **Заказ расходных материалов.** Чтобы подключиться к Web-узлу HP и заказать расходные материалы производства HP, например картриджи или носители для печати, следует щелкнуть на этой ссылке.
- **Поддержка изделия.** Переход на Web-узел поддержки принтера серии HP LaserJet 4250 или 4350. Затем можно выполнить поиск справочных сведений по основным разделам.

Использование программного обеспечения HP Web Jetadmin

HP Web Jetadmin является программным обеспечением для удаленной установки, мониторинга, поиска и устранения неисправностей периферийного оборудования, подключенного к сети с помощью Web-интерфейса. Интуитивно понятный интерфейс браузера упрощает межплатформенное управление широким спектром устройств, включая принтеры HP и принтеры других производителей. Управление носит упреждающий характер, что позволяет администраторам сети разрешать связанные с принтером вопросы таким образом, что это не затрагивает пользователей. Это программное обеспечение для эффективного управления можно бесплатно загрузить с Web-узла http://www.hp.com/go/webjetadmin_software.

Чтобы получить модули расширения для HP Web Jetadmin, щелкните на пункте **plugins**, а затем щелкните на ссылке **download**, расположенной рядом с модулем, который требуется загрузить. Можно настроить программное обеспечение HP Web Jetadmin на автоматическое уведомление пользователя о наличии новых модулей расширения. На странице **Product Update** выполните инструкции для автоматического подключения к Web-узлу HP.

Если программа HP Web Jetadmin установлена на главном сервере, то к ней может обращаться любой клиент сети с помощью поддерживаемого Web-браузера (например, Microsoft Internet Explorer версии 6.0 для Windows или Netscape Navigator 7.1 для Linux). Обращение к узлу HP Web Jetadmin.

Примечание

В настройках браузера необходимо включить поддержку Java. Не поддерживается обращение к узлу через Apple PC.

Использование панели инструментов HP

Панель инструментов HP является Web-приложением, которое можно использовать для выполнения следующих задач:

- Проверка состояния принтера.
- Настройка параметров принтера.
- Просмотр информации по устранению неполадок.
- Просмотр электронной документации.

Использование приложения «Панель инструментов HP» возможно, когда принтер подключен непосредственно к компьютеру или к сети. Для использования приложения «Панель инструментов HP» необходимо выполнить полную установку ПО.

Примечание

Для открытия и использования средства «Панель инструментов HP» не требуется доступ в Интернет. Однако если щелкнуть на какой-либо ссылке в области **Другие ссылки**, для перехода по ней потребуется доступ в Интернет. Дополнительные сведения см. в разделе [Другие ссылки](#).

Поддерживаемые операционные системы

Панель инструментов HP поддерживается в следующих операционных системах:

- Windows 98, 2000, Me, XP и Server 2003
- Mac OS X версии 10.2 или более поздней

Поддерживаемые браузеры

Для использования «Панель инструментов HP» необходим один из следующих браузеров:

Windows

- Microsoft Internet Explorer версии 5.5 или более поздней
- Netscape Navigator версии 7.0 или более поздней
- Opera Software ASA Opera версии 6.05 или более поздней

Macintosh (только OS X)

- Microsoft Internet Explorer версии 5.1 или более поздней
- Netscape Navigator версии 7.0 или более поздней

Из браузера можно распечатать все страницы.

Запуск и работа приложения «Панель инструментов HP»

1. Откройте Панель инструментов HP одним из следующих способов:
 - На рабочем столе Windows дважды щелкните на значке «Панель инструментов HP».
 - В меню **Пуск** в Windows выделите пункт **Программы**, а затем выберите команду **Панель инструментов HP**.
 - В Macintosh OS X на жестком диске щелкните на **Applications**, а затем на папке **Utilities**. Дважды щелкните на значке **HP Toolbox**.

Примечание

После открытия страницы Вы можете создать для нее закладку, чтобы впоследствии можно было быстро ее загрузить.

2. Панель инструментов HP откроется в Web-браузере. Панель инструментов HP содержит следующие разделы:
 - [Вкладка «Состояние»](#)
 - [Вкладка «Устранение неисправностей»](#)
 - [Вкладка «Предупреждения»](#)
 - [Вкладка «Документация»](#)
 - [Окно «Настройка устройств»](#)
 - [Ссылки панели инструментов](#)
 - [Другие ссылки](#)

Вкладка «Состояние»

На вкладке **Статус** имеются ссылки на следующие главные страницы:

- **Состояние устройства.** Просмотр информации о состоянии принтера. На этой странице имеется информация о состоянии принтера, например о замятии бумаги или пустом лотке. После устранения проблемы с принтером нажмите кнопку **Обновить** для обновления состояния устройства.
- **Состояние расходных материалов.** Подробные сведения о состоянии расходных материалов, например о проценте оставшегося тонера в картридже, а также о числе страниц, распечатанных с помощью текущего картриджа. На этой странице также расположены ссылки на страницы для заказа расходных материалов и сведения об утилизации.
- **Печать страниц информации.** Печать таблицы параметров, а также других страниц с информацией о принтере (например, страницы со сведениями о состоянии расходных материалов, демонстрационной страницы и карты меню).

Вкладка «Устранение неисправностей»

На вкладке **Устранение неисправностей** расположены ссылки на следующие основные страницы:

- **Качество печати.** Общие сведения об устранении неисправностей и сведения об устранении проблем, связанных с качеством печати, а также сведения о калибровке принтера для обеспечения качества цветной печати.
- **Обслуживание.** Сведения о расходных материалах принтера, о замене картриджей и других расходных материалов принтера.
- **Сообщения об ошибках.** Сведения о сообщениях об ошибках.
- **Замятие бумаги.** Сведения об обнаружении и устранении замятий.
- **Поддерживаемые носители.** Сведения о носителях, поддерживаемых принтером, о настройке лотков, а также об устранении проблем, связанных с носителями.
- **Страницы принтера.** Печать различных страниц, которые можно использовать для устранения неисправностей, связанных с принтером, включая страницу конфигурации, страницу о состоянии расходных материалов, страницу журнала событий и страницу расхода материалов.

Вкладка «Предупреждения»

На вкладке **Предупреждения** можно настроить принтер для автоматической выдачи предупреждений. На вкладке **Предупреждения** имеются ссылки на следующие главные страницы:

- Настройка предупреждений о состоянии.
- Административные параметры.

Страница «Настройка предупреждений о состоянии»

На странице «Настройка предупреждений о состоянии» можно включить или отключить предупреждения, указать, когда принтер должен отправлять предупреждения, а также выбрать один из двух типов предупреждений:

- Всплывающее сообщение
- Значок на панели задач

Нажмите **Применить**, чтобы активировать настройки.

Страница «Административные параметры»

На странице «Административные параметры» можно установить частоту, с которой «Панель инструментов HP» будет проверять наличие сообщений принтера. Существуют три следующих параметра:

- **Менее часто.** Панель инструментов HP выполняет проверку один раз в минуту (каждые 60 секунд).
- **Обычно.** Панель инструментов HP выполняет проверку два раза в минуту (каждые 30 секунд).
- **Более часто.** Панель инструментов HP выполняет проверку двадцать раз в минуту (каждые 3 секунды).

Если требуется снизить сетевой трафик ввода/вывода (В/В), уменьшите частоту, с которой принтер проверяет предупреждения.

Вкладка «Документация»

На вкладке **Документация** имеются ссылки на следующие источники информации:

- **Замечания по установке.** Специальные инструкции по установке, а также другая информация, с которой следует ознакомиться перед установкой и использованием данной системы печати.
- **Руководство пользователя.** Содержит сведения об использовании принтера, гарантии, спецификациях и поддержке. (Данное руководство пользователя вы читаете в настоящий момент.) Руководство пользователя существует в формате HTML и PDF.

Окно «Настройка устройств»

При щелчке на ссылке **Настройка устройств** во встроенном Web-браузере откроется новое окно. См. раздел [Использование встроенного Web-сервера](#).

Ссылки панели инструментов

Ссылки панели инструментов в левой части экрана содержат ссылки на следующие параметры:

- **Выбор устройства.** Выбор одного из устройств, поддерживающих средство «Панель инструментов HP».
- **Просмотр текущих предупреждений.** Просмотр текущих предупреждений для всех установленных принтеров. (Просмотр текущих предупреждений возможен только во время печати.)
- **Текстовая страница.** Просмотр средства «Панель инструментов HP» в виде карты узла со ссылками на все страницы средства «Панель инструментов HP» и окна **Настройка устройств**.

Другие ссылки

В этом разделе содержатся ссылки для подключения к Интернету. Чтобы воспользоваться одной из этих ссылок, необходимо иметь доступ к Интернету. Если используется подключение удаленного доступа с помощью модема и при первом открытии средства «Панель инструментов HP» подключение не было установлено, то перед посещением этих Web-узлов необходимо установить соединение с Интернетом. При подключении, возможно, придется закрыть «Панель инструментов HP», а затем открыть ее снова.

- **Электронная служба HP instant support.** Переход на страницу поддержки HP для данного продукта.
- **Регистрация изделия.** Переход на Web-узел регистрации изделий HP.
- **Поддержка изделия.** Переход на Web-узел поддержки принтера. Здесь можно осуществить поиск информации по устранению конкретной проблемы.

Удаление панели инструментов HP

В данном разделе содержатся сведения по удалению панели инструментов HP.

Чтобы удалить панель инструментов HP с помощью значка на рабочем столе Windows

1. Нажмите кнопку **Пуск**.
2. Выберите команду **Программы**.
3. Укажите пункт **Hewlett-Packard** или группу программ серии HP LaserJet 4250 или 4350, а затем выберите команду **Удалить панель инструментов HP LaserJet**.
4. Следуйте инструкциям на экране.

Чтобы удалить панель инструментов HP с помощью средства установки и удаления программ на панели управления Windows

1. Нажмите кнопку **Пуск**.
2. Выберите команду **Панель управления**.

Примечание

В некоторых версиях операционной системы Windows необходимо сначала указать пункт **Настройка**, а затем выбрать команду **Панель управления**.

3. Дважды щелкните на значке **Установка и удаление программ**.
4. Выберите в списке программ **HP LaserJet Toolbox** и следуйте инструкциям на экране.

Управление драйверами принтеров и их настройка

Решение для настройки и управления драйвером может быть использовано сетевым администратором для задания конфигурации драйверов до установки и развертывания их в среде пользователя. Это полезно при настройке драйверов принтера для нескольких рабочих станций или принтеров с общей конфигурацией.

Если выполняется предварительная настройка драйвера принтера в соответствии с аппаратным обеспечением, доступ ко всем дополнительным возможностям принтера можно получить в драйвере. Кроме этого, можно задать большинство параметров функций драйвера. Можно «заблокировать» пять функций драйвера. Это означает, что можно запретить пользователям изменять параметры двусторонней печати, печати цвета серым тоном, подающего лотка, выводного отсека и типов материалов для печати. (Некоторые функции невозможно использовать во всех типах принтеров. Например, на отдельных принтерах цветная или двусторонняя печать невозможна.)

Решение для настройки и управления драйвером позволяет сэкономить время и затраты на управление. Если администратору необходимо предварительно настроить драйверы принтера, требуется выполнить настройку на каждой клиентской рабочей станции. Поскольку в решении для настройки и управления драйвером имеется несколько параметров конфигурации, администраторы могут создать одну центральную конфигурацию, которая наилучшим образом соответствует выбранной тактике развертывания и установки программного обеспечения.

Кроме этого, решение для настройки и управления принтером администратором предоставляет больше возможностей управления средой печати, поскольку администраторы могут установить драйверы с общей конфигурацией во всей организации. Можно «заблокировать» функцию для поддержки принятых в организации стандартов. Например, если в принтере имеется устройство двусторонней печати, блокировка параметра двусторонней печати гарантирует, что печать будет выполняться на обеих сторонах листа для экономии бумаги. Все эти элементы управления можно развернуть с одного компьютера.

Для этого существуют два средства:

- модуль расширения программного обеспечения HP Web Jetadmin
- утилита настройки

Независимо от применяемого способа настройки всем драйверам принтера определенной модели можно предоставить общий доступ к одной конфигурации с помощью модуля расширения или утилиты настройки. Эта конфигурация подходит для нескольких операционных систем, языков драйвера принтера и локализованных версий.

Файл единой конфигурации связан со всеми поддерживаемыми драйверами и может быть изменен с помощью модуля расширения или утилиты.

Модуль расширения программного обеспечения HP Web Jetadmin

Модуль расширения для настройки и управления драйвером входит в программное обеспечение HP Web Jetadmin. Этот модуль используется для настройки драйверов принтера до установки и развертывания. Этот способ управления и контроля драйверов принтера представляет собой завершенное, полное решение, используемое для настройки принтера, очереди печати и клиентских компьютеров или рабочих станций. В поток операций входят следующие действия:

- обнаружение и настройка принтеров
- обнаружение и настройка очереди печати на серверах. В пакетном файле могут быть определены параметры для нескольких серверов или для нескольких принтеров одной модели, использующих один сервер
- получение драйверов принтера. Для каждой очереди печати принтеров, подключенных к серверу в среде с различными операционными системами, можно установить несколько драйверов
- запуск редактора конфигурации (некоторые устаревшие драйверы не поддерживают этот редактор)
- развертывание настроенных драйверов принтера на серверах
- предоставление конечным пользователям инструкций по подключению к серверу печати. Драйвер, настроенный для их операционных систем, автоматически развертывается на компьютерах пользователей

С помощью модуля расширения программного обеспечения администраторы HP Web Jetadmin могут развернуть настроенные драйверы принтера, используя процесс без вмешательства пользователя, пакетный или удаленный процесс. Модуль расширения программного обеспечения HP Web Jetadmin можно получить на Web-узле http://www.hp.com/go/webjetadmin_software.

Утилита настройки

С помощью утилиты настройки администраторы могут создать пакет выборочной установки, в который входят только необходимые для определенной организации или операционной среды компоненты. Эту утилиту можно получить:

- на компакт-диске, который входит в комплект поставки принтера (утилита является одним из вариантов установки)
- в программном обеспечении системы печати, которое можно загрузить с Web-узла HP для определенной модели принтера

В процедуре установки администратору предлагается выбрать компоненты из содержимого системы печати. При этом, если для выбранных драйверов поддерживается предварительная настройка, администратору выдается запрос на настройку параметров драйвера принтера. В процессе установки создается предварительно настроенный пакет установки, который администратор может развернуть для установки настроенных драйверов принтера на клиентские компьютеры и рабочие станции. Утилита настройки обеспечивает два вида процессов: процесс без вмешательства пользователя и пакетный процесс.

Настройка предупреждений по электронной почте

Можно использовать программу HP Web Jetadmin или встроенный Web-сервер для настройки системы на выдачу предупреждений о проблемах с принтером. Предупреждения доставляются как сообщения электронной почты на указанную пользователем учетную запись или учетные записи.

Можно настроить следующие параметры:

- устройство, за которым требуется вести наблюдение (в данном случае, принтер)
- получаемые предупреждения (например, предупреждения о замятиях, израсходованной бумаге, сообщения **ЗАКАЖИТЕ КАРТРИДЖ, ЗАМЕНИТЕ КАРТРИДЖ**, а также сообщение об **открытой крышке**)
- учетную запись электронной почты, на которую пересылаются предупреждения

Утилита	Источник информации
HP Web Jetadmin	<ul style="list-style-type: none">• См. раздел Использование программного обеспечения HP Web Jetadmin для получения общих сведений о HP Web Jetadmin• Дополнительные сведения о предупреждениях и о настройке предупреждений см. в интерактивной справке HP Web Jetadmin
Встроенный Web-сервер	<ul style="list-style-type: none">• См. раздел Использование встроенного Web-сервера для получения общих сведений о встроенном Web-сервере• Дополнительные сведения о предупреждениях и о настройке предупреждений см. в интерактивной справке встроенного Web-сервера

Настройка часов

Функция часов служит для установки даты и времени. Все сохраняемые задания печати содержат дату и время, чтобы можно было определить последние версии заданий.

Настройка даты и времени

При настройке даты и времени можно задать формат даты, дату, формат времени и время.

Настройка формата даты

1. Чтобы открыть меню, нажмите клавишу **Меню**.
2. Используйте клавишу **▲** (клавишу со стрелкой **ВВЕРХ**) или клавишу **▼** (клавишу со стрелкой **ВНИЗ**), чтобы перейти к пункту **КОНФИГУР. УСТР-ВА**, а затем нажмите клавишу **✓** (клавиша **ВЫБРАТЬ**).
3. Используйте клавишу **▲** (клавишу со стрелкой **ВВЕРХ**) или клавишу **▼** (клавишу со стрелкой **ВНИЗ**), чтобы перейти к пункту **СИСТЕМН. УСТАН-КИ**, а затем нажмите клавишу **✓** (клавиша **ВЫБРАТЬ**).
4. Используйте клавишу **▲** (клавишу со стрелкой **ВВЕРХ**) или клавишу **▼** (клавишу со стрелкой **ВНИЗ**), чтобы перейти к пункту **ДАТА/ВРЕМЯ**, а затем нажмите клавишу **✓** (клавиша **ВЫБРАТЬ**).
5. Используйте клавишу **▲** (клавишу со стрелкой **ВВЕРХ**) или клавишу **▼** (клавишу со стрелкой **ВНИЗ**), чтобы перейти к пункту **ФОРМАТ ДАТЫ**, а затем нажмите клавишу **✓** (клавиша **ВЫБРАТЬ**).
6. Используйте клавишу **▲** (клавишу со стрелкой **ВВЕРХ**) или клавишу **▼** (клавишу со стрелкой **ВНИЗ**), чтобы выбрать желаемый формат даты, а затем нажмите клавишу **✓** (клавиша **ВЫБРАТЬ**).
7. Настройки сохраняются, а панель управления возвращается в подменю **ДАТА/ВРЕМЯ**.
8. Чтобы выйти из меню, нажмите клавишу **Меню**.

Настройка даты

1. Чтобы открыть меню, нажмите клавишу **МЕНЮ**.
2. Используйте клавишу ▲ (клавишу со стрелкой **ВВЕРХ**) или клавишу ▼ (клавишу со стрелкой **ВНИЗ**), чтобы перейти к пункту **КОНФИГУР. УСТР-ВА**, а затем нажмите клавишу ✓ (клавиша **ВЫБРАТЬ**).
3. Используйте клавишу ▲ (клавишу со стрелкой **ВВЕРХ**) или клавишу ▼ (клавишу со стрелкой **ВНИЗ**), чтобы перейти к пункту **СИСТЕМН. УСТАН-КИ**, а затем нажмите клавишу ✓ (клавиша **ВЫБРАТЬ**).
4. Используйте клавишу ▲ (клавишу со стрелкой **ВВЕРХ**) или клавишу ▼ (клавишу со стрелкой **ВНИЗ**), чтобы перейти к пункту **ДАТА/ВРЕМЯ**, а затем нажмите клавишу ✓ (клавиша **ВЫБРАТЬ**).
5. Используйте клавишу ▲ (клавишу со стрелкой **ВВЕРХ**) или клавишу ▼ (клавишу со стрелкой **ВНИЗ**), чтобы перейти к пункту **ДАТА**, а затем нажмите клавишу ✓ (клавиша **ВЫБРАТЬ**).
6. Используйте клавишу ▲ (клавишу со стрелкой **ВВЕРХ**) или клавишу ▼ (клавишу со стрелкой **ВНИЗ**), чтобы выбрать требуемый год, а затем нажмите клавишу ✓ (клавиша **ВЫБРАТЬ**).

Примечание

Порядок изменения значений параметров **ГОД**, **МЕСЯЦ** и **ДЕНЬ** зависит от формата даты. Первым может быть выбран параметр **ГОД**, **МЕСЯЦ** или **ДЕНЬ**.

7. Используйте клавишу ▲ (клавишу со стрелкой **ВВЕРХ**) или клавишу ▼ (клавишу со стрелкой **ВНИЗ**), чтобы выбрать требуемый месяц, а затем нажмите клавишу ✓ (клавиша **ВЫБРАТЬ**).
8. Используйте клавишу ▲ (клавишу со стрелкой **ВВЕРХ**) или клавишу ▼ (клавишу со стрелкой **ВНИЗ**), чтобы выбрать требуемый день, а затем нажмите клавишу ✓ (клавиша **ВЫБРАТЬ**).
9. Настройки сохраняются, а панель управления возвращается в подменю **ДАТА/ВРЕМЯ**.
10. Чтобы выйти из меню, нажмите клавишу **МЕНЮ**.

Настройка формата времени

1. Чтобы открыть меню, нажмите клавишу **МЕНЮ**.
2. Используйте клавишу ▲ (клавишу со стрелкой **ВВЕРХ**) или клавишу ▼ (клавишу со стрелкой **ВНИЗ**), чтобы перейти к пункту **КОНФИГУР. УСТР-ВА**, а затем нажмите клавишу ✓ (клавиша **ВЫБРАТЬ**).
3. Используйте клавишу ▲ (клавишу со стрелкой **ВВЕРХ**) или клавишу ▼ (клавишу со стрелкой **ВНИЗ**), чтобы перейти к пункту **СИСТЕМН. УСТАН-КИ**, а затем нажмите клавишу ✓ (клавиша **ВЫБРАТЬ**).
4. Используйте клавишу ▲ (клавишу со стрелкой **ВВЕРХ**) или клавишу ▼ (клавишу со стрелкой **ВНИЗ**), чтобы перейти к пункту **ДАТА/ВРЕМЯ**, а затем нажмите клавишу ✓ (клавиша **ВЫБРАТЬ**).
5. Используйте клавишу ▲ (клавишу со стрелкой **ВВЕРХ**) или клавишу ▼ (клавишу со стрелкой **ВНИЗ**), чтобы перейти к пункту **ФОРМАТ ВРЕМЕНИ**, а затем нажмите клавишу ✓ (клавиша **ВЫБРАТЬ**).
6. Используйте клавишу ▲ (клавишу со стрелкой **ВВЕРХ**) или клавишу ▼ (клавишу со стрелкой **ВНИЗ**), чтобы выбрать желаемый формат времени, а затем нажмите клавишу ✓ (клавиша **ВЫБРАТЬ**).
7. Настройки сохраняются, а панель управления возвращается в подменю **ДАТА/ВРЕМЯ**.
8. Чтобы выйти из меню, нажмите клавишу **МЕНЮ**.

Настройка времени

1. Чтобы открыть меню, нажмите клавишу **МЕНЮ**.
2. Используйте клавишу ▲ (клавишу со стрелкой **ВВЕРХ**) или клавишу ▼ (клавишу со стрелкой **ВНИЗ**), чтобы перейти к пункту **КОНФИГУР. УСТР-ВА**, а затем нажмите клавишу ✓ (клавиша **ВЫБРАТЬ**).
3. Используйте клавишу ▲ (клавишу со стрелкой **ВВЕРХ**) или клавишу ▼ (клавишу со стрелкой **ВНИЗ**), чтобы перейти к пункту **СИСТЕМН. УСТАН-КИ**, а затем нажмите клавишу ✓ (клавиша **ВЫБРАТЬ**).
4. Используйте клавишу ▲ (клавишу со стрелкой **ВВЕРХ**) или клавишу ▼ (клавишу со стрелкой **ВНИЗ**), чтобы перейти к пункту **ДАТА/ВРЕМЯ**, а затем нажмите клавишу ✓ (клавиша **ВЫБРАТЬ**).
5. Используйте клавишу ▲ (клавишу со стрелкой **ВВЕРХ**) или клавишу ▼ (клавишу со стрелкой **ВНИЗ**), чтобы перейти к пункту **ВРЕМЯ**, а затем нажмите клавишу ✓ (клавиша **ВЫБРАТЬ**).
6. Используйте клавишу ▲ (клавишу со стрелкой **ВВЕРХ**) или клавишу ▼ (клавишу со стрелкой **ВНИЗ**), чтобы выбрать требуемое значение часов, а затем нажмите клавишу ✓ (клавиша **ВЫБРАТЬ**).
7. Используйте клавишу ▲ (клавишу со стрелкой **ВВЕРХ**) или клавишу ▼ (клавишу со стрелкой **ВНИЗ**), чтобы выбрать требуемое значение минут, а затем нажмите клавишу ✓ (клавиша **ВЫБРАТЬ**).
8. Настройки сохраняются, а панель управления возвращается в подменю **ДАТА/ВРЕМЯ**.
9. Чтобы выйти из меню, нажмите клавишу **МЕНЮ**.

Проверка конфигурации принтера

С помощью панели управления принтера можно печатать страницы, содержащие сведения о принтере и его текущей конфигурации. Далее описаны следующие страницы информации:

- [Карта меню](#)
- [Страница конфигурации](#)
- [Страница состояния расходных материалов](#)
- [Список шрифтов PS или PCL](#)

Для получения полного списка страниц принтера см. меню **ИНФОРМАЦИЯ** на панели управления принтера ([Меню «Информация»](#)).

Держите эти страницы под рукой для удобства при устранении неисправностей. Они также пригодятся, если потребуется связаться со службой поддержки клиентов HP.

Карта меню

Для просмотра текущих параметров, установленных в различных меню, распечатайте карту меню панели управления принтера.

Чтобы напечатать карту меню

1. Нажмите клавишу ✓ (клавиша **ВЫБРАТЬ**), чтобы открыть меню.
2. Для прокрутки к пункту **ИНФОРМАЦИЯ** используйте клавишу ▲ (клавиша со стрелкой **ВВЕРХ**) или ▼ (клавиша со стрелкой **ВНИЗ**), а затем нажмите клавишу ✓ (клавиша **ВЫБРАТЬ**).
3. Для прокрутки к пункту **ПЕЧАТЬ КАРТЫ МЕНЮ** используйте клавишу ▲ (клавиша со стрелкой **ВВЕРХ**) или ▼ (клавиша со стрелкой **ВНИЗ**), а затем нажмите клавишу ✓ (клавиша **ВЫБРАТЬ**).

Может потребоваться хранить схему меню рядом с принтером для справок. Содержимое карты меню меняется в зависимости от параметров, установленных в принтере в данный момент. (Многие из этих значений можно переопределить с помощью драйвера принтера или из соответствующего приложения.)

Чтобы посмотреть полный список элементов панели управления и их возможные значения, см. раздел [Меню панели управления](#). Для изменения параметра панели управления см. раздел [Изменение параметров панели управления](#).

Страница конфигурации

Используйте страницу конфигурации для просмотра текущих параметров принтера, для поиска и устранения неисправностей или для проверки правильности установленных дополнительных принадлежностей, например памяти (DIMM), лотков и языков принтера.

Примечание

Если установлен сервер печати HP Jetdirect, также печатается страница конфигурации HP Jetdirect. На этой странице также появляется адрес IP сервера печати HP Jetdirect.

Чтобы распечатать страницу конфигурации через панель управления

1. Нажмите клавишу \checkmark (клавиша **ВЫБРАТЬ**), чтобы открыть меню.
2. Для прокрутки к пункту **ИНФОРМАЦИЯ** используйте клавишу \blacktriangle (клавиша со стрелкой **ВВЕРХ**) или \blacktriangledown (клавиша со стрелкой **ВНИЗ**), а затем нажмите клавишу \checkmark (клавиша **ВЫБРАТЬ**).
3. Для прокрутки к пункту **ПЕЧАТЬ КОНФИГУРАЦИИ** используйте клавишу \blacktriangle (клавиша со стрелкой **ВВЕРХ**) или \blacktriangledown (клавиша со стрелкой **ВНИЗ**), а затем нажмите клавишу \checkmark (клавиша **ВЫБРАТЬ**).

Ниже представлен пример страницы конфигурации. Содержимое карты меню меняется в зависимости от параметров, установленных в принтере в данный момент.

Примечание

Сведения о конфигурации принтера можно получить также с помощью встроенного Web-сервера или средства «Панель инструментов HP». Подробнее об этом см. в разделе [Использование встроенного Web-сервера](#) или [Использование панели инструментов HP](#).

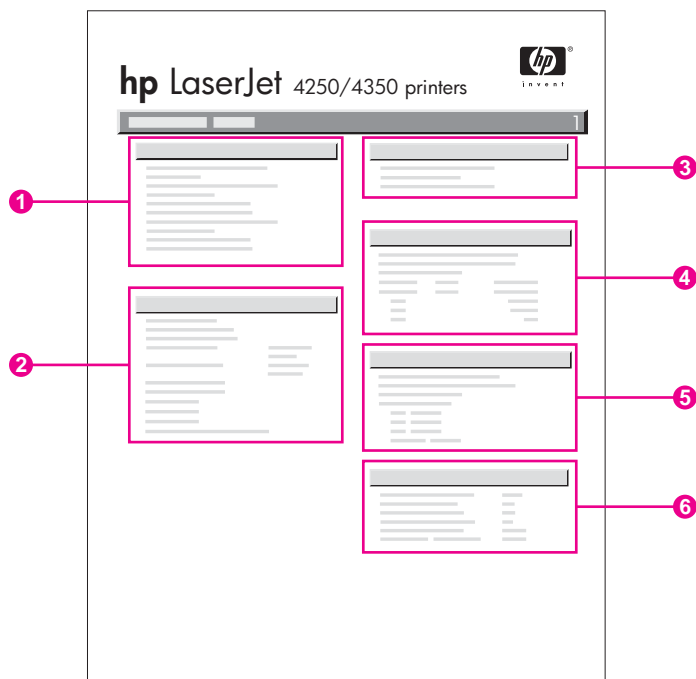

1	Информация о принтере	Указывается модель, серийный номер, количество листов, отпечатанных в принтере, и другая информация о принтере.
2	Установленные особенности и параметры	Перечислены все установленные языки принтера (например, PS и PCL), а также дополнительные устройства, установленные в каждом слоте DIMM и EIO.

3	Память	Указана память принтера, рабочая область драйвера PCL (DWS) и сведения об экономии ресурсов.
4	Журнал событий	Содержит количество записей в журнале событий, максимальное количество видимых записей, а также три последние записи.
5	Безопасность	Указывается состояние блокировки панели управления принтера, пароля панели управления и жесткого диска (если он установлен в принтере).
6	Лотки и параметры	Приведены параметры формата для всех установленных лотков и дополнительных устройств.





Страница состояния расходных материалов

Используйте эту страницу для получения сведений о картридже для печати, установленном в принтере, количестве тонера, оставшемся в картридже, и о количестве обработанных страниц и заданий.

Примечание

Сведения о конфигурации принтера можно получить также с помощью встроенного Web-сервера или средства «Панель инструментов HP». Подробнее об этом см. в разделе [Использование встроенного Web-сервера](#) или [Использование панели инструментов HP](#).

Чтобы напечатать страницу состояния расходных материалов через панель управления

1. Нажмите клавишу  (клавиша **ВЫБРАТЬ**), чтобы открыть меню.
2. Для прокрутки к пункту **ИНФОРМАЦИЯ** используйте клавишу  (клавиша со стрелкой **ВВЕРХ**) или  (клавиша со стрелкой **ВНИЗ**), а затем нажмите клавишу  (клавиша **ВЫБРАТЬ**).

3. Для прокрутки к пункту **СТРАН. СОСТОЯНИЯ ПРИНАДЛ. ДЛЯ ПЕЧ.** используйте клавишу ▲ (клавиша со стрелкой **ВВЕРХ**) или ▼ (клавиша со стрелкой **ВНИЗ**), а затем нажмите клавишу ✓ (клавиша **ВЫБРАТЬ**).

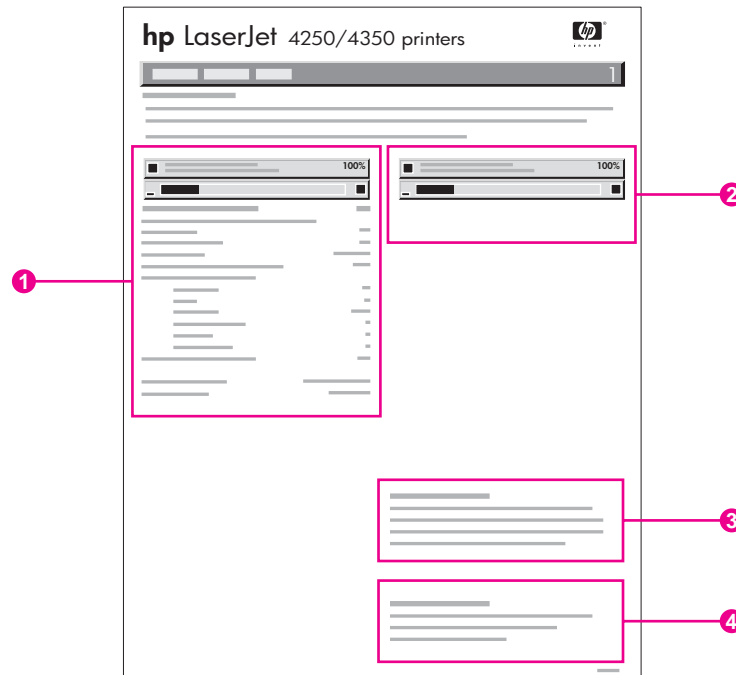

- 1 Сведения о картридже для печати, а также сведения о количестве оставшихся страниц.
- 2 Сведения об оставшемся сроке службы компонентов набора обслуживания.
- 3 Сведения о заказе расходных материалов.
- 4 Сведения о вторичной переработке расходных материалов.

Список шрифтов PS или PCL

Списки шрифтов содержат шрифты, установленные на текущий момент в принтере. В списках шрифтов также указано, какие шрифты содержатся на дополнительном жестком диске или в модуле флэш-памяти DIMM.

Чтобы напечатать список шрифтов PCL или PS

1. Нажмите клавишу ✓ (клавиша **ВЫБРАТЬ**), чтобы открыть меню.
2. Для прокрутки к пункту **ИНФОРМАЦИЯ** используйте клавишу ▲ (клавиша со стрелкой **ВВЕРХ**) или ▼ (клавиша со стрелкой **ВНИЗ**), а затем нажмите клавишу ✓ (клавиша **ВЫБРАТЬ**).
3. Для прокрутки к пункту **ПЕЧАТЬ СПИСКА ШРИФТОВ PS** или **ПЕЧАТЬ СПИСКА ШРИФТОВ PCL** используйте клавишу ▲ (клавиша со стрелкой **ВВЕРХ**) или ▼ (клавиша со стрелкой **ВНИЗ**), а затем нажмите клавишу ✓ (клавиша **ВЫБРАТЬ**).

В списке шрифтов PS содержатся установленные шрифты PS, а также примеры этих шрифтов. В списке шрифтов PCL можно найти следующие сведения.

- **Шрифт** — здесь перечислены названия и образцы шрифтов.
- **Шаг/пункт** — здесь указаны шаг и размер шрифта.
- **Escape-последовательность** (команда программирования PCL) — используется для выбора назначаемого шрифта. (См. пояснение в нижней части страницы списка шрифтов.)

Примечание

Сведения об использовании команд принтера для выбора шрифта в программах MS-DOS® см. в разделе [Выбор шрифтов PCL 6 и PCL 5](#).

- *Номер шрифта* — номер, используемый для выбора шрифтов на панели управления принтера (не из приложения). Не путайте номер шрифта с кодом шрифта, описанным ниже. Номер указывает слот CompactFlash, в котором хранится шрифт.
 - **ПРОГР.** Загружаемые шрифты, которые могут находиться резидентно в принтере, пока не будут загружены другие шрифты для их замены или пока питание принтера не будет выключено.
 - **ВНУТР.** Шрифты, постоянно установленные в принтере.
- *Идентификатор шрифта* — номер, который присваивается программным шрифтам во время их загрузки с помощью программного обеспечения.

Обслуживание картриджа

В этом разделе содержатся сведения о картриджах HP, сроке их службы, условиях хранения и способах идентификации оригинальных расходных материалов HP. Также здесь содержится информация о картриджах других производителей, отличных от HP.

- [Картриджи HP](#)
- [Картриджи других производителей](#)
- [Идентификация картриджа](#)
- [Хранение картриджа](#)
- [Срок службы картриджа](#)
- [Проверка уровня расхода](#)
- [В картридже мало тонера, или он пуст](#)

Картриджи HP

Для оригинального картриджа HP доступны следующие сведения:

- оставшееся количество тонера
- приблизительное число оставшихся страниц
- количество напечатанных страниц

Картриджи других производителей

Компания Hewlett-Packard не рекомендует использовать картриджи других производителей, как новые, так и восстановленные. Компания HP, не являясь изготовителем этой продукции, не может гарантировать и контролировать ее качество. Обслуживание и ремонт, необходимость в которых возникла в результате использования картриджей сторонних производителей, *не* покрываются гарантией на принтер.

Использование оригинальных расходных материалов HP гарантирует доступность всех возможностей печати HP.

Идентификация картриджа

Если производителем картриджа является не компания HP, то при его установке появится уведомление об этом. Если вы уверены, что приобрели оригинальные расходные материалы HP, посетите соответствующий веб-узел <http://www.hp.com/go/anticounterfeit>.

Хранение картриджа

Не вынимайте картридж из упаковки, если не собираетесь использовать его.

Всегда храните картриджи в надлежащих условиях. Температура воздуха при хранении должна быть в диапазоне от -20°C до 40°C. Относительная влажность должна быть от 10% до 90%.

Чтобы предотвратить повреждение картриджа, не подвергайте его воздействию света дольше, чем на несколько минут.

Срок службы картриджа

Срок службы картриджа зависит от расхода тонера при печати и срока годности компонентов внутри картриджа. При печати текста с расходом 5% (обычный расход при печати деловых писем) картриджа HP хватает в среднем на 10 000 (Q5942A) или 20 000 (Q5942X) страниц.

Узнать срок службы картриджа можно в любое время, проверив уровень расходного материала, как показано ниже в разделе [Проверка уровня расхода](#).

Проверка уровня расхода

Уровень расходных материалов (тонера) можно проверить с помощью панели управления принтера, встроенного Web-сервера, программного обеспечения принтера «Панель инструментов HP» или программы HP Web Jetadmin.

Проверка уровня расходных материалов с помощью панели управления

1. Чтобы открыть меню, нажмите кнопку [Меню](#).
2. Для прокрутки к пункту **ИНФОРМАЦИЯ** используйте кнопку ▲ (кнопка со стрелкой [ВВЕРХ](#)) или ▼ (кнопка со стрелкой [ВНИЗ](#)), а затем нажмите кнопку ✓ (кнопка [ВЫБРАТЬ](#)).
3. Используйте клавишу ▲ (клавиша со стрелкой [ВВЕРХ](#)) или ▼ (клавиша со стрелкой [ВНИЗ](#)) для прокрутки к пункту **СТРАН. СОСТОЯНИЯ ПРИНАДЛ. ДЛЯ ПЕЧ.** и нажмите клавишу ✓ (клавиша [ВЫБРАТЬ](#)). См. раздел [Страница состояния расходных материалов](#) для получения сведений и о странице состояния расходных материалов.

Проверка уровня расходных материалов с помощью встроенного Web-сервера

1. В окне Web-обозревателя введите IP-адрес главной страницы принтера. После этого отобразится страница состояния принтера. (См. [Запуск встроенного Web-сервера](#).)
2. В левой области экрана щелкните на элементе **Состояние расходных материалов**. После этого отобразится страница состояния расходных материалов, на которой содержатся сведения об уровне тонера. (Сведения о странице состояния расходных материалов см. в разделе [Страница состояния расходных материалов](#).)

Проверка уровня расходных материалов с помощью средства «Панель инструментов HP»

Можно настроить «Панель инструментов HP» для оповещения о низком уровне тонера в картридже. Можно выбрать получение оповещений по электронной почте в виде всплывающего сообщения или значка на панели задач. Для проверки состояния расходных материалов с помощью программного обеспечения «Панель инструментов HP» откройте вкладку **Состояние**, а затем выберите элемент **Состояние расходных материалов**.

Проверка уровня расходных материалов с помощью программного обеспечения HP Web Jetadmin

В программном обеспечении HP Web Jetadmin выберите принтер. Страница состояния устройства содержит сведения об уровне расходного материала.

В картридже мало тонера, или он пуст

Появится предупреждение о том, что в картридже мало тонера или он пуст.

Если заканчивается тонер или подходит к концу срок службы барабана

Если тонер в картридже заканчивается, на панели управления принтера отображается сообщение **ЗАКАЖИТЕ КАРТРИДЖ**. Для принтера серии HP LaserJet 4250 первое сообщение появляется, когда остается около 15% (картридж на 10000 страниц) или около 8% (картридж на 20000 страниц) срока службы картриджа. Для принтера семейства HP LaserJet 4350 первое сообщение появляется, когда остается около 25% (картридж на 10000 страниц) или около 15% (картридж на 20000 страниц) срока службы картриджа. Данное процентное содержание определяется из расчета примерно 2-недельного использования картриджа в обычном режиме до его полного опустошения. Нужно приобрести новый картридж заранее, не дожидаясь, пока закончится тонер в старом.

По умолчанию принтер продолжает печатать, пока не кончится тонер, однако этого можно избежать, остановив принтер при первом появлении сообщения **ЗАКАЖИТЕ КАРТРИДЖ**, например, если требуется, чтобы качество печати оставалось постоянным при печати заданий и тонер не закончился во время печати большого задания. Чтобы настроить остановку принтера, в меню **КОНФИГУР. УСТР-ВА** в группе **СИСТЕМН. УСТАН-КИ** задайте для параметра **НИЗКИЙ УРОВЕНЬ КАРТРИДЖА** значение **СТОП**. После этого при появлении сообщения **ЗАМЕНИТЕ КАРТРИДЖ** принтер прекратит печатать. Чтобы возобновить печать, нажимайте кнопку ✓ (кнопка **ВЫБРАТЬ**) для каждого задания печати.

Если в картридже заканчивается тонер или истекает срок его службы

Сообщение **ЗАМЕНИТЕ КАРТРИДЖ** появляется в следующих случаях.

- **Если в картридже закончился тонер.** Если для параметра **КАРТРИДЖ ПУСТ** установлено значение **ПРОДОЛЖИТЬ** (в меню **КОНФИГУР. УСТР-ВА** подменю **СИСТЕМН. УСТАН-КИ**), принтер продолжит печать до тех пор, пока барабан картриджа не выйдет из строя. HP не гарантирует высокое качество печати после первого появления сообщения **ЗАМЕНИТЕ КАРТРИДЖ**. Как можно быстрее замените картридж. (См. [Заказ запасных деталей, дополнительных принадлежностей и расходных материалов](#).) Сообщение **ЗАМЕНИТЕ КАРТРИДЖ** будет появляться до тех пор, пока картридж не будет заменен. Если для параметра **КАРТРИДЖ ПУСТ** задано значение **СТОП**, принтер прекращает печать, пока не будет заменен картридж, или возобновляет печать после настройки принтера для продолжения печати. В меню **КОНФИГУР. УСТР-ВА** в группе **СИСТЕМН. УСТАН-КИ** установите для параметра **КАРТРИДЖ ПУСТ** значение **ПРОДОЛЖИТЬ**.
- **Если срок службы барабана или картриджа истек.** Необходимо срочно заменить картридж, чтобы продолжить печать. Если в картридже остался тонер, то печать все равно невозможна. (См. [Заказ запасных деталей, дополнительных принадлежностей и расходных материалов](#).) Это позволяет защитить принтер.

Очистка принтера

Следуйте приведенной на следующей странице процедуре очистки каждый раз при замене картриджа, а также в случаях обнаружения дефектов печати. По возможности, старайтесь не допускать попадания в принтер пыли и других мелких частиц.

- Для очистки принтера снаружи используйте слегка влажную ткань.
- Для очистки изнутри используйте сухую ткань без ворса.

ПРЕДУПРЕЖДЕНИЕ

Не применяйте для очистки принтера чистящие вещества, содержащие аммиак, и не подносите их близко к принтеру. Во время очистки принтера не прикасайтесь к передающему ролику (резиновый ролик черного цвета, который находится под картриджем). Следы жира, попавшего с кожи на ролик, могут привести к появлению дефектов печати.

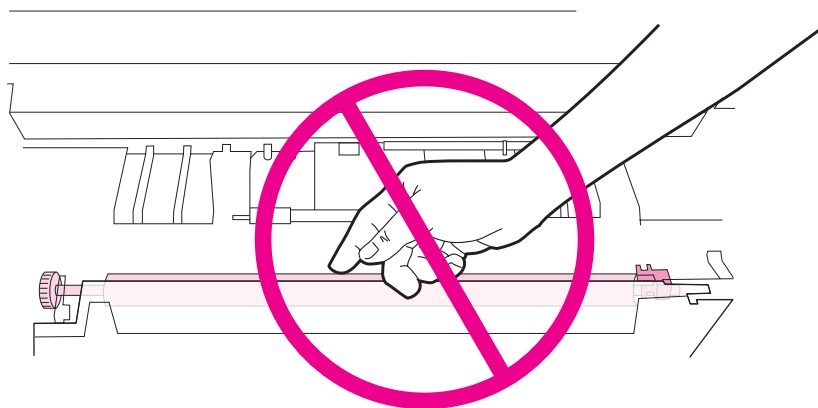

Очистка принтера изнутри

Используйте данные инструкции для очистки внутренних частей принтера от грязи и осадка.

Очистка принтера изнутри

1. Выключите принтер и отсоедините шнур электропитания.

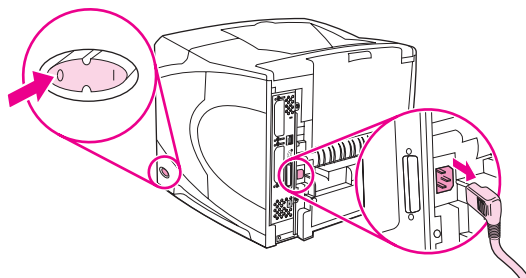

- Откройте крышку и выньте картридж.

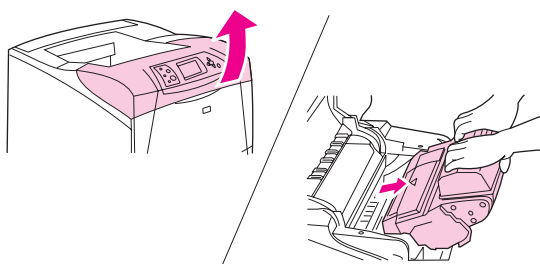

ВНИМАНИЕ!

Во время очистки старайтесь не касаться глубоко расположенных деталей принтера. Область, примыкающая к зоне термозлемента, может быть горячей.

ПРЕДУПРЕЖДЕНИЕ

Чтобы предотвратить повреждение картриджа, не подвергайте его воздействию света дольше, чем на несколько минут. Накройте картридж листом бумаги, пока он находится снаружи принтера.

- Сотрите грязь и пыль с направляющих бумаги (затененные области) сухой тканью без ворса.

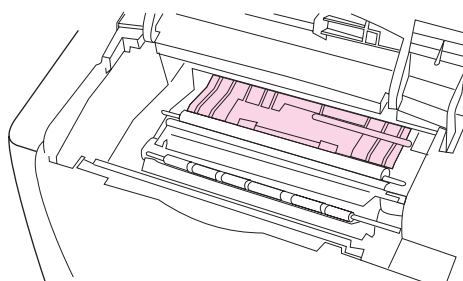

Примечание

Если тонер попал на одежду, удалите его сухой тканью и стирайте одежду в холодной воде. (Горячая вода закрепляет пятна тонера на ткани.)

- С помощью зеленого рычажка поднимите крышку доступа к бумаге и сотрите все частицы, оставшиеся после печати, сухой тканью без ворса.

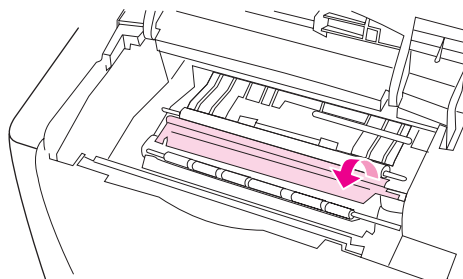

- Установите картридж на место, закройте верхнюю крышку, подсоедините шнур питания и включите принтер.

Очистка термозлемента

Выполните очистку принтера с помощью листа очистки, чтобы освободить термозлемент от остатков тонера и частиц бумаги, которые иногда скапливаются внутри. Скопление тонера и частиц бумаги может вызвать появление пятен на лицевой или обратной стороне печатаемых листов.

Чтобы обеспечить оптимальное качество печати, компания HP рекомендует использовать лист очистки каждый раз при замене картриджа или выполнять автоматическую плановую очистку, которую можно настроить отдельно. Если установлен модуль двусторонней печати, то очистку придется выполнять вручную.

Процедура очистки может занять около 2,5 минут. Во время очистки на дисплее панели управления принтера появляется сообщение **ОЧИСТКА**.

Запуск листа очистки вручную

Для того чтобы очистка была проведена надлежащим образом, распечатайте лист очистки на бумаге для ксерокопирования (но не на бумаге для документов и не на плотной или грубой бумаге).

Запуск листа очистки вручную

1. Если установлено устройство двусторонней печати, откройте задний выходной отсек.
2. Чтобы открыть меню, нажмите кнопку **МЕНЮ**.
3. Используйте кнопку **▲** (кнопка со стрелкой **ВВЕРХ**) или кнопку **▼** (кнопка со стрелкой **ВНИЗ**) для прокрутки к пункту **КОНФИГУР. УСТР-ВА**, а затем нажмите кнопку **✓** (кнопка **ВЫБРАТЬ**).
4. Используйте кнопку **▲** (кнопка со стрелкой **ВВЕРХ**) или кнопку **▼** (кнопка со стрелкой **ВНИЗ**) для прокрутки к пункту **КАЧЕСТВО ПЕЧАТИ**, а затем нажмите кнопку **✓** (кнопка **ВЫБРАТЬ**).
5. Используйте кнопку **▲** (кнопка со стрелкой **ВВЕРХ**) или **▼** (кнопку со стрелкой **ВНИЗ**) для прокрутки к пункту **ОБРАБОТ. ЧИСТЯЩУЮ СТРАНИЦУ ОЧИСТКИ**, а затем нажмите кнопку **✓** (кнопка **ВЫБРАТЬ**).
6. Если установлено устройство двусторонней печати, откройте задний выходной отсек.

Автоматический запуск листа очистки

С помощью приведенной ниже процедуры можно настроить принтер для автоматической печати листов очистки через заданные интервалы времени. Чтобы для запуска листа очистки не требовалось постороннее вмешательство, всегда нужно держать в лотке принтера листы обычной бумаги выбранного формата. Тогда принтер не будет прерывать текущее задание для печати.

Автоматический запуск листа очистки

1. Чтобы открыть меню, нажмите кнопку **МЕНЮ**.
2. Используйте кнопку ▲ (кнопка со стрелкой **ВВЕРХ**) или кнопку ▼ (кнопка со стрелкой **ВНИЗ**) для прокрутки к пункту **КОНФИГУР. УСТР-ВА**, а затем нажмите кнопку ✓ (кнопка **ВЫБРАТЬ**).
3. Используйте кнопку ▲ (кнопка со стрелкой **ВВЕРХ**) или кнопку ▼ (кнопка со стрелкой **ВНИЗ**) для прокрутки к пункту **КАЧЕСТВО ПЕЧАТИ**, а затем нажмите кнопку ✓ (кнопка **ВЫБРАТЬ**).
4. Используйте кнопку ▲ (кнопка со стрелкой **ВВЕРХ**) или ▼ (кнопку со стрелкой **ВНИЗ**) для прокрутки к пункту **АВТО ЧИСТКА**, а затем нажмите кнопку ✓ (кнопка **ВЫБРАТЬ**).
5. Используйте кнопку ▲ (кнопка со стрелкой **ВВЕРХ**) или кнопку ▼ (кнопка со стрелкой **ВНИЗ**) для прокрутки к пункту **ВКЛ.**, а затем нажмите кнопку ✓ (кнопка **ВЫБРАТЬ**).
6. Используйте кнопку ▲ (кнопка со стрелкой **ВВЕРХ**) или ▼ (кнопку со стрелкой **ВНИЗ**) для прокрутки к пункту **ИНТЕРВАЛ ОЧИСТКИ**, а затем нажмите кнопку ✓ (кнопка **ВЫБРАТЬ**).
7. Используйте кнопку ▲ (кнопка со стрелкой **ВВЕРХ**) или кнопку ▼ (кнопка со стрелкой **ВНИЗ**) для установки нужного интервала очистки от 1 000 до 20 000 страниц, а затем нажмите кнопку ✓ (кнопка **ВЫБРАТЬ**) для сохранения настройки.
8. Используйте кнопку ▲ (кнопка со стрелкой **ВВЕРХ**) или ▼ (кнопку со стрелкой **ВНИЗ**) для прокрутки к пункту **АВТО ЧИСТКА ФОРМАТ**, а затем нажмите кнопку ✓ (кнопка **ВЫБРАТЬ**).
9. Используйте кнопку ▲ (кнопка со стрелкой **ВВЕРХ**) или кнопку ▼ (кнопка со стрелкой **ВНИЗ**) для выбора размера бумаги, которую принтер должен использовать в качестве листов очистки (**A4** или **LETTER**), а затем нажмите кнопку ✓ (кнопка **ВЫБРАТЬ**) для сохранения настройки.

Принтер автоматически печатает лист очистки через заданный интервал времени, используя бумагу заданного формата. Страницу, которая создается после выполнения процедуры очистки, можно выбросить.

Выполнение профилактического обслуживания

Замена некоторых деталей должна производиться самим пользователем при появлении на панели управления принтера сообщения **ВЫПОЛН. ОБСЛУЖ. ПРИНТЕРА**. Своевременное обслуживание гарантирует стабильную работу принтера.

Сообщение о необходимости проведения обслуживания появляется после печати каждых 200 000 страниц. Сообщение можно временно удалить после печати приблизительно 10 000 страниц с помощью элемента **УДАЛЕНИЕ СООБЩ. ОБ ОБСЛУЖИВАНИИ** подменю сброса. (См. [Подменю «Сброс»](#).) Для получения информации о том, сколько страниц уже было напечатано принтером со времени установки новых компонентов из набора для обслуживания, распечатайте страницу конфигурации или страницу состояния расходных материалов. (Для получения более подробных сведений см. [Страница конфигурации](#) или [Страница состояния расходных материалов](#).)

О том, как можно заказать набор для обслуживания принтера, см. [Коды изделий](#). Набор включает следующее:

- термоэлемент
- ролики (передающие, захватывающие и подающие)
- инструкции по установке

Примечание

Набор для обслуживания принтера представляет собой набор расходных материалов, поэтому на него не распространяется действие гарантии и большинство вариантов расширенной гарантии.

После установки набора для обслуживания необходимо сбросить счетчик набора для обслуживания.

Сброс счетчика набора для обслуживания

1. Выключите и снова включите принтер.
2. Когда вы увидите на дисплее панели управления XXX, нажмите и удерживайте кнопку \checkmark (кнопка **ВЫБРАТЬ**). Продолжайте удерживать кнопку \checkmark (кнопка **ВЫБРАТЬ**), пока все три индикатора панели управления принтера не мигнут и не останутся гореть. Эта процедура может занять до 10 секунд.
3. Отпустите кнопку \checkmark (кнопка **ВЫБРАТЬ**) и нажмите кнопку \blacktriangle (кнопка со стрелкой **ВВЕРХ**), чтобы перейти к пункту **НОВЫЙ РЕМОНТНЫЙ КОМПЛЕКТ**.
4. Нажмите кнопку \checkmark (кнопка со стрелкой **ВВЕРХ**) для сброса счетчика набора для обслуживания.

Примечание

Выполняйте данную процедуру только после установки набора обслуживания. Не используйте данную процедуру для временного удаления сообщения **ВЫПОЛН. ОБСЛУЖИВАНИЕ ПРИНТЕРА**.

Замена сшивателя

Используйте перечисленные ниже действия для замены пустого или поврежденного сшивателя в дополнительном модуле сшивателя/укладчика.

Удаление и замена сшивателя

1. Найдите сшиватель, расположенный с правой стороны модуля сшивателя/укладчика.

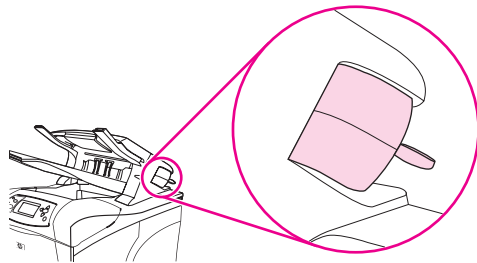

2. Поверните сшиватель по направлению к передней части принтера, пока не раздастся щелчок. Держите сшиватель в открытом положении.

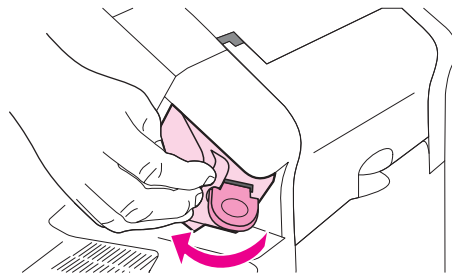

3. Нажмите кнопку на верхней плоскости сшивателя.

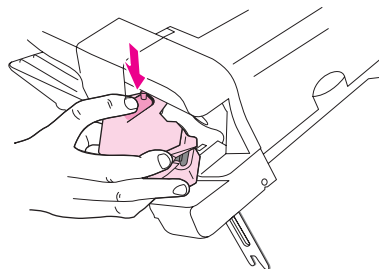

4. Удерживая кнопку нажатой, потяните сшиватель вверх и выньте его из модуля сшивателя/укладчика.

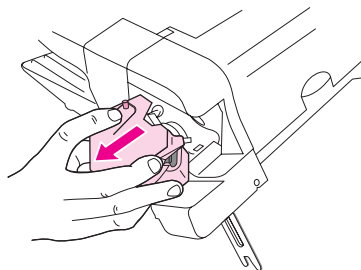

5. Отключите кабель, соединяющий шиватель с модулем шивателя/укладчика. (Отсоединится только синяя часть.) Уберите белый ограничитель, на котором расположен синий разъем для кабеля, сдвинув его влево.

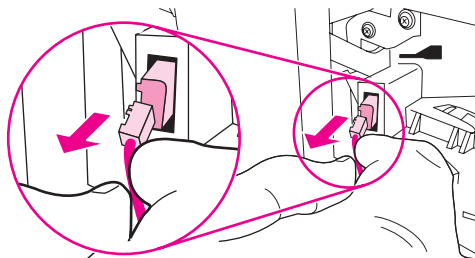

6. Извлеките новый шиватель из упаковки.

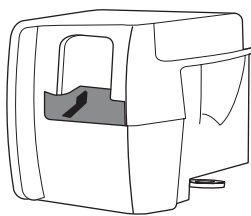

7. Подключите кабель, соединяющий шиватель с модулем шивателя/укладчика, к новому шивателю.

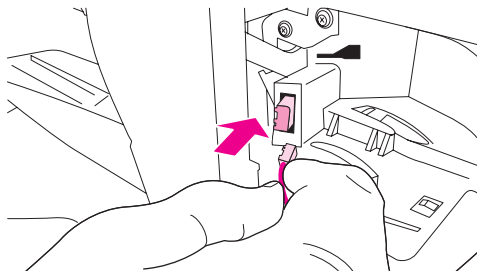

8. Поместите стержень, расположенный в нижней части нового шивателя, в отверстие модуля шивателя/укладчика.

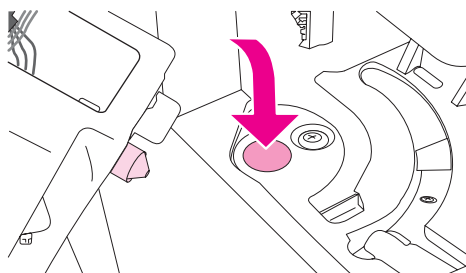

9. Нажмите кнопку на верхней поверхности модуля сшивателя и протолкните модуль в сшиватель/укладчик.

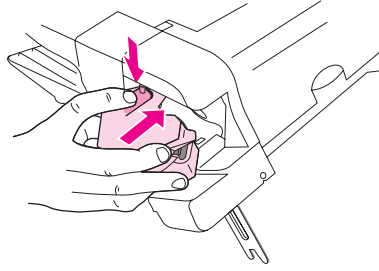

10. Поверните сшиватель по направлению к задней части принтера, пока не раздастся щелчок.

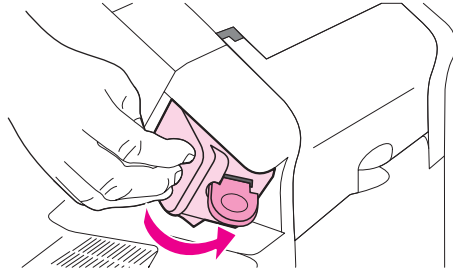

11. Если картридж сшивателя не установлен, установите его. (См. [Загрузка скобок.](#))

4

Устранение неисправностей

Представленные здесь сведения об устранении неисправностей помогут решить проблемы, возникающие во время печати. Выберите тему или тип проблемы из следующего списка.

- [Схема устранения неполадок](#)
- [Устранение основных неполадок при печати](#)
- [Правила использования бумаги](#)
- [Распечатка специальных страниц](#)
- [Устранение замятий](#)
- [Сообщения принтера](#)
- [Объяснение значений индикаторов для шивателя и шивателя/укладчика](#)
- [Устранение проблем качества печати](#)
- [Устранение ошибок печати сетевого принтера](#)
- [Устранение распространенных ошибок при работе в Windows](#)
- [Устранение распространенных ошибок при работе в Macintosh](#)
- [Устранение распространенных ошибок при использовании PostScript](#)
- [Устранение неисправностей дополнительного жесткого диска](#)

Схема устранения неполадок

Если принтер не отвечает надлежащим образом, используйте данную схему для определения неполадки. Если ошибка в работе принтера не устраняется при выполнении какого-либо действия, продолжайте выполнять действия, соответствующие рекомендациям по устранению неисправностей.

Если не удастся устранить неисправность после выполнения действий, рекомендованных в данном руководстве пользователя, обратитесь в уполномоченный центр технического обслуживания и поддержки компании HP. (См. [Служба поддержки пользователей HP.](#))

Примечание

Пользователи компьютеров Macintosh. Более подробные сведения об устранении неисправностей см. в разделе [Устранение распространенных ошибок при работе в Macintosh.](#)

1 На дисплее панели управления появилось сообщение ГОТОВ?

ДА →	Перейдите к шагу 2.			
НЕТ ↓				
Дисплей не светится, и вентилятор принтера не работает.	Дисплей не светится, но вентилятор принтера работает.	Выбран неправильный язык для дисплея.	На дисплее отображаются искаженные или непонятные символы.	На панели управления принтера появляются другие сообщения, помимо сообщения ГОТОВ.

<ul style="list-style-type: none"> ● Выключите и снова включите принтер. ● Проверьте шнур питания и выключатель. ● Включите принтер в другую розетку. ● Убедитесь в том, что электропитание принтера не прерывается и соответствует спецификациям принтера. (См. Требования к электропитанию.) 	<ul style="list-style-type: none"> ● Нажмите клавишу на панели управления, чтобы проверить, отвечает ли принтер. ● Выключите питание принтера, затем снова включите его. 	<ul style="list-style-type: none"> ● Выключите и снова включите принтер. Когда на дисплее панели управления появится надпись XXX МБ, нажмите и удерживайте кнопку ✓ (кнопка ВЫБРАТЬ), пока не загорятся все три индикатора. Эта процедура может занять до 10 секунд. Затем отпустите кнопку ✓ (кнопка ВЫБРАТЬ). Нажмите кнопку ▼ (кнопка со стрелкой вниз) для просмотра всего списка языков. Нажмите кнопку ✓ (кнопка ВЫБРАТЬ) для сохранения нужного языка в качестве параметра по умолчанию. 	<ul style="list-style-type: none"> ● Убедитесь в том, что на панели управления выбран требуемый язык. ● Выключите питание принтера, затем снова включите его. 	<ul style="list-style-type: none"> ● Перейдите к разделу Сообщения панели управления.
----------------------------------------------------------------------------------------------------------------------------------------------------------------------------------------------------------------------------------------------------------------------------------------------------------------------------------------------------------	--------------------------------------------------------------------------------------------------------------------------------------------------------------------------------------------------	--------------------------------------------------------------------------------------------------------------------------------------------------------------------------------------------------------------------------------------------------------------------------------------------------------------------------------------------------------------------------------------------------------------------------------------------------------------------------------------------------------------------------------------------	---------------------------------------------------------------------------------------------------------------------------------------------------------------------------------------	----------------------------------------------------------------------------------------------------------------------

2 Удастся ли напечатать страницу конфигурации?

(См. [Страница конфигурации.](#))

ДА →	Перейдите к шагу 3.	
НЕТ ↓		
Страница конфигурации не печатается.	Печатается пустая страница.	На панели управления принтера появляются другие сообщения, помимо ГОТОВ или ПЕЧАТЬ КОНФИГУРАЦИИ.

<ul style="list-style-type: none"> • Убедитесь, что все лотки правильно загружены, отрегулированы и установлены в принтер. • На компьютере проверьте очередь заданий на печать и спулер печати, чтобы убедиться в том, что принтер не находится в состоянии паузы. Если имеются неполадки с текущим заданием на печать или принтер находится в состоянии паузы, страница конфигурации напечатана не будет. (Нажмите клавишу Стоп и попробуйте повторить шаг 2 схемы устранения неполадок.) 	<ul style="list-style-type: none"> • Проверьте, не осталась ли защитная лента на картридже. (См. руководство [первые шаги] или инструкции, прилагаемые к картриджу.) • Возможно, картридж пуст. Установите новый картридж. 	<ul style="list-style-type: none"> • Перейдите к разделу Сообщения панели управления.
---------------------------------------------------------------------------------------------------------------------------------------------------------------------------------------------------------------------------------------------------------------------------------------------------------------------------------------------------------------------------------------------------------------------------------------------------------------------------------------------------------------------------	----------------------------------------------------------------------------------------------------------------------------------------------------------------------------------------------------------------------------------------------------	----------------------------------------------------------------------------------------------------------------------

3 Удастся ли выполнить печать из приложения?

ДА →	Перейдите к шагу 4.
НЕТ ↓	
Задание не будет напечатано.	Выводится страница с сообщением об ошибке PS или со списком команд.

<ul style="list-style-type: none"> • Если задание не печатается, а на экран панели управления выводится сообщение, см. раздел Сообщения панели управления. • Проверьте с помощью программного обеспечения компьютера, не находится ли принтер в состоянии паузы. Нажмите клавишу Стоп, чтобы продолжить • Если принтер подключен к сети, убедитесь, что печать выполняется на правильном принтере. Чтобы убедиться в отсутствии неполадок сети, подключите компьютер непосредственно к принтеру с помощью параллельного кабеля или кабеля USB, замените порт печати на LPT1 и попробуйте выполнить печать. • Проверьте кабельные соединения с компьютером. Отключите и снова подключите кабель к компьютеру и к принтеру. • Проверьте исправность кабеля, подключив его к другому компьютеру. • Если используется параллельное соединение, убедитесь в том, что кабель соответствует стандарту IEEE-1284. • Если принтер подключен к сети, распечатайте страницу конфигурации. (См. Страница конфигурации.) Если установлен сервер печати HP Jetdirect, также будет напечатана страница HP Jetdirect. Проверьте страницу конфигурации Jetdirect и убедитесь, что для принтера выбран правильный сетевой протокол и сетевые параметры. • Чтобы исключить возможность неполадок компьютера, выполните печать с другого компьютера (если это возможно). • Убедитесь в том, что задание на печать отправлено на правильный порт (например, на LPT1 или на сетевой порт принтера). • Убедитесь, что используется правильный драйвер принтера. (См. Использование драйвера принтера.) • Переустановите драйвер принтера. (См. руководство [первые шаги].) • Убедитесь в том, что порт компьютера настроен и работает правильно. (Попробуйте подключить другой принтер к этому порту и выполнить печать.) • Если печать осуществляется с помощью драйвера PS, то в подменю печати (в меню «Конфигурация устройства») на панели управления принтера установите параметр ПЕЧАТЬ ОШИБОК PS=ВКЛ и снова отправьте задание на печать. Если печатается страница с сообщением об ошибке, см. инструкции в следующем столбце. • В подменю настройки системы (в меню «Конфигурация устройства») на панели управления принтера убедитесь, что параметр имеет значение ПЕРСОНАЛИЗАЦИЯ=АВТО. • Возможно, вы пропустили сообщение принтера, которое могло быть полезным для устранения неполадки. В подменю настройки системы (в меню «Конфигурация устройства») панели управления принтера временно отключите параметры «Некритичные предупреждения» и «Автопродолжение». Затем снова отправьте задание на печать. 	<ul style="list-style-type: none"> • Возможно, принтер получил нестандартный код PS. В подменю настройки системы (в меню «Конфигурация устройства») на панели управления принтера установите параметр ПЕРСОНАЛИЗАЦИЯ=PS только для этого задания. После того как задание будет напечатано, снова установите для параметра значение АВТО. • Убедитесь в том, что задание отправлено на языке PS и используется драйвер PS. • Возможно, принтером получен код PS, даже если установлен параметр PCL. В подменю настройки системы (в меню «Конфигурация устройства») установите параметр ПЕРСОНАЛИЗАЦИЯ=АВТО.
-------------------------------------------------------------------------------------------------------------------------------------------------------------------------------------------------------------------------------------------------------------------------------------------------------------------------------------------------------------------------------------------------------------------------------------------------------------------------------------------------------------------------------------------------------------------------------------------------------------------------------------------------------------------------------------------------------------------------------------------------------------------------------------------------------------------------------------------------------------------------------------------------------------------------------------------------------------------------------------------------------------------------------------------------------------------------------------------------------------------------------------------------------------------------------------------------------------------------------------------------------------------------------------------------------------------------------------------------------------------------------------------------------------------------------------------------------------------------------------------------------------------------------------------------------------------------------------------------------------------------------------------------------------------------------------------------------------------------------------------------------------------------------------------------------------------------------------------------------------------------------------------------------------------------------------------------------------------------------------------------------------------------------------------------------------------------------------------------------------------------------------------------------------------------------------------------------------------------------------------------------------------------------------------------------------------------------------------------------------------------------------------------------------------------------------------------------------------------------------------------------------------------------------------------------------------------------------------------------------------------------------------------------------------------------------------------------------------------------------------------------------------------------------------------------------------	-----------------------------------------------------------------------------------------------------------------------------------------------------------------------------------------------------------------------------------------------------------------------------------------------------------------------------------------------------------------------------------------------------------------------------------------------------------------------------------------------------------------------------------------------------------------------------------------------------------------------------------------------------------

4 Печатается ли задание надлежащим образом?

ДА →	Перейдите к шагу 5.
НЕТ ↓	

Изображение искажено, или печатается только часть страницы.	Печать останавливается на середине задания.	Скорость печати ниже ожидаемой.	Параметр панели управления не введен в действие.
<ul style="list-style-type: none"> • Убедитесь, что используется правильный драйвер принтера. (См. Использование драйвера принтера.) • Может быть, поврежден файл данных, отправленный на принтер. Для проверки попробуйте выполнить печать на другом принтере (если это возможно) или попробуйте напечатать другой файл. • Проверьте кабельные соединения с источником питания. Проверьте исправность кабеля, подключив его к другому компьютеру (если это возможно). • Замените кабель принтера на качественный кабель (см. Коды изделий). • Упростите задание на печать, печатайте с более низким разрешением или установите в принтер дополнительную память. (См. Память принтера.) • Возможно, вы пропустили сообщение принтера, которое могло быть полезным для устранения неполадки. В подменю настройки системы (в меню «Конфигурация устройства») панели управления принтера временно отключите параметры «Некритичные предупреждения» и «Автопродолжение». Затем снова отправьте задание на печать. 	<ul style="list-style-type: none"> • Возможно, нажата кнопка Стоп. • Убедитесь в том, что электропитание принтера не прерывается и соответствует спецификациям принтера. (См. Требования к электропитанию.) 	<ul style="list-style-type: none"> • Упростите задание на печать. • Добавьте больше памяти в принтер. (См. Память принтера.) • Выключите страницы баннеров. (Обратитесь к сетевому администратору). • Следует помнить, что снижение скорости печати может происходить при печати на узкой бумаге, печати из лотка 1, использовании режима термозлемента ВЫСОК 2 или при выборе для скорости печати на бумаге малого формата значения МЕДЛЕН. 	<ul style="list-style-type: none"> • Проверьте параметры, установленные в драйвере принтера и в программе. (Параметры, установленные в драйвере принтера и программе, переопределяют параметры панели управления.)

Задание на печать неправильно отформатировано.	Бумага подается неправильно или повреждается.	Возникли неполадки с качеством печати.
<ul style="list-style-type: none"> Убедитесь, что используется правильный драйвер принтера. (См. Использование драйвера принтера.) Проверьте параметры, установленные в программе. (См. справку в программном обеспечении.) Попробуйте использовать другой шрифт. Могут быть потеряны загруженные ресурсы. Возможно, придется загрузить их снова. 	<ul style="list-style-type: none"> Убедитесь в том, что бумага уложена правильно и направляющие не слишком свободны или, наоборот, не слишком сильно сжимают пачку бумаги. Если у вас возникают сложности при печати на бумаге нестандартного формата, см. раздел Печать на малоформатной бумаге, бумаге нестандартного формата и бумаге высокой плотности. Если листы сморщиваются, скручиваются или если изображение на странице перекошено, см. раздел Устранение проблем качества печати. 	<ul style="list-style-type: none"> Настройте разрешение печати. (См. Подменю «Качество печати».) Проверьте, включен ли режим RET. (См. Подменю «Качество печати».) Перейдите к разделу Устранение проблем качества печати.

5 Правильно ли принтер выбирает лотки и принадлежности для работы с бумагой?

ДА →	При возникновении других неисправностей см. раздел «Содержание», «Указатель» или справку драйвера принтера.	
НЕТ ↓		
Принтер берет бумагу из неправильного лотка.	Дополнительное устройство работает неправильно.	На панели управления принтера появляются другие сообщения, помимо ГОТОВ.

<ul style="list-style-type: none"> • Убедитесь, что выбран нужный лоток. (См. Выбор источника подачи бумаги.) • Убедитесь в том, что лотки с бумагой правильно настроены для использования нужных форматов и типов бумаги. (См. Загрузка лотков.) Для просмотра текущих параметров лотков напечатайте страницу конфигурации. (См. Страница конфигурации.) • Убедитесь в том, что лоток (источник) и его тип правильно выбраны в драйвере принтера и в программе. (Параметры, установленные в драйвере принтера и прикладной программе, переопределяют параметры панели управления.) • По умолчанию бумага, загруженная в лоток 1, будет использована первой. Если не требуется печатать из лотка 1, выньте всю бумагу из этого лотка или измените значение параметра ЗАПРОШЕН ЛОТОК. (См. Настройка работы лотка 1.) Замените параметр РАЗМЕР ЛОТКА 1 и ТИП ЛОТКА 1 на другое значение, отличное от ЛЮБОЙ. • Если требуется выполнить печать из лотка 1, но не удается выбрать лоток в программе, см. раздел Настройка работы лотка 1. 	<ul style="list-style-type: none"> • Напечатайте страницу конфигурации и убедитесь, что дополнительные устройства правильно установлены и исправны. (См. Страница конфигурации.) • Настройте драйвер принтера на распознавание установленных принадлежностей (включая лотки). (См. электронную справку драйвера принтера.) • Выключите питание принтера, затем снова включите его. • Убедитесь, что используется дополнительное устройство, предназначенное для данного принтера. • Если дополнительное устройство для двусторонней печати не функционирует, проверьте, закрыт ли задний выходной отсек. • Если модуль двусторонней печати не выполняет двустороннюю печать, возможно, потребуется установить дополнительную память. (См. Память принтера.) <hr/> <p>Примечание</p> <p>Модуль двусторонней печати встроен в модели, имеющие в названии букву «d». Для других моделей он является дополнительным устройством.</p> <ul style="list-style-type: none"> • Если дополнительное устройство шивателя или шивателя/укладчика работает неправильно, проверьте состояние его индикаторов. (См. Индикаторы дополнительных принадлежностей.) • Если дополнительное устройство шивателя или шивателя/укладчика работает неправильно, проверьте, не появились ли сообщения на панели управления принтером. (См. Сообщения панели управления.) • Если дополнительное устройство шивателя или шивателя/укладчика не выполняет функцию шивания и при этом постоянно горит зеленый индикатор, а также не появляются сообщения В ЗАД. СЛИШКОМ МНОГО СТР. ДЛЯ ШИВАНИЯ и В ЗАДАНИИ ПРИСУТСТВ. РАЗЛ. РАЗМ. СТРАНИЦ, то следует обратиться в службу поддержки. (См. Служба поддержки пользователей НР.) 	<ul style="list-style-type: none"> • Перейдите к разделу Сообщения панели управления.
------------------------------------------------------------------------------------------------------------------------------------------------------------------------------------------------------------------------------------------------------------------------------------------------------------------------------------------------------------------------------------------------------------------------------------------------------------------------------------------------------------------------------------------------------------------------------------------------------------------------------------------------------------------------------------------------------------------------------------------------------------------------------------------------------------------------------------------------------------------------------------------------------------------------------------------------------------------------------------------------------------------------------------------------------------------------------------------------------------------------------------------------------------------------------------------------	----------------------------------------------------------------------------------------------------------------------------------------------------------------------------------------------------------------------------------------------------------------------------------------------------------------------------------------------------------------------------------------------------------------------------------------------------------------------------------------------------------------------------------------------------------------------------------------------------------------------------------------------------------------------------------------------------------------------------------------------------------------------------------------------------------------------------------------------------------------------------------------------------------------------------------------------------------------------------------------------------------------------------------------------------------------------------------------------------------------------------------------------------------------------------------------------------------------------------------------------------------------------------------------------------------------------------------------------------------------------------------------------------------------------------------------------------------------------------------------------------------------------------------------------------------------------------------------------------------------------------------------------------------------------------------------------------------------------------------------------------------------------------------------------------------------------------------------------------------------------------------------------------	----------------------------------------------------------------------------------------------------------------------

Устранение основных неполадок при печати

Дополнительно к неполадкам, перечисленным в данном разделе, см. также [Устранение распространенных ошибок при работе в Macintosh](#), если используется компьютер Macintosh, и [Устранение распространенных ошибок при использовании PostScript](#), если используется драйвер PS.

Принтер использует бумагу не из того лотка.

Причина	Решение
Возможно, в приложении выбран неверный лоток.	Во многих приложениях выбор лотка для бумаги производится в меню Параметры страницы . Выньте бумагу из других лотков, чтобы принтер использовал нужный лоток. На компьютерах Macintosh используйте утилиту HP LaserJet Utility для смены приоритета при выборе лотка.
Настроенный размер бумаги не совпадает с форматом материала для печати, загруженного в лоток.	На панели управления измените заданный размер бумаги, чтобы он совпадал с форматом материала для печати, загруженного в лоток.

Принтер не забирает бумагу из лотка.

Причина	Решение
Лоток пуст.	Загрузите бумагу в лоток.
Неправильно установлены направляющие для бумаги.	Чтобы правильно установить направляющие, см. раздел Загрузка лотков . Убедитесь, что в лотке на 500 листов выровнен передний край стопки бумаги. Невыровненный край может привести к невозможности поднятия металлической пластины.

Бумага скручивается при выходе из принтера.

Причина	Решение
Бумага скручивается при поступлении в верхний выходной отсек.	Откройте задний выходной отсек, чтобы бумага выходила из принтера напрямую. Переверните бумагу, на которой выполняется печать. Уменьшите температуру закрепления тонера, чтобы избежать скручивания. (См. Выбор правильного режима термоэлемента .)

Первый лист материала для печати заминается в области картриджа.

Причина	Решение
Материал подвергается воздействию высокой влажности и температуры.	Отрегулируйте принтер для работы в условиях высокой влажности и температуры.

Печать задания выполняется очень медленно.

Причина	Решение
<p>Очень сложное задание печати.</p> <p>Максимальная скорость печати не может быть увеличена, даже если добавлена дополнительная память.</p> <p>Скорость печати может автоматически уменьшаться при печати на носителе нестандартного формата.</p> <p>Примечание. Снижение скорости ожидается при печати на узкой бумаге, при печати из лотка 1 или при использовании режима термоэлемента HIGH 2.</p>	<p>Упростите содержимое страницы или попробуйте изменить параметры качества печати. Если эта проблема возникает слишком часто, установите в принтер дополнительную память.</p>
Файлы PDF и PostScript (PS) печатаются с помощью драйвера принтера PCL.	Попробуйте использовать драйвер принтера PS вместо драйвера PCL. (Обычно это действие можно выполнить в программе.)
В драйвере принтера для параметра Оптимизация по задано одно из следующих значений: открыточная, плотная, грубая, бумага для документов.	<p>В драйвере принтера задайте значение «обычная бумага» (см. раздел Печать в зависимости от типа и формата носителя (блокировка лотков)).</p> <p>Примечание. Если изменить значение параметра на «обычная бумага», печать будет выполняться быстрее. Однако если используются плотные материалы, для обеспечения наилучшего качества печати для драйвера принтера следует установить значение «плотная бумага», даже если при этом печать будет выполняться медленнее.</p>

Задание печатается с обеих сторон бумаги.

Причина	Решение
Принтер настроен для двусторонней печати.	Чтобы изменить этот параметр, см. раздел Изменение параметров задания на печать или интерактивную справку.

Задание на печать содержит только одну страницу, однако принтер также обрабатывает ее обратную сторону (страница частично выходит из принтера, а затем снова подается в него).

Причина	Решение
Принтер настроен для двусторонней печати. Даже если задание на печать содержит только одну страницу, принтер обрабатывает ее обратную сторону.	Чтобы изменить этот параметр, см. раздел Изменение параметров задания на печать или интерактивную справку. Не пытайтесь извлечь страницу из принтера, пока не завершена двусторонняя печать. Это может привести к замятию бумаги.

Страницы печатаются, но остаются пустыми.

Причина	Решение
Возможно, не снята лента, запечатывающая картридж.	Выньте картридж и удалите ленту. Заново установите картридж.
Возможно, документ содержит пустые страницы.	Убедитесь, что документ не содержит пустых страниц.

Принтер печатает, но текст печатается неправильно, в искаженном или незаконченном виде.

Причина	Решение
Кабель принтера подключен неплотно или неисправен.	Отсоедините кабель принтера и присоедините его снова. Попробуйте напечатать задание, которое уже было успешно распечатано до этого. По возможности присоедините кабель и принтер к другому компьютеру и попытайтесь напечатать задание, которое уже было успешно напечатано до этого. И, наконец, попробуйте использовать новый кабель.
Принтер, подключенный к сети или к устройству совместного доступа, получает сигнал с ошибками.	Отключите принтер от компьютерной сети и подсоедините его непосредственно к компьютеру с помощью параллельного кабеля или кабеля USB. Напечатайте задание, которое уже было успешно напечатано до этого.
В программе неверно выбран драйвер.	Проверьте в приложении меню выбора принтера и убедитесь, что выбран принтер серии HP LaserJet 4250 или 4350.
Неправильно работает программа.	Попробуйте распечатать задание из другого приложения.

Принтер не отвечает при выборе команды «Печать» в программном обеспечении.

Причина	Решение
В принтере закончилась бумага.	Добавьте бумагу.
Принтер может находиться в режиме подачи вручную.	Отключите режим подачи вручную для принтера.
Кабель между компьютером и принтером подсоединен неправильно.	Отсоедините и подключите параллельный кабель заново.
Неисправен кабель принтера.	Если возможно, присоедините кабель к другому компьютеру и попытайтесь распечатать заведомо исправное задание. Также можно попытаться использовать другой кабель.
В программе неверно выбран принтер.	Проверьте меню выбора программного обеспечения принтера и убедитесь, что выбран принтер серии HP LaserJet 4250 или 4350.
В принтере могло произойти замятие бумаги.	Удалите все замятые листы, уделяя особое внимание области двусторонней печати (если принтер содержит модуль двусторонней печати). См. Устранение замятий .
Программное обеспечение принтера не настроено на соответствующий порт.	Убедитесь, что в программном меню выбора принтера установлен правильный порт. Если в компьютере имеется несколько портов, убедитесь, что принтер подсоединен к правильному порту.
Принтер работает в сети и не получает сигнал.	Отключите принтер от компьютерной сети и подсоедините его непосредственно к компьютеру с помощью параллельного кабеля или кабеля USB. Переустановите программное обеспечение принтера. Напечатайте заведомо исправное задание. Удалите все остановленные задания в очереди.
Принтер не получает питания от электросети.	Если индикаторы не горят, проверьте шнур питания. Проверьте кнопку питания. Проверьте источник питания.
Принтер работает неправильно.	Чтобы определить, указывает ли принтер на ошибку, проверьте сообщения на дисплее панели управления и индикаторы. Запишите имеющиеся сообщения и см. раздел Сообщения панели управления .

Правила использования бумаги

Для получения наилучших результатов убедитесь, что бумага хорошего качества, не имеет разрезом, прорезей, разрывов, пятен, отслаивающихся частиц, пыли, складок, пустот, скрученных и загнутых концов.

Если есть сомнения относительно типа загружаемой бумаги (например, о высококачественной бумаге или о бумаге, изготовленной из вторичного сырья), сверьтесь с этикеткой на ее упаковке.

Полный список поддерживаемых носителей см. в разделе [Поддерживаемые размеры носителей для печати](#).

Бумага некоторых типов может быть причиной ухудшения качества печати, замятия материала и даже повреждений принтера.

Описание	Причина	Устранение
Плохое качество печати или спекание тонера	Бумага слишком влажная, слишком грубая, слишком плотная или слишком гладкая, тисненая или дефектная бумага.	Попробуйте воспользоваться бумагой другого вида, с гладкостью от 4 до 250 по Шеффилду, с содержанием влаги от 4 до 6%.
Непропечатанные символы, замятие, скручивание бумаги	Бумага хранится неправильно. Бумага не выровнена по краям.	Храните бумагу во влагонепроницаемой упаковке, не сгибая ее. Переверните бумагу.
Скручивание	Бумага слишком влажная, имеет неправильную ориентацию волокон или слишком короткие волокна. Бумага не выровнена по краям.	Откройте выводной отсек или используйте бумагу с длинными волокнами. Переверните бумагу.
Замятие, повреждение принтера	Бумага имеет вырезы или перфорационные отверстия.	Используйте бумагу без вырезов и перфорации.
Проблемы с подачей	У бумаги рваные края, или упаковка бумаги была повреждена. Бумага не выровнена по краям. Бумага слишком влажная, слишком грубая, слишком плотная или слишком гладкая. Имеет неправильную ориентацию волокон или слишком короткие волокна. Это тисненая или дефектная бумага.	Используйте высококачественную бумагу, предназначенную для лазерных принтеров. Переверните бумагу. Попробуйте воспользоваться бумагой другого вида, с гладкостью от 4 до 250 по Шеффилду, с содержанием влаги от 4 до 6%. Откройте выводной отсек или используйте бумагу с длинными волокнами.

Примечание

Не используйте фирменные бланки, напечатанные краской, неустойчивой к высоким температурам. Такого рода краски применяются в некоторых системах термографической печати. Не используйте тисненные бланки и бланки с рельефными изображениями. В данном принтере для приваривания тонера и его переноса на бумагу используются нагрев и давление. Убедитесь в том, что используемая цветная бумага или печатные бланки изготовлены с применением чернил, устойчивых к температуре приваривания тонера (200°C или 392°F в течение 0,1 сек.).

ПРЕДУПРЕЖДЕНИЕ

Несоблюдение вышеперечисленных принципов может привести к замятию бумаги или повреждению принтера.

Распечатка специальных страниц

В памяти принтера содержатся специальные страницы, которые помогают произвести диагностику принтера и выявить ошибки.

- **Страница конфигурации**

Страница конфигурации содержит текущие параметры и свойства принтера. Для получения сведений о печати страницы конфигурации см. раздел [Страница конфигурации](#). Если установлен сервер печати HP Jetdirect, печатается вторая страница со сведениями о HP Jetdirect.

- **Список шрифтов**

Можно напечатать список шрифтов, используя панель управления (см. раздел [Список шрифтов PS или PCL](#)) или (для компьютеров Macintosh) утилиту HP LaserJet Utility (см. раздел [Утилита HP LaserJet](#)).

- **Страница состояния расходных материалов**

Используйте страницу состояния расходных материалов для получения информации об установленном в принтере картридже, количестве тонера, оставшемся в принтере, а также о количестве обработанных страниц и заданий (см. раздел [Страница состояния расходных материалов](#)).

Устранение замятий

Если на панели управления принтера появилось сообщение о застрявшей бумаге, нужно найти застрявшую бумагу или другой носитель в зонах принтера, описанных далее. Затем нужно ознакомиться с процедурой устранения замятия. Возможно, придется проверить, нет ли застрявшей бумаги в других местах, которые были указаны в сообщении о замятии. Если неясно, где именно застряла бумага, прежде всего проверьте область верхней крышки под картриджем.

При устранении замятия старайтесь не порвать печатный носитель. Если небольшой кусок носителя останется в принтере, это может вызвать новые замятия. Если замятия возникают часто, см. раздел [Устранение повторных замятий](#).

Места возникновения замятий

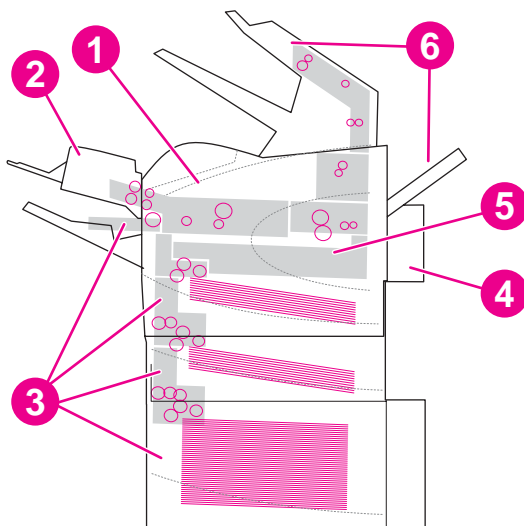

- 1 Верхняя крышка и область рядом с картриджем.
- 2 Дополнительное устройство подачи конвертов.
- 3 Область лотков (лоток 1, лоток 2 и дополнительные лотки).
- 4 Дополнительный модуль двусторонней печати.
- 5 Область термоэлемента.
- 6 Участки выходных отсеков (верхний отсек, задний отсек и дополнительное устройство сшивателя/укладчика).

Примечание

После замятия бумаги в принтере могут остаться частицы тонера, которые могут привести к снижению качества печати. После печати нескольких страниц эта неисправность должна исчезнуть.

Устранение замятий в области верхней крышки и картриджей

Для очистки замятий, которые происходят во время печати, выполните описанную ниже процедуру.

Устранение замятий в области верхней крышки и картриджа

1. Откройте верхнюю крышку и выньте картридж.

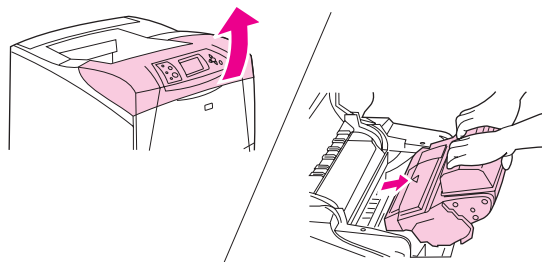

ПРЕДУПРЕЖДЕНИЕ

Чтобы предотвратить повреждение картриджа, не подвергайте его воздействию света дольше, чем на несколько минут. Накройте картридж листом бумаги, пока он находится снаружи принтера.

2. С помощью зеленого рычажка поднимите крышку доступа к бумаге.

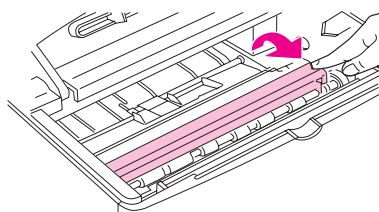

3. Осторожно вытяните застрявший носитель из принтера. Не порвите бумагу. Если носитель вынимается с трудом, попробуйте извлечь его в области лотков. (См. [Устранение замятий в лотках.](#))

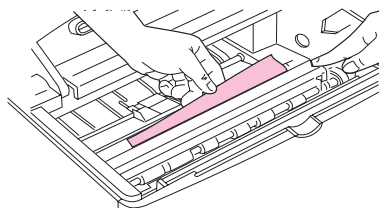

Примечание

Избегайте просыпания лишнего тонера. С помощью сухой ткани без ворса удалите тонер, который мог попасть в принтер. Если лишний тонер попадет в принтер, качество печати может временно ухудшиться. Рассыпанный тонер удаляется из тракта прохождения бумаги после печати нескольких страниц. Если тонер попал на одежду, удалите его сухой тканью и постирайте одежду в холодной воде. (Горячая вода закрепляет пятна тонера на ткани.)

4. Откройте лоток 1 и извлеките входную крышку. Если застрявший носитель обнаружен, удалите его.

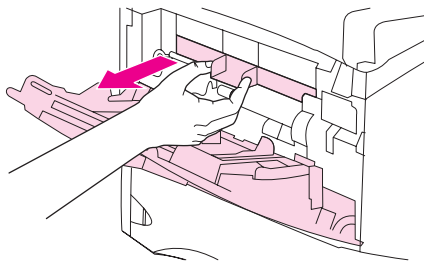

5. Поверните ограничитель бумаги, чтобы проверить, не остался ли в нижней части принтера застрявший носитель. Если застрявшая бумага обнаружена, удалите ее.

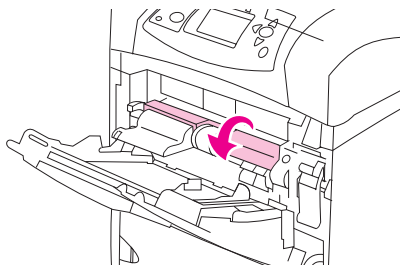

6. Установите входную крышку на прежнее место и закройте лоток 1.

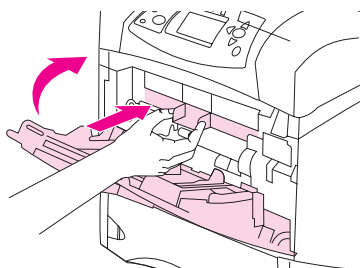

7. Заново установите картридж и закройте верхнюю крышку.

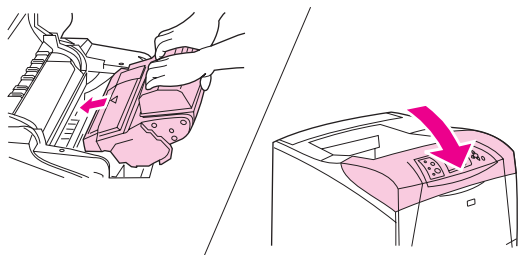

8. Если сообщение о замятии бумаги появляется повторно, в принтере остался замятый носитель. Проверьте наличие замятий в другом месте. (См. [Места возникновения замятий](#).)

При использовании картриджа, произведенного другой компанией, отличной от HP, на панели управления принтера может появиться сообщение **УСТАНОВЛЕН РАСХОДНЫЙ МАТЕРИАЛ НЕ HP**. Для продолжения нажмите кнопку ✓ (кнопка **ВЫБРАТЬ**).

Удаление замятий из дополнительного устройства подачи конвертов

Данная глава применима только в тех случаях, когда замятие происходит при использовании дополнительного устройства подачи конвертов.

Устранение замятий в дополнительном устройстве подачи конвертов

1. Извлеките все конверты, загруженные в устройство подачи конвертов. Уменьшите вес конвертов и поднимите удлинитель вверх, чтобы он был в закрытом положении.
2. Нажмите и удерживайте кнопку фиксатора на левой стороне дополнительного устройства подачи конвертов. Возьмите дополнительное устройство подачи конвертов с двух сторон и осторожно вытяните его из принтера.

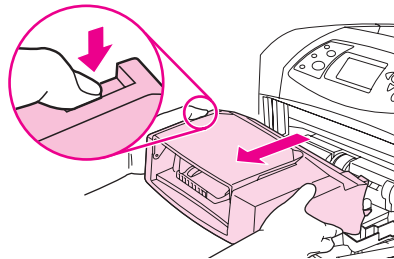

3. Аккуратно извлеките все замятые конверты из дополнительного устройства подачи конвертов и принтера.

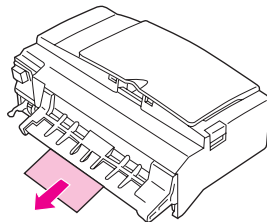

4. Вставьте дополнительное устройство подачи конвертов в принтер до упора. (Разъем в верхнем правом углу дополнительного устройства подачи конвертов должен входить в соответствующий разъем принтера.) Осторожно потяните дополнительное устройство подачи конвертов, чтобы убедиться, что оно надежно закреплено.

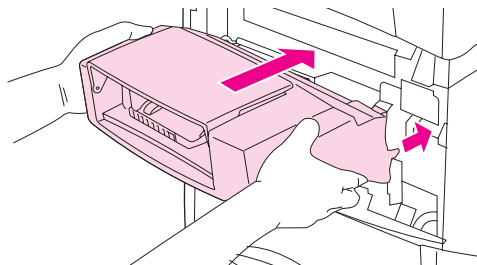

5. Нажмите кнопку ✓ (кнопка **Выбрать**) для сброса сообщения о замятии.
6. Если сообщение о замятии появляется повторно, в принтере остался замятый конверт. Проверьте, нет ли замятия в другом месте. (См. [Места возникновения замятий](#).)
7. Загрузите конверты повторно, протолкнув нижние конверты чуть дальше, чем верхние. (См. [Загрузка конвертов в дополнительный податчик конвертов](#).)

Устранение замятий в лотках

В этой главе описывается процедура очистки замятий бумаги в лотках. См. также [Удаление замятий из дополнительного устройства подачи конвертов](#).

Устранение замятий из лотка 1

Осторожно вытяните бумагу или другой носитель из принтера. Если часть бумаги уже затянута в принтер, выполните процедуру, описанную в разделе [Устранение замятий в области верхней крышки и картриджа](#).

Устранение замятий из лотка 2 и дополнительного лотка на 500 листов

1. Выньте лоток из принтера, слегка приподнимите его и удалите из лотка весь поврежденный носитель.
2. Если в зоне подачи виден край замятого листа, осторожно извлеките носитель из принтера, потянув его вниз. (Не тяните бумагу прямо наружу, иначе она может порваться.) Если носитель не виден, проверьте следующий лоток или область верхней крышки. (См. [Устранение замятий в области верхней крышки и картриджа](#).)

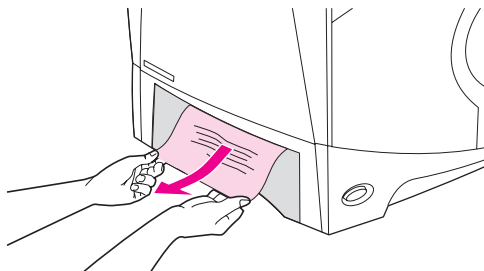

Примечание

Не вытаскивайте носитель с силой, если он не выходит достаточно легко. Если носитель застрял в лотке, попробуйте удалить его через лоток сверху (если он установлен) или через область верхней крышки.

3. Убедитесь, что носитель лежит в лотке ровно, касается опорной поверхности всеми четырьмя углами и попадает под выступы индикаторов максимальной высоты.

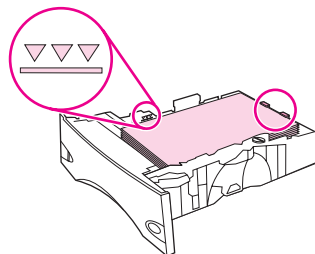

4. Задвиньте лоток назад в принтер.

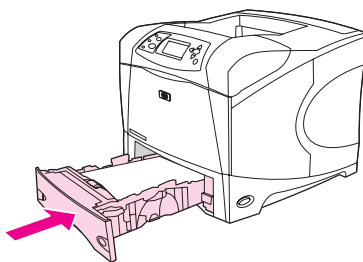

5. Нажмите кнопку ✓ (кнопка **ВЫБРАТЬ**) для сброса сообщения о замятии.
6. Если сообщение о замятии появляется повторно, в принтере остался носитель. Проверьте наличие замятия в другом месте. (См. [Места возникновения замятий](#).)

Устранение замятий из дополнительного лотка на 1 500 листов

1. Откройте переднюю дверцу лотка.

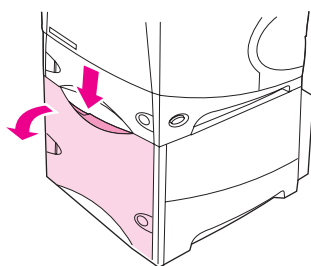

2. Если в зоне подачи виден край замятого листа, осторожно извлеките бумагу из принтера, потянув ее по направлению вниз. (Не тяните бумагу прямо наружу, иначе она может порваться.) Если бумага не видна, проверьте область верхней крышки. (См. [Устранение замятий в области верхней крышки и картриджа](#).)

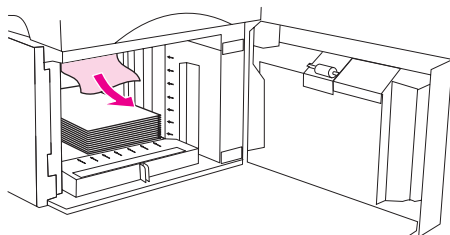

3. Убедитесь, что бумага не выходит за граничные отметки направляющих и выровнен передний край сшивателя.

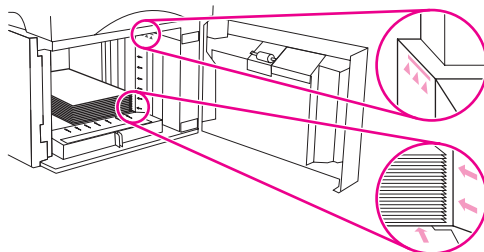

4. Закройте переднюю дверцу лотка.

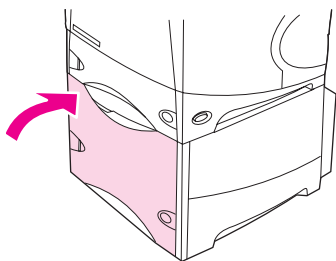

5. Нажмите кнопку ✓ (кнопка **Выбрать**) для сброса сообщения о замятии.
6. Если сообщение о замятии бумаги появляется повторно, в принтере осталась бумага. Проверьте, нет ли замятия в другом месте. (См. [Места возникновения замятий.](#))

Устранение замятий из дополнительного модуля двусторонней печати

Если замятие возникло во время двусторонней печати, выполните описанные ниже действия для поиска замятия и его устранения.

Устранение замятий в дополнительном модуле двусторонней печати

1. Приподнимите и потяните дополнительное устройство двусторонней печати, чтобы снять его.

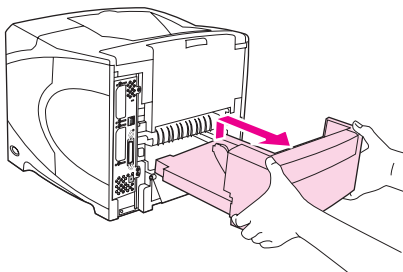

2. Удалите всю бумагу из верхней части лотка 2. (Возможно, бумагу потребуется извлекать из внутренней части принтера).

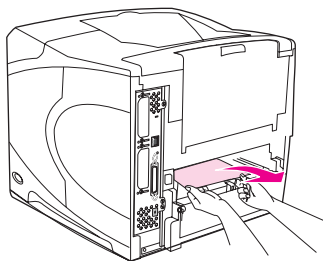

3. Осторожно удалите всю бумагу из дополнительного модуля двусторонней печати.

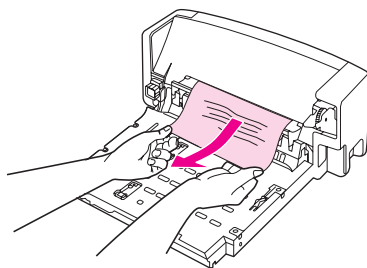

4. Вставьте дополнительный модуль двусторонней печати в принтер.

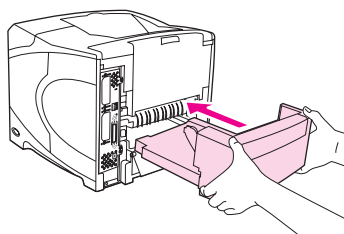

5. Если сообщение о замятии бумаги появляется повторно, в принтере осталась бумага. Проверьте, нет ли замятия в другом месте. (См. [Места возникновения замятий](#).)

Устранение замятий в области вывода бумаги

Используйте процедуры, описанные в этом разделе, для устранения замятий в заднем выходном отсеке или в дополнительном модуле сшивателя/укладчика.

Устранение замятий из заднего выходного отсека

1. Откройте задний выходной отсек. Если значительная часть носителя все еще находится в принтере, проще всего удалить ее через верхнюю крышку. (См. [Устранение замятий в области верхней крышки и картриджа](#).)
2. Возьмите лист с двух сторон и осторожно вытяните его из принтера. (На листе может быть просыпавшийся тонер. Будьте осторожны, не просыпьте его на себя или в принтер.)

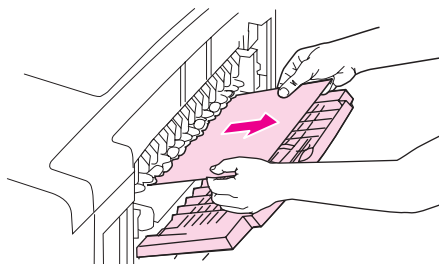

Примечание

Если застрявший носитель удаляется с трудом, попробуйте полностью открыть верхнюю крышку, чтобы уменьшить давление на бумагу. Если лист порвался или его не удастся вынуть, см. [Устранение замятия в области термоэлемента](#).

3. Закройте задний выходной отсек.

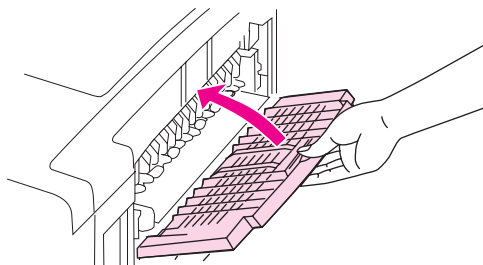

4. Откройте и закройте верхнюю крышку, чтобы сбросить сообщение о замятии.

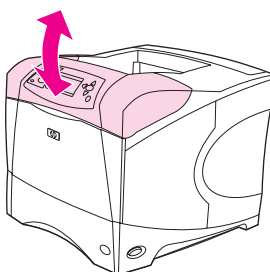

5. Если сообщение о замятии появляется повторно, в принтере осталась бумага. Проверьте наличие замятия в другом месте. (См. [Места возникновения замятий.](#))

Устранение замятия в области термозлемента

Используйте данную процедуру только в следующих случаях:

- Бумага застряла внутри термозлемента, и ее невозможно удалить из области верхней крышки или из задней зоны вывода.
- Лист бумаги разорвался при попытке удалить замятие в области термозлемента.

Устранение замятия в области термозлемента

1. Отключите питание принтера и отсоедините шнур питания от принтера.

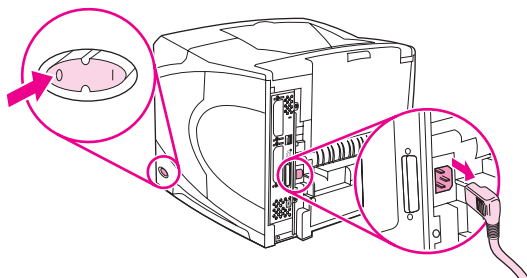

ВНИМАНИЕ!

Температура термозлемента очень высокая. Чтобы избежать ожогов, перед тем как продолжать выполнение этой процедуры, подождите 30 минут, пока термозлемент не остынет.

2. Поверните принтер задней частью к себе. Если установлено дополнительное устройство двусторонней печати, то его нужно отсоединить, подняв и выдвинув его.

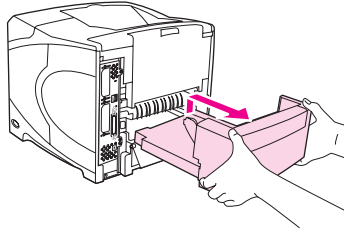

3. Откройте задний выходной отсек и выдвиньте удлинитель до его полной остановки.

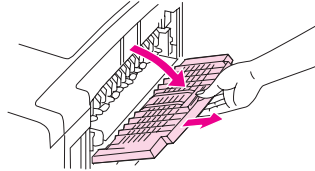

4. Удалите задний выходной отсек и удлинитель, нажав на середину отсека и освободив два шарнирных крепления.

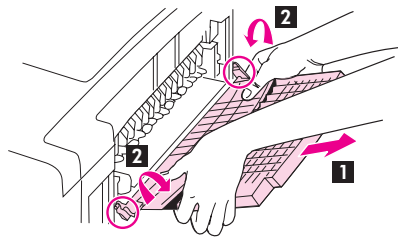

5. Крепко возьмите термозлемент с обеих сторон. Нажмите на синие рычаги и вытяните термозлемент из принтера.

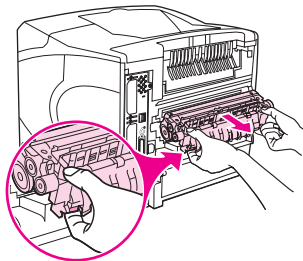

6. Извлеките застрявший носитель. При необходимости поднимите черную пластиковую направляющую, которая расположена в верхней части термоэлемента, чтобы достать замятый лист. Можно также повернуть валик для ликвидации замятия, расположенного со стороны термоэлемента. С помощью этого действия можно извлечь замятую бумагу.

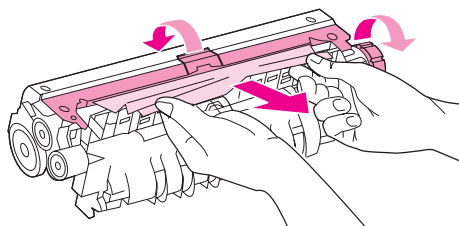

ПРЕДУПРЕЖДЕНИЕ

Не используйте острые предметы для устранения носителя из области термоэлемента. Вы можете повредить термоэлемент.

7. Применив достаточное усилие, задвиньте термоэлемент в принтер, пока синие рычаги с обеих сторон термоэлемента не встанут на место после щелчка.

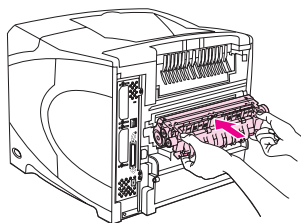

8. Установите задний выходной отсек. Осторожно задвиньте отсек и убедитесь, что шарнирные крепления полностью вставлены.

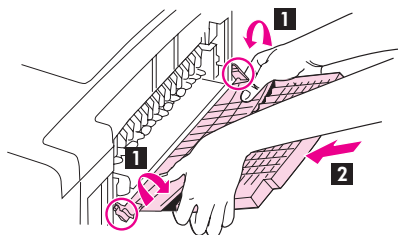

9. Вставьте шнур питания в принтер.

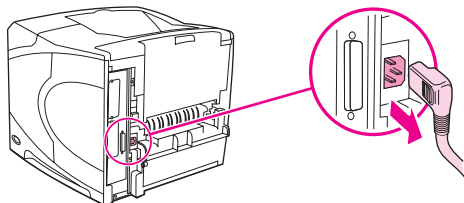

10. Установите на место дополнительное устройство двусторонней печати, если оно было удалено.

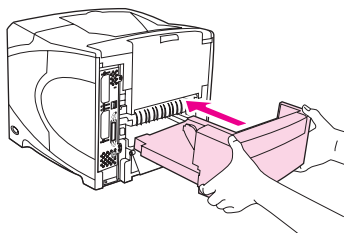

11. Включите питание принтера.

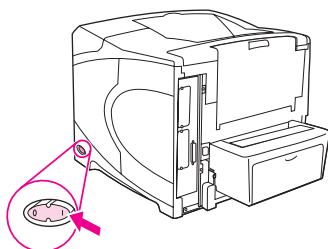

12. Если сообщение о замятии бумаги появляется повторно, в принтере осталась бумага. Проверьте, нет ли бумаги в другом месте. (См. [Места возникновения замятий.](#))

Так как питание принтера было выключено, после устранения всей замятой бумаги снова отправьте задание на печать.

Устранение замятий в дополнительном модуле укладчика или сшивателя/укладчика

Замятия бумаги могут произойти в дополнительном модуле укладчика или сшивателя/укладчика. Замятия бумаги могут произойти только в дополнительном модуле сшивателя/укладчика.

Устранение замятий в дополнительном модуле укладчика или сшивателя/укладчика

1. Откройте дверцу укладчика или сшивателя/укладчика в задней части принтера.

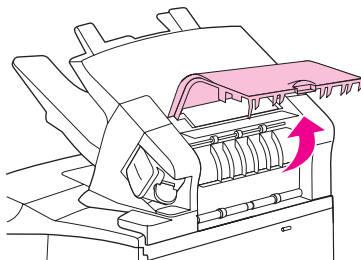

2. Осторожно удалите всю застрявшую бумагу.

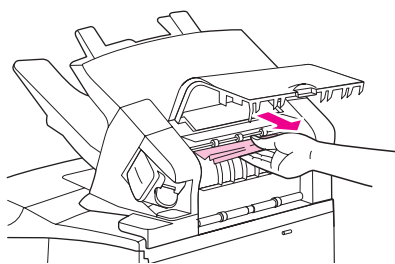

3. Закройте дверцу укладчика или сшивателя/укладчика.

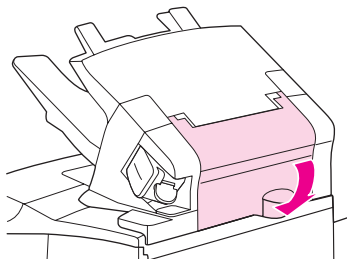

4. Если сообщение о замятии бумаги появляется повторно, в принтере осталась бумага. Проверьте, нет ли бумаги в другом месте. Проверьте переднюю часть устройства и аккуратно удалите всю застрявшую бумагу. (См. [Места возникновения замятий](#).)

Примечание

Для продолжения печати выходной отсек должен быть установлен в самое низкое положение.

Удаление застрявших скобок из дополнительного модуля сшивателя/укладчика

Примечание

Устранение застрявших скобок нужно производить в случае появления сообщения **ЗАМЯТИЕ В СШИВАТ**. на дисплее панели управления принтера.

1. С правой стороны модуля сшивателя/укладчика поверните сшиватель по направлению к передней части принтера до щелчка, пока устройство не окажется в открытом положении. Потяните синий картридж сшивателя, чтобы извлечь его.

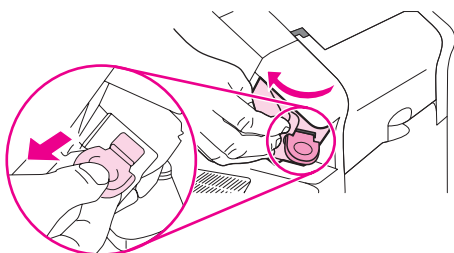

2. Поверните зеленую крышку к краю картриджа шивателя и удалите застрявшую скобку.

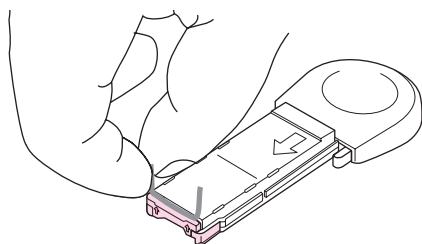

3. Вставьте картридж в модуль шивателя и поверните модуль по направлению к задней части принтера, пока он не встанет на место.

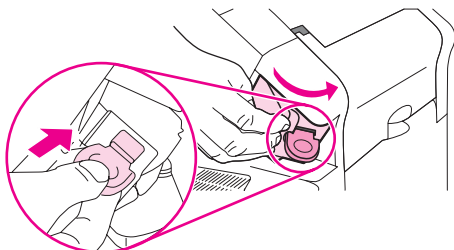

Необходимо повторно загрузить шиватель после устранения застрявшей скобки, чтобы первые несколько документов (до пяти) могли быть сшиты. Если задание отправлено на печать, а в шивателе застряла скобка или скобки кончились, печать будет осуществляться до тех пор, пока путь к отсеку шивателя не будет заблокирован.

Устранение повторных замятий

Если замятия происходят часто, попробуйте выполнить следующие действия:

- Проверьте все места затора бумаги. (См. [Устранение замятий](#).) Кусочек бумаги мог застрять где-то в принтере. Даже небольшой оторвавшийся кусок носителя в тракте прохождения бумаги может приводить к замятиям.
- Проверьте, правильно ли установлены лотки. (См. [Загрузка лотков](#).) Направляющие должны быть зафиксированы так, чтобы не слишком сильно сжимать бумагу.
- Проверьте, правильно ли загружена бумага в лотки и не переполнены ли они. Убедитесь, что стопка плотно прижата ограничителями и находится ниже индикаторов максимальной высоты. См. [Загрузка лотков](#).
- Убедитесь, что все лотки и дополнительные приспособления механизма протяжки бумаги полностью вставлены в принтер. (Если лоток открыт во время печати, это может послужить причиной затора).
- Убедитесь, что все крышки и дверцы закрыты. (Если какая-нибудь крышка или дверца открыта во время печати, это может послужить причиной замятия).
- Попробуйте выполнить печать с использованием другого выходного отсека. (См. [Общие сведения об отсеках для отпечатанных материалов](#).)
- Листы могли слипнуться. Попробуйте согнуть стопку, чтобы отделить каждый лист. Не разворачивайте бумагу веером.
- При печати из лотка 1 попробуйте уменьшить размер стопки.

- При печати на конвертах, подаваемых из дополнительного устройства подачи конвертов, убедитесь в том, что они загружены правильно (нижние конверты должны подаваться несколько дальше по отношению к другим конвертам в стопке). (См. [Загрузка конвертов в дополнительный податчик конвертов.](#))
- При печати на бумаге малого формата подавайте бумагу в принтер коротким краем вперед. (См. [Инструкции при работе с бумагой нестандартного формата.](#))
- Переверните стопку носителя в лотке другой стороной вверх. Попробуйте перевернуть бумагу на 180°.
- Проверьте характеристики используемых носителей. Используйте только те носители, которые отвечают требованиям HP. (См. [Технические требования к бумаге.](#)) Попробуйте использовать другой носитель, возможно, это позволит устранить проблему. Не используйте скрученные, деформированные, порванные или нестандартные носители.
- Проверьте внешние условия работы принтера на соответствие техническим требованиям. (См. [Рабочая среда.](#))
- Не загружайте бумагу, которая уже была использована в принтере или копировальном устройстве.
- Возьмите бумагу из другой стопки.
- Попробуйте бумагу другого производителя.
- Не печатайте на обеих сторонах этикеток или прозрачных пленок. (См. раздел [Печать на конвертах](#) или [Печать на прозрачной пленке.](#))
- Печатайте только на неиспользованных листах с наклейками, не печатайте на них с двух сторон. (См. [Печать на этикетках.](#))
- Убедитесь в том, что электропитание принтера не прерывается и соответствует спецификациям принтера. (См. [Требования к электропитанию.](#))
- Очистите принтер. (См. [Очистка принтера.](#))
- Выполните профилактическое обслуживание принтера, если в этом есть необходимость. См. [Загрузка скобок.](#)

Сообщения принтера

Сообщения принтера отображаются на дисплее панели управления и отражают нормальное состояние принтера (например, **Идет обработка...**) или состояние ошибки (например, **ЗАКРОЙТЕ КРЫШКУ**), на которую следует обращать внимание. Раздел [Сообщения панели управления](#) содержит наиболее часто встречающиеся сообщения, на которые следует обратить внимание и которые могут вызвать вопросы. Сообщения перечислены сначала в алфавитном порядке, а затем, в конце списка, по номерам.

Использование интерактивной справочной системы принтера

Данный принтер снабжен интерактивной справкой, отображаемой на панели управления и содержащей указания по устранению большинства ошибок принтера. Отдельные сообщения панели управления чередуются с инструкциями по получению доступа к справочной системе.

Когда вместо сообщения появляется **Для справки наж.**, нажмите кнопку **?** (кнопка **СПРАВКА**) для просмотра справки и используйте кнопки **▲** (кнопка со стрелкой **ВВЕРХ**) и **▼** (кнопка со стрелкой **ВНИЗ**) для просмотра сообщения.

Чтобы закрыть интерактивную справку, нажмите кнопку **МЕНЮ**.

Действия для сообщений, остающихся на дисплее

При некоторых сообщениях (например, запросах на загрузку лотка или сообщениях о том, что предыдущее задание на печать сохраняется в памяти принтера) можно нажать кнопку **✓** (кнопка **ВЫБРАТЬ**) для печати или кнопку **Стоп**, чтобы отменить задание и устранить сообщение.

Если после выполнения всех рекомендованных действий сообщение все еще отображается, обратитесь в уполномоченный сервисный центр или службу поддержки HP. (См. раздел [Служба поддержки пользователей HP](#), или <http://www.hp.com/support/lj4250> или <http://www.hp.com/support/lj4350>.)

Сообщения панели управления

Сообщение на панели управления	Описание	Рекомендуемое действие
10.XX.YY РАСХ.МАТ. ОШИБКА ПАМЯТИ Для справки наж. ?	Возникла ошибка в одном или нескольких модулях расходных материалов. Значения параметров XX и YY: XX00 = неисправна память XX01 = память отсутствует YY00 = картридж черного цвета	<ol style="list-style-type: none">1. Выключите питание принтера, затем снова включите его, чтобы убрать сообщение.2. Если сообщение все еще отображается, обратитесь в уполномоченный сервисный центр или службу поддержки HP (см. раздел Служба поддержки пользователей HP).

Сообщения панели управления (продолжение)

Сообщение на панели управления	Описание	Рекомендуемое действие
<p>10.32.00 РАСХ.МАТ.НЕДОПУСТИМ Для справки наж. ?</p>	<p>Принтер обнаружил, что установлен картридж, который не является оригинальным картриджем HP.</p>	<p>Это сообщение отображается, пока не будет установлен расходный материал HP или не будет нажата кнопка для сброса ✓ (кнопка ВЫБРАТЬ) (что может привести к прекращению действия гарантии на принтер).</p> <p>Если расходный материал приобретен как изделие HP, посетите http://www.hp.com/go/anticounterfeit.</p> <p>Любой ремонт принтера в результате использования картриджа, изготовленного не компанией HP, не будет покрываться гарантией на принтер.</p>
<p><BINNAME> ПЕРЕП Удалите всю бумагу из приемника</p>	<p>Указанный выходной отсек [ИМЯ ЛОТКА] заполнен, печать не может быть продолжена.</p>	<p>Освободите лоток, чтобы закончить текущее задание на печать.</p>
<p><BINNAME> ПЕРЕП Удалите всю бумагу из приемника чередуется с сообщением <Сообщение о текущем состоянии></p>	<p>Указанный выходной отсек [ИМЯ ЛОТКА] заполнен, но он не используется для текущего задания на печать.</p>	<p>Освободите отсек, прежде чем отправлять задание на печать с выводом в этот отсек.</p>
<p>13.XX.YY ЗАМЯТИЕ В <Расположение></p>	<p>В определенном месте возникло замятие.</p>	<p>Извлеките застрявший носитель из указанного места. См. Устранение замятий.</p> <p>Если после устранения замятия сообщение продолжает отображаться на экране, возможно, датчик сломан. Обратитесь в уполномоченный сервисный центр или службу поддержки HP (см. раздел Служба поддержки пользователей HP).</p>
<p>20 НЕДОСТАТОЧНО ПАМЯТИ Для справки наж. ? чередуется с сообщением 20 НЕДОСТАТОЧНО ПАМЯТИ Нажмите клавишу ✓</p>	<p>Принтер получил больше данных, чем может поместиться в его памяти. Возможно, предпринималась попытка передачи слишком большого количества макросов, программных шрифтов или сложной графики.</p>	<p>Нажмите кнопку ✓ (кнопка ВЫБРАТЬ) для распечатки отправленных на принтер данных (некоторые данные могут быть потеряны), затем упростите задание на печать или установите дополнительную память. (См. Память принтера.)</p>

Сообщения панели управления (продолжение)

Сообщение на панели управления	Описание	Рекомендуемое действие
<p>21 СТР. СЛИШК. СЛОЖ.</p> <p>Для справки наж. ?</p> <p>чередуется с сообщением</p> <p>21 СТР. СЛИШК. СЛОЖ.</p> <p>Нажмите клавишу ✓</p>	<p>Данные (плотный текст, правила, точечная или векторная графика), отправленные на принтер, были слишком сложными.</p>	<ol style="list-style-type: none"> 1. Чтобы напечатать отправленные данные, нажмите кнопку ✓ (кнопка Выбрать) (часть данных может быть потеряна). 2. Если это сообщение выводится часто, упростите задание на печать или установите дополнительную память. (См. Память принтера.)
<p>22 БУФЕР ПАРАЛЛ ПОРТА ПЕРЕПОЛНЕН</p> <p>Для справки наж. ?</p> <p>чередуется с сообщением</p> <p>22 БУФЕР ПАРАЛЛ ПОРТА ПЕРЕПОЛНЕН</p> <p>Нажмите клавишу ✓</p>	<p>Слишком много данных отправлено через параллельный порт.</p>	<ol style="list-style-type: none"> 1. Проверьте, является ли кабельное соединение достаточно плотным, и убедитесь в том, что используется высококачественный кабель. В некоторых параллельных кабелях, выпускаемых другими изготовителями (не HP), может отсутствовать соединение на контактах, а кабели могут не соответствовать техническим требованиям по стандарту IEEE1284. (См. Заказ запасных деталей, дополнительных принадлежностей и расходных материалов.) 2. Эта ошибка может произойти, если используется драйвер, несовместимый со стандартом IEEE1284. Для получения наилучших результатов используйте драйвер HP, содержащийся на компакт-диске, который поставляется в комплекте с принтером. (См. Программное обеспечение.) 3. Чтобы убрать сообщение, нажмите кнопку ✓ (кнопка Выбрать). (Задание не будет печататься.) 4. Если сообщение все еще отображается, обратитесь в уполномоченный сервисный центр или службу поддержки HP (см. раздел Служба поддержки пользователей HP).

Сообщения панели управления (продолжение)

Сообщение на панели управления	Описание	Рекомендуемое действие
<p>22 EIO X ПЕРЕПОЛНЕНИЕ БУФЕРА Нажмите клавишу ✓</p>	<p>Слишком много данных было отправлено на плату EIO в указанном гнезде [X]. Возможно, используется неподходящий протокол связи.</p> <p>Примечание. Гнездо EIO 0 зарезервировано для встроенного сервера печати HP Jetdirect.</p>	<ol style="list-style-type: none"> 1. Чтобы убрать сообщение, нажмите кнопку ✓ (кнопка Выбрать). (Задание не будет печататься.) 2. Проверьте конфигурацию главного компьютера. Если сообщение все еще отображается, обратитесь в уполномоченный сервисный центр или службу поддержки HP (см. раздел Служба поддержки пользователей HP).
<p>22 USB I/O ПЕРЕПОЛНЕНИЕ БУФЕРА Нажмите клавишу ✓</p>	<p>Слишком много данных отправлено через порт USB.</p>	<p>Чтобы убрать сообщение, нажмите кнопку ✓ (кнопка Выбрать). (Задание не будет печататься.)</p>
<p>40 EIO X ОШИБКА ПЕРЕДАЧИ Нажмите клавишу ✓</p>	<p>Соединение между принтером и платой EIO в указанном гнезде [X] разорвано.</p> <p>Примечание. Гнездо EIO 0 зарезервировано для встроенного сервера печати HP Jetdirect.</p>	<p>Чтобы убрать сообщение и продолжить печать, нажмите кнопку ✓ (кнопка Выбрать).</p>
<p>41.3 НЕПРЕДВИДЕННЫЙ ФОРМАТ В ЛОТКЕ X Для справки наж. ? чередуется с сообщением ЗАГРУЗИТЕ В ЛОТОК XX [ТИП][РАЗМЕР] Для другого лотка нажмите ✓ или Для справки наж. ?</p>	<p>Это, скорее всего, вызвано тем, что в принтере склеились два или несколько листов бумаги или лоток для бумаги неправильно отрегулирован.</p>	<ol style="list-style-type: none"> 1. Загрузите в лоток бумагу правильного формата. 2. Нажмите кнопку ✓ (кнопка Выбрать) для прокрутки к пункту РАЗМЕР ЛОТКА XX=. Перенастройте размер в лотке, чтобы принтер использовал лоток, содержащий материал для печати нужного размера. 3. Если ошибка не сбрасывается, выключите, а затем снова включите питание принтера. 4. Если сообщение все еще отображается, обратитесь в уполномоченный сервисный центр или службу поддержки HP (см. раздел Служба поддержки пользователей HP).

Сообщения панели управления (продолжение)

Сообщение на панели управления	Описание	Рекомендуемое действие
<p>41.X ОШИБКА Для справки наж. ? чередуется с сообщением</p> <p>41.X ОШИБКА Нажмите клавишу ✓</p>	<p>Произошла временная ошибка печати.</p>	<ol style="list-style-type: none"> 1. Нажмите кнопку ✓ (кнопка Выбрать). Страница, содержащая ошибку, будет автоматически распечатана заново, если включена функция восстановления после замятия. 2. Выключите питание принтера, затем снова включите его. 3. Если сообщение все еще отображается, обратитесь в уполномоченный сервисный центр или службу поддержки HP (см. раздел Служба поддержки пользователей HP).
<p>49.XXXXX ОШИБКА Для продолжения выкл., затем вкл.</p>	<p>Произошла ошибка в микропрограмме.</p>	<ol style="list-style-type: none"> 1. Выключите питание принтера, не включайте принтер в течение 20 минут, затем снова включите его. 2. Если сообщение все еще отображается, обратитесь в уполномоченный сервисный центр или службу поддержки HP (см. раздел Служба поддержки пользователей HP).
<p>50.X СБОЙ ТЕРМОЭЛЕМЕНТА Для справки наж. ?</p>	<p>Произошла ошибка в операции с термоэлементом.</p>	<ol style="list-style-type: none"> 1. Выключите и снова включите принтер. 2. Если сообщение все еще отображается, обратитесь в уполномоченный сервисный центр или службу поддержки HP (см. раздел Служба поддержки пользователей HP).
<p>51.XY ОШИБКА Для справки наж. ? чередуется с сообщением</p> <p>51.XY ОШИБКА Для продолжения выкл., затем вкл.</p>	<p>Произошла временная ошибка печати.</p>	<ol style="list-style-type: none"> 1. Выключите и снова включите принтер. 2. Если сообщение все еще отображается, обратитесь в уполномоченный сервисный центр или службу поддержки HP (см. раздел Служба поддержки пользователей HP).
<p>52.XY ОШИБКА Для справки наж. ? чередуется с сообщением</p> <p>52.XY ОШИБКА Для продолжения выкл., затем вкл.</p>	<p>Произошла временная ошибка печати.</p>	<ol style="list-style-type: none"> 1. Выключите и снова включите принтер. 2. Если сообщение все еще отображается, обратитесь в уполномоченный сервисный центр или службу поддержки HP (см. раздел Служба поддержки пользователей HP).

Сообщения панели управления (продолжение)

Сообщение на панели управления	Описание	Рекомендуемое действие
<p>53.XY.ZZ ПРОВЕРЬТЕ РАЗЪЕМ DIMM <X></p> <p>Нажмите клавишу ✓</p>	<p>Неисправность связана с памятью принтера. Модуль DIMM, вызвавший ошибку, использоваться не будет.</p>	<p>В перечисленных ниже случаях будет выведен запрос о необходимости нажать кнопку ✓ (кнопка Выбрать) для продолжения.</p> <ul style="list-style-type: none"> • Используется модуль DIMM 1 или 2, где единственная ошибка — ZZ=04 • Используются два модуля DIMM, из которых один исправен, а во втором имеется ошибка с номером ZZ=01, 02, 03 или 05 • Используются два модуля DIMM, один из которых имеет ошибку с номером ZZ=04, а другой — с номером ZZ=01, 02, 03 или 05 <p>Значения переменных X и Y:</p> <ul style="list-style-type: none"> • X = тип модуля DIMM, 0 = ПЗУ, 1 = ОЗУ • Y = расположение устройства, 0 = внутренняя память (ПЗУ или ОЗУ), 1 или 2 = гнездо модуля DIMM 1 или 2 <p>Если сообщение не исчезает, может понадобиться заменить указанный модуль DIMM. Выключите питание принтера и замените модуль DIMM, вызвавший ошибку.</p>
<p>54.XX ОШИБКА</p> <p>Для продолжения выкл., затем вкл.</p>	<p>Это сообщение обычно относится к неполадкам датчика.</p>	<p>Выключите и снова включите принтер.</p> <p>Если сообщение все еще отображается, обратитесь в уполномоченный сервисный центр или службу поддержки HP (см. раздел Служба поддержки пользователей HP).</p>
<p>55.XX.YY ОШИБКА DC КОНТРОЛЛЕРА</p> <p>Для справки наж. ?</p> <p>чередуется с сообщением</p> <p>55.XX.YY ОШИБКА DC КОНТРОЛЛЕРА</p> <p>Для продолжения выкл., затем вкл.</p>	<p>Произошла временная ошибка печати.</p>	<ol style="list-style-type: none"> 1. Выключите и снова включите принтер. 2. Если сообщение все еще отображается, обратитесь в уполномоченный сервисный центр или службу поддержки HP (см. раздел Служба поддержки пользователей HP).

Сообщения панели управления (продолжение)

Сообщение на панели управления	Описание	Рекомендуемое действие
<p>56.XX ОШИБКА Для справки наж. ? чередуется с сообщением</p> <p>56.XX ОШИБКА Для продолжения выкл., затем вкл.</p>	<p>Временная ошибка печати произошла в результате неправильного запроса на ввод или вывод.</p>	<ol style="list-style-type: none"> 1. Выключите и снова включите принтер. 2. Если сообщение все еще отображается, обратитесь в уполномоченный сервисный центр или службу поддержки HP (см. раздел Служба поддержки пользователей HP).
<p>57.XX ОШИБКА Для справки наж. ? чередуется с сообщением</p> <p>57.XX ОШИБКА Для продолжения выкл., затем вкл.</p>	<p>Временные ошибки печати происходят в одном из вентиляторов принтера.</p>	<ol style="list-style-type: none"> 1. Выключите и снова включите принтер. 2. Если сообщение все еще отображается, обратитесь в уполномоченный сервисный центр или службу поддержки HP (см. раздел Служба поддержки пользователей HP).
<p>58.XX ОШИБКА Для справки наж. ? чередуется с сообщением</p> <p>58.XX ОШИБКА Для продолжения выкл., затем вкл.</p>	<p>Произошел сбой в принтере при обнаружении ошибки в ЦП тэга памяти, возможно, проблема с пневматическим датчиком или с электроснабжением.</p>	<p>Для устранения проблем с электроснабжением выполните следующие действия:</p> <ol style="list-style-type: none"> 1. Отключите принтер от источников бесперебойного питания, дополнительных источников питания или удлинителей. Включите принтер в стенную розетку и посмотрите, не устранена ли проблема. 2. Если принтер уже включен в стенную розетку, попробуйте использовать другой источник питания в здании, не связанный с тем, который используется в настоящий момент. <p>Возможно, нуждаются в проверке на соответствие техническим требованиям принтера напряжение в сети и источник питания, к которому подключен принтер. (См. Требования к электропитанию.)</p> <p>Если сообщение все еще отображается, обратитесь в уполномоченный сервисный центр или службу поддержки HP (см. раздел Служба поддержки пользователей HP).</p>
<p>59.XY ОШИБКА Для справки наж. ? чередуется с сообщением</p> <p>59.XY ОШИБКА Для продолжения выкл., затем вкл.</p>	<p>Произошла временная ошибка печати.</p>	<ol style="list-style-type: none"> 1. Выключите и снова включите принтер. 2. Если сообщение все еще отображается, обратитесь в уполномоченный сервисный центр или службу поддержки HP (см. раздел Служба поддержки пользователей HP).

Сообщения панели управления (продолжение)

Сообщение на панели управления	Описание	Рекомендуемое действие
62 НЕТ СИСТЕМЫ Для продолжения выкл., затем вкл.	Сообщение показывает, что система не найдена. Система программного обеспечения принтера повреждена.	<ol style="list-style-type: none"> 1. Выключите и снова включите принтер. 2. Если сообщение все еще отображается, обратитесь в уполномоченный сервисный центр или службу поддержки HP (см. раздел Служба поддержки пользователей HP).
64 ОШИБКА Для справки наж. ? чередуется с сообщением 64 ОШИБКА Для продолжения выкл., затем вкл.	Произошла временная ошибка печати в буфере сканирования.	<ol style="list-style-type: none"> 1. Выключите и снова включите принтер. 2. Если сообщение все еще отображается, обратитесь в уполномоченный сервисный центр или службу поддержки HP (см. раздел Служба поддержки пользователей HP).
66.XY.ZZ ОШИБКА ВХОДНОГО УСТРОЙСТВА	Произошла ошибка во внешнем устройстве, работающем с бумагой.	<ol style="list-style-type: none"> 1. Выключите питание принтера. 2. Убедитесь, что устройство правильно установлено и подключено к принтеру, а также что отсутствуют любые препятствия между принтером и устройством. Если устройство использует кабели, отключите их и снова подключите. 3. Включите питание принтера. 4. Если ошибка не устранена, запишите сообщение и обратитесь в службу поддержки HP. (См. Служба поддержки пользователей HP.)
66.XY.ZZ СБОЙ ВНЕШНЕГО УСТРОЙСТВА Для справки наж. ?	Произошла ошибка при связи между принтером и внешним устройством протяжки бумаги.	<ol style="list-style-type: none"> 1. Выключите питание принтера. 2. Убедитесь, что устройство правильно установлено и подключено к принтеру, а также что отсутствуют любые препятствия между принтером и устройством. Если устройство использует кабели, отключите их и снова подключите. 3. Включите питание принтера. 4. Если ошибка не устранена, запишите сообщение и обратитесь в службу поддержки HP. (См. Служба поддержки пользователей HP.)

Сообщения панели управления (продолжение)

Сообщение на панели управления	Описание	Рекомендуемое действие
<p>66.XY.ZZ СБОЙ УСТРОЙСТВА ВЫХОДА</p>	<p>Произошла ошибка во внешнем устройстве, работающем с бумагой.</p>	<ol style="list-style-type: none"> 1. Выключите питание принтера. 2. Убедитесь, что устройство правильно установлено и подключено к принтеру, а также что отсутствуют любые препятствия между принтером и устройством. Если устройство использует кабели, отключите их и снова подключите. 3. Включите питание принтера. 4. Если ошибка не устранена, запишите сообщение и обратитесь в службу поддержки HP. (См. Служба поддержки пользователей HP.)
<p>68.X ОШИБКА ЗАП.ЭНЕРГОНЕЗ.ПАМЯТИ</p> <p>Нажмите клавишу ✓</p>	<p>Сбой при записи в устройстве хранения. Печать можно продолжить, но возможно непредсказуемое поведение принтера, так как произошла ошибка в устройстве постоянного хранения.</p>	<p>Для продолжения нажмите кнопку ✓ (кнопка ВЫБРАТЬ).</p> <p>Если ошибка не устранена, выключите и снова включите принтер. Если сообщение все еще отображается, обратитесь в уполномоченный сервисный центр или службу поддержки HP (см. раздел Служба поддержки пользователей HP.)</p>
<p>68.X ОШИБКА ПАМЯТИ ПАРАМЕТРЫ ИЗМЕНЕНЫ</p> <p>Для справки наж. ?</p> <p>чередуются с сообщением</p> <p>68.X ОШИБКА ПАМЯТИ ПАРАМЕТРЫ ИЗМЕНЕНЫ</p> <p>Нажмите клавишу ✓</p>	<p>Произошла ошибка в постоянной памяти принтера, и один или несколько параметров принтера были возвращены к заводским установкам.</p>	<p>Нажмите кнопку ✓ (кнопка ВЫБРАТЬ) для сброса сообщения, а затем нажмите кнопку ✓ (кнопка ВЫБРАТЬ) для возобновления печати.</p> <p>Напечатайте страницу конфигурации и проверьте настройки принтера, чтобы определить, какие значения были изменены. См. Страница конфигурации.</p> <p>Если ошибка не устранена, выключите и снова включите принтер. Если сообщение все еще отображается, обратитесь в уполномоченный сервисный центр или службу поддержки HP (см. раздел Служба поддержки пользователей HP.)</p>

Сообщения панели управления (продолжение)

Сообщение на панели управления	Описание	Рекомендуемое действие
<p>68.X ЭНЕРГО-НЕЗАВ.ПАМЯТЬ ЗАПОЛН Для справки наж. ? чередуется с сообщением</p> <p>68.X ЭНЕРГО-НЕЗАВ.ПАМЯТЬ ЗАПОЛН Нажмите клавишу ✓</p>	<p>Постоянная память принтера заполнена. Некоторые параметры могут быть возвращены к заводским настройкам.</p>	<ol style="list-style-type: none"> 1. Если ошибка не устранена, выключите и снова включите принтер. 2. Напечатайте страницу конфигурации и проверьте настройки принтера, чтобы определить, какие значения были изменены. См. Страница конфигурации. 3. Выключите принтер, затем нажмите и удерживайте кнопку Меню во время включения принтера для очистки постоянного устройства хранения. 4. Если сообщение все еще отображается, обратитесь в уполномоченный сервисный центр или службу поддержки HP (см. раздел Служба поддержки пользователей HP).
<p>69.X ОШИБКА Для справки наж. ? чередуется с сообщением</p> <p>69.X ОШИБКА Для продолжения выкл., затем вкл.</p>	<p>Произошла ошибка печати.</p>	<ol style="list-style-type: none"> 1. Выключите и снова включите принтер. 2. Если сообщение все еще отображается, обратитесь в уполномоченный сервисный центр или службу поддержки HP (см. раздел Служба поддержки пользователей HP).

Сообщения панели управления (продолжение)

Сообщение на панели управления	Описание	Рекомендуемое действие
<p>79.XXXX ОШИБКА</p> <p>Для продолжения выкл., затем вкл.</p>	<p>В аппаратном обеспечении принтера обнаружена серьезная ошибка.</p>	<ol style="list-style-type: none"> 1. Нажмите кнопку Стоп для удаления задания из памяти принтера. Выключите и снова включите принтер. 2. Попробуйте распечатать задание из другой программы. Если задание распечатывается, вернитесь к первоначальной программе и распечатайте другой файл. Если это сообщение появляется только с определенной программой или с определенным заданием на печать, обратитесь к поставщику программы за помощью. <p>Если сообщение остается при использовании других программ и заданий печати, попробуйте выполнить следующие действия.</p> <ol style="list-style-type: none"> 1. Выключите питание принтера. 2. Отключите все кабели от принтера, которые подключают его к сети или компьютеру. 3. Удалите все модули памяти DIMM или модули DIMM сторонних производителей из принтера. Затем снова вставьте по крайней мере один модуль памяти DIMM. (См. Память принтера.) 4. Удалите устройства EIO и платы CompactFlash из принтера. 5. Включите питание принтера. <p>Если ошибка больше не появляется, выполните следующие действия.</p> <ol style="list-style-type: none"> 1. Устанавливайте каждый модуль DIMM или устройство EIO одно за другим, выключая и снова включая принтер после установки каждого устройства. 2. Замените модуль DIMM или устройство EIO, если обнаружено, что они вызывают ошибку. 3. Подключите снова все кабели, соединяющие принтер с сетью или компьютером.

Сообщения панели управления (продолжение)

Сообщение на панели управления	Описание	Рекомендуемое действие
<p>8X.YYYY ОШИБКА EIO</p>	<p>В дополнительном устройстве EIO в гнезде [X] произошла серьезная ошибка.</p>	<ol style="list-style-type: none"> 1. Выключите и снова включите принтер. 2. Выключите питание принтера, осуществите сброс вспомогательного устройства EIO в гнезде [X], затем снова включите питание. 3. Выключите питание принтера, удалите вспомогательное устройство EIO из гнезда [X], затем снова включите питание. 4. Замените вспомогательное устройство EIO в гнезде [X].
<p>8X.YYYY ОШИБКА ВСТР. JETDIRECT</p>	<p>Встроенный сервер печати HP Jetdirect обнаружил серьезную ошибку.</p>	<ol style="list-style-type: none"> 1. Выключите и снова включите принтер. 2. Если сообщение все еще отображается, обратитесь в уполномоченный сервисный центр или службу поддержки HP (см. раздел Служба поддержки пользователей HP).
<p>В ЗАД. СЛИШК. МНОГО СТР. ДЛЯ СШИВАНИЯ</p>	<p>Максимальное количество скрепляемых сшивателем страниц составляет 15. Задание продолжает печататься, но страницы не сшиваются.</p>	<p>Те задания, в которых количество страниц больше 15, сшиваются вручную.</p>
<p>В ЗАДАНИИ ПРИСУТСТВ. РАЗЛ. ФОРМ. СТРАНИЦ</p>	<p>Сшиватель не сможет выровнять бумагу для скрепления, если в задании присутствуют страницы разного формата. Печать продолжается, но бумага не сшивается.</p>	<p>Если требуется скрепление, нужно изменить задание.</p>
<p>В СШИВАТЕЛЕ ЗАКАНЧ. СКОБКИ</p>	<p>В картридже дополнительного сшивателя/укладчика осталось меньше 70 скобок. Печать продолжается до тех пор, пока в картридже не закончатся скобки, а затем на экране панели управления принтером появится сообщение В СШИВАТЕЛЕ НЕТ СКОБОК.</p>	<p>Замените картридж сшивателя. Для получения дополнительных сведений по замене картриджа сшивателя см. Загрузка скобок. Для получения дополнительных сведений по заказу нового картриджа сшивателя см. Коды изделий.</p>

Сообщения панели управления (продолжение)

Сообщение на панели управления	Описание	Рекомендуемое действие
<p>В ШИВАТЕЛЕ НЕТ СКОБОК</p>	<p>В дополнительном устройстве шивателя/укладчика кончились скобки. Поведение принтера зависит от того, как настроено сообщение НЕТ СКОБОК в подменю Настройка вывода.</p>	<ul style="list-style-type: none"> ● Если параметр имеет значение НЕТ СКОБОК=СТОП, принтер приостанавливает печать до тех пор, пока не будет заменен картридж шивателя или не будет нажата кнопка «Выбрать». Это значение задано по умолчанию. ● Если параметр имеет значение НЕТ СКОБОК=ПРОДОЛЖИТЬ, печать продолжается, но страницы задания не будут скрепляться. <p>Замените картридж шивателя. Для получения дополнительных сведений по замене картриджа шивателя см. Загрузка скобок. Для получения дополнительных сведений по заказу нового картриджа шивателя см. Коды изделий.</p>
<p>ВИРТ. ПАМЯТЬ ЗАЩИЩЕНА ОТ ЗАПИСИ</p> <p>Очистка; нажм. ✓ чередуется с сообщением <Сообщение о текущем состоянии></p>	<p>Диск ОЗУ защищен от записи, и на него нельзя записать ни одного нового файла.</p>	<p>Используйте диспетчер устройства хранения программы HP Web Jetadmin для отключения защиты от записи.</p>
<p>ВИРТ. ПАМЯТЬ НЕ ИНИЦИАЛИЗИРОВАНА</p> <p>Очистка; нажм. ✓ чередуется с сообщением <Сообщение о текущем состоянии></p>	<p>Файловая система не была включена.</p>	<p>Для включения файловой системы используйте HP Web Jetadmin.</p>
<p>ВИРТ. ПАМЯТЬ НЕУД. ОПЕРАЦИЯ С ФАЙЛОМ</p> <p>Очистка; нажм. ✓ чередуется с сообщением <Сообщение о текущем состоянии></p>	<p>Запрашиваемая операция не может быть выполнена. Возможно, была сделана попытка выполнить запрещенную операцию, такую как загрузка файла в несуществующую папку.</p>	<p>Попробуйте снова выполнить печать с использованием существующей папки.</p>

Сообщения панели управления (продолжение)

Сообщение на панели управления	Описание	Рекомендуемое действие
<p>ВИРТ. ПАМЯТЬ СБОЙ УСТРОЙСТВА</p> <p>Очистка; нажм. ✓</p> <p>чередуется с сообщением</p> <p><Сообщение о текущем состоянии></p>	<p>На диске ОЗУ произошел серьезный сбой, и он не может больше использоваться.</p>	<p>Обратитесь в уполномоченный сервисный центр или службу поддержки HP.</p>
<p>ВИРТ. ПАМЯТЬ ФАЙЛОВАЯ СИСТЕМА ПЕРЕПОЛНЕНА</p> <p>Очистка; нажм. ✓</p> <p>чередуется с сообщением</p> <p><Сообщение о текущем состоянии></p>	<p>ОЗУ заполнено.</p>	<ol style="list-style-type: none"> 1. Удалите файлы и повторите задание или выключите питание принтера, затем включите его снова для удаления всех файлов в устройстве. (Воспользуйтесь диспетчером устройства хранения программы HP Web Jetadmin или другой программой для удаления файлов. 2. Если сообщение не исчезает, увеличьте размер диска ОЗУ. Измените размер диска ОЗУ в подменю настройки системы (в меню «Конфигурация устройства») панели управления принтера. См. описание элементов меню диска ОЗУ в подменю «Конфигурация устройства».
<p>ВНЕШНЕЕ УСТРОЙСТВО ПОВРЕЖД. МИКРОПРОГР.</p> <p>Для справки наж. ?</p>	<p>Принтер обнаружил повреждение микропрограммы во вспомогательном устройстве ввода или вывода.</p>	<p>Печать можно продолжать, но возможно появление замятий бумаги. Для просмотра инструкций по обновлению микропрограммы и для загрузки новой версии микропрограммы обратитесь по адресу http://www.hp.com/support/jj4250 или http://www.hp.com/support/jj4350.</p>
<p>ВНУТРЕННИЙ ДИСК СБОЙ УСТРОЙСТВА</p> <p>Очистка; нажм. ✓</p> <p>чередуется с сообщением</p> <p><Сообщение о текущем состоянии></p>	<p>На диске произошел серьезный сбой, и он не может больше использоваться.</p>	<p>Обратитесь в уполномоченный сервисный центр или службу поддержки HP.</p>
<p>ВНУТРЕННИЙ ДИСК НЕ ИНИЦИАЛИЗИРОВАН</p> <p>Очистка; нажм. ✓</p> <p>чередуется с сообщением</p> <p><Сообщение о текущем состоянии></p>	<p>Файловая система не была включена.</p>	<p>Для включения файловой системы используйте HP Web Jetadmin.</p>

Сообщения панели управления (продолжение)

Сообщение на панели управления	Описание	Рекомендуемое действие
<p>ВНУТРЕННИЙ ДИСК НЕУД. ОПЕРАЦИЯ С ФАЙЛОМ</p> <p>Очистка; нажм. ✓</p> <p>чередуется с сообщением</p> <p><Сообщение о текущем состоянии></p>	<p>Запрашиваемая операция не может быть выполнена. Возможно, была сделана попытка выполнить запрещенную операцию, такую как загрузка файла в несуществующую папку.</p>	<p>Попробуйте снова выполнить печать с использованием существующей папки.</p>
<p>ВНУТРЕННИЙ ДИСК ФАЙЛОВАЯ СИСТЕМА ПЕРЕПОЛНЕНА</p> <p>Очистка; нажм. ✓</p> <p>чередуется с сообщением</p> <p><Сообщение о текущем состоянии></p>	<p>Внутренний диск заполнен.</p>	<p>Удалите файлы с диска и попробуйте еще раз. Воспользуйтесь диспетчером устройства хранения программы HP Web Jetadmin для загрузки или удаления файлов и шрифтов.</p>
<p>ВНУТРУННИЙ ДИСК ЗАЩИЩЕН ОТ ЗАПИСИ</p> <p>Очистка; нажм. ✓</p> <p>чередуется с сообщением</p> <p><Сообщение о текущем состоянии></p>	<p>Диск защищен от записи, и на него нельзя записать ни одного нового файла.</p>	<p>Используйте диспетчер устройства хранения программы HP Web Jetadmin для отключения защиты от записи.</p>
<p>ВСТАВЬТЕ ИЛИ ЗАКР ЛОТОК ХХ</p> <p>Для справки наж. ?</p>	<p>Указанный лоток открыт или отсутствует.</p>	<p>Для продолжения печати вставьте или закройте лоток.</p>
<p>ВСТАВЬТЕ УСТР.ДВУСТ.ПЕЧАТИ ЗАНОВО</p>	<p>Модуль двусторонней печати был удален.</p>	<p>Снова вставьте модуль двусторонней печати.</p>
<p>ВЫБРАННЫЙ ЯЗЫК НЕДОСТУПЕН</p> <p>Нажмите клавишу ✓</p> <p>чередуется с сообщением</p> <p>ВЫБРАННЫЙ ЯЗЫК НЕДОСТУПЕН</p> <p>Для справки наж. ✓</p>	<p>Запрашивается несуществующий язык принтера. Задание печати отменено.</p>	<p>Напечатайте задание с помощью драйвера для другого языка принтера или добавьте запрашиваемый язык для принтера (если он имеется).</p> <p>Для просмотра списка доступных индивидуальных параметров настройки распечатайте страницу конфигурации. (См. Страница конфигурации)</p>
<p>ДАННЫЕ ПОЛУЧЕНЫ</p> <p>Для печати посл.стр нажмите ✓</p> <p>чередуется с сообщением</p> <p><Сообщение о текущем состоянии></p>	<p>Принтер ожидает команды на печать (ожидает подачи формы, или задание на печать приостановлено).</p>	<p>Для продолжения нажмите кнопку ✓ (кнопка ВЫБРАТЬ).</p>

Сообщения панели управления (продолжение)

Сообщение на панели управления	Описание	Рекомендуемое действие
<p>ДИСК ПЗУ ЗАЩИЩЕН ОТ ЗАПИСИ</p> <p>Очистка; нажм. ✓</p> <p>чередуется с сообщением</p> <p><Сообщение о текущем состоянии></p>	<p>Диск защищен от записи, и на него нельзя записать ни одного нового файла.</p>	<p>Используйте диспетчер устройства хранения программы HP Web Jetadmin для отключения защиты от записи.</p>
<p>ДИСК ПЗУ НЕ ИНИЦИАЛИЗИРОВАН</p> <p>Очистка; нажм. ✓</p> <p>чередуется с сообщением</p> <p><Сообщение о текущем состоянии></p>	<p>Файловая система не была включена.</p>	<p>Для включения файловой системы используйте HP Web Jetadmin.</p>
<p>ДИСК ПЗУ НЕУД. ОПЕРАЦИЯ С ФАЙЛОМ</p> <p>Очистка; нажм. ✓</p> <p>чередуется с сообщением</p> <p><Сообщение о текущем состоянии></p>	<p>Запрашиваемая операция не может быть выполнена. Возможно, была сделана попытка выполнить запрещенную операцию, такую как загрузка файла в несуществующую папку.</p>	<p>Попробуйте снова выполнить печать с использованием существующей папки.</p>
<p>ДИСК ПЗУ СБОЙ УСТРОЙСТВА</p> <p>Очистка; нажм. ✓</p> <p>чередуется с сообщением</p> <p><Сообщение о текущем состоянии></p>	<p>На диске ПЗУ произошел серьезный сбой, и он не может больше использоваться.</p>	<p>Обратитесь в уполномоченный сервисный центр или службу поддержки HP.</p>
<p>ДИСК ПЗУ ФАЙЛОВАЯ СИСТЕМА ПЕРЕПОЛНЕНА</p> <p>Очистка; нажм. ✓</p> <p>чередуется с сообщением</p> <p><Сообщение о текущем состоянии></p>	<p>Диск ПЗУ заполнен.</p>	<p>Удалите файлы с диска и попробуйте еще раз. Воспользуйтесь диспетчером устройства хранения программы HP Web Jetadmin для загрузки или удаления файлов и шрифтов.</p>
<p>ДИСК ЕЮ X НЕ ФУНКЦИОНИРУЕТ</p> <p>Для справки наж. ?</p>	<p>Диск ЕЮ в гнезде X работает неправильно.</p>	<ol style="list-style-type: none"> 1. Выключите питание принтера. 2. Убедитесь, что диск ЕЮ правильно вставлен и надежно закреплен. 3. Если это сообщение продолжает выводиться на панели управления, дополнительный жесткий диск необходимо заменить.

Сообщения панели управления (продолжение)

Сообщение на панели управления	Описание	Рекомендуемое действие
<p>ДИСК ЕЮ Х ЗАЩИЩЕН ОТ ЗАПИСИ</p> <p>Очистка; нажм. ✓</p> <p>чередуется с сообщением <Сообщение о текущем состоянии></p>	<p>Диск ЕЮ защищен от записи, и на него нельзя записать ни одного нового файла.</p>	<p>Используйте диспетчер устройства хранения утилиты HP Web Jetadmin для отключения защиты от записи.</p>
<p>ДИСК ЕЮ Х НЕ ИНИЦИАЛИЗИРОВАН</p> <p>Очистка; нажм. ✓</p> <p>чередуется с сообщением <Сообщение о текущем состоянии></p>	<p>Файловая система не была включена.</p>	<p>Для включения файловой системы используйте HP Web Jetadmin.</p>
<p>ДИСК ЕЮ Х НЕУД. ОПЕРАЦИЯ С ФАЙЛОМ</p> <p>Очистка; нажм. ✓</p> <p>чередуется с сообщением <Сообщение о текущем состоянии></p>	<p>Запрашиваемая операция не может быть выполнена. Возможно, была сделана попытка выполнить запрещенную операцию, такую как загрузка файла в несуществующую папку.</p>	<p>Попробуйте снова выполнить печать с использованием существующей папки.</p>
<p>ДИСК ЕЮ Х СБОЙ УСТРОЙСТВА</p> <p>Очистка; нажм. ✓</p> <p>чередуется с сообщением <Сообщение о текущем состоянии></p>	<p>На диске ЕЮ произошел серьезный сбой, и он не может больше использоваться.</p>	<p>Выньте диск ЕЮ и замените его на новый.</p>
<p>ДИСК ЕЮ Х ФАЙЛОВАЯ СИСТЕМА ПЕРЕПОЛНЕНА</p> <p>Очистка; нажм. ✓</p> <p>чередуется с сообщением <Сообщение о текущем состоянии></p>	<p>Диск ЕЮ заполнен.</p>	<p>Удалите файлы с диска ЕЮ и попробуйте еще раз. Воспользуйтесь диспетчером устройства хранения утилиты HP Web Jetadmin для загрузки или удаления файлов и шрифтов.</p>
<p>Доступ запрещен МЕНЮ ЗАБЛОКИРОВАНЫ</p>	<p>Функция панели управления принтера, которую вы пытаетесь использовать, заблокирована для предотвращения несанкционированного доступа.</p>	<p>Обратитесь к сетевому администратору.</p>

Сообщения панели управления (продолжение)

Сообщение на панели управления	Описание	Рекомендуемое действие
<p>ДУПЛЕКСЕР ПЛОХО ПОДКЛЮЧЕН Для справки наж. ?</p>	<p>Дополнительный модуль для двусторонней печати неправильно подключен к принтеру.</p>	<ol style="list-style-type: none"> 1. Убедитесь, что используется правильный разъем шнура питания, поставляемого с принтером. 2. Попробуйте удалить и снова установить дополнительный модуль двусторонней печати. Затем выключите питание принтера и снова включите его.
<p>Журнал событий пуст</p>	<p>Выполняется попытка просмотреть пустой журнал событий путем выбора элемента ОТОБРАЖЕНИЕ ЖУРНАЛА СОБЫТИЙ на панели управления.</p>	<p>Никаких действий выполнять не нужно.</p>
<p>ЗАГРУЗИТЕ В ЛОТОК XX [ТИП][РАЗМЕР] Для справки наж. ?</p>	<p>Указанный лоток настроен на специальный тип и размер материала для выполнения печати, однако лоток пуст. Все остальные лотки также пусты.</p>	<p>Загрузите требуемый материал для печати в указанный лоток.</p>
<p>ЗАГРУЗИТЕ В ЛОТОК XX [ТИП][РАЗМЕР] Нажмите клавишу ✓ чередуется с сообщением Для другого лотка нажмите ✓</p>	<p>Отправлено задание, размер и тип материала для которого не соответствуют указанному лотку.</p>	<p>Нажмите кнопку ✓ (кнопка ВЫБРАТЬ), чтобы использовать материал из другого лотка нужного размера и типа.</p>
<p>ЗАГРУЗИТЕ В ЛОТОК XX [ТИП][РАЗМЕР] Нажмите клавишу ✓ чередуется с сообщением ЗАГРУЗИТЕ В ЛОТОК XX [ТИП][РАЗМЕР] Для справки наж. ?</p>	<p>Отправлено задание, размер и тип материала для которого не соответствуют указанному лотку.</p>	<p>Загрузите нужный носитель в указанный лоток и нажмите кнопку ✓ (кнопка ВЫБРАТЬ).</p>
<p>ЗАГРУЗИТЕ В ЛОТОК XX [ТИП][РАЗМЕР] Нажмите клавишу ✓ чередуется с сообщением Переключите лоток в положение STANDARD</p>	<p>Отправлено задание, размер и тип материала для которого не соответствуют указанному лотку.</p>	<p>Если размер можно определить и доступен другой лоток, установите переключатель в положение СТАНДАРТНЫЙ.</p>

Сообщения панели управления (продолжение)

Сообщение на панели управления	Описание	Рекомендуемое действие
<p>ЗАГРУЗИТЕ В ЛОТОК XX [ТИП][РАЗМЕР]</p> <p>Нажмите клавишу ✓</p> <p>чередуется с сообщением</p> <p>Переключите лоток в положение CUSTOM</p>	<p>Отправлено задание, размер и тип материала для которого не соответствуют указанному лотку.</p>	<p>Установите переключатель лотка в положение НЕСТАНДАРТНЫЙ, если доступен другой лоток.</p>
<p>Задание не сохранено <ИМЯ_ЗАДАНИЯ></p> <p>чередуется с сообщением</p> <p><Сообщение о текущем состоянии></p>	<p>Название задания не может быть сохранено из-за проблем с памятью, диском или настройками.</p>	<p>Исправьте ошибку, а затем попробуйте еще раз сохранить задание.</p>
<p>Задание тору, нельзя <ИМЯ_ЗАДАНИЯ></p> <p>чередуется с сообщением</p> <p><Сообщение о текущем состоянии></p>	<p>Сбои памяти или файловой системы не позволяют выполнять задание копирования. Будет сделана только одна копия.</p>	<p>Исправьте ошибку и затем попробуйте еще раз сохранить задание.</p>
<p>ЗАКАЖИТЕ КАРТРИДЖ ОСТАЛОСЬ XXXX СТР.</p> <p>Для справки наж. ?</p> <p>чередуется с сообщением</p> <p><Сообщение о текущем состоянии></p>	<p>Для принтера серии HP LaserJet 4250 первое сообщение появляется, когда остается около 15% (картридж на 10000 страниц) или около 8% (картридж на 20000 страниц) срока службы картриджа. Для принтера семейства HP LaserJet 4350 первое сообщение появляется, когда остается около 25% (картридж на 10000 страниц) или около 15% (картридж на 20000 страниц) срока службы картриджа.</p>	<p>Убедитесь, что подготовлен новый картридж (см. раздел Заказ запасных деталей, дополнительных принадлежностей и расходных материалов).</p>
<p>ЗАМЕНИТЕ КАРТРИДЖ</p> <p>Для справки наж. ?</p> <p>чередуется с сообщением</p> <p><Сообщение о текущем состоянии></p>	<p>Количество страниц, которые можно напечатать с использованием данного расходного материала, достигло нижнего предела. Принтер настроен для прекращения печати, когда необходимо заказывать расходные материалы.</p>	<p>Для продолжения печати нажмите кнопку ✓ (кнопка Выбрать), чтобы закрыть сообщение, а затем нажмите кнопку ✓ (кнопка Выбрать). Появляется сообщение ЗАКАЖИТЕ КАРТРИДЖ ОСТАЛОСЬ XXXX СТР. (предупреждение).</p> <p>Для замены расходного материала выполните описанные ниже действия.</p> <ol style="list-style-type: none"> 1. Откройте верхнюю крышку. 2. Извлеките картридж. 3. Установите новый картридж. 4. Закройте верхнюю крышку.

Сообщения панели управления (продолжение)

Сообщение на панели управления	Описание	Рекомендуемое действие
ЗАМЕНИТЕ КАРТРИДЖ Нажмите клавишу ✓	Количество страниц, которые можно напечатать с использованием данного расходного материала, достигло нижнего предела. Принтер настроен для продолжения печати, даже когда нужно заказывать расходные материалы.	Для продолжения печати текущего задания нажмите кнопку ✓ (кнопка ВЫБРАТЬ). Для замены расходных материалов выполните описанные ниже действия. <ol style="list-style-type: none"> 1. Откройте верхнюю крышку. 2. Извлеките картридж. 3. Установите новый картридж. 4. Закройте верхнюю крышку.
ИДЕТ ПРОВ. ПРИНТЕРА	Принтер проверяет наличие возможных замятий бумаги и бумаги, которая не была удалена из принтера.	Никаких действий выполнять не нужно.
Идет проверка пути прохождения бумаги	Принтер проверяет наличие возможных замятий бумаги и бумаги, которая не была удалена из принтера.	Никаких действий выполнять не нужно.
Идет раскрутка диска ЕЮ 1	Выполняется инициализация дополнительного жесткого ЕЮ диска, подключенного к гнезду ЕЮ [X].	Никаких действий выполнять не нужно.
ИСП. ЛОТОК XX [ТИП][РАЗМЕР] Для изменения ▲ / ▼ Для продолжения ✓	Принтером не найден носитель типа и размера, необходимого для печати. В сообщении указываются носители, наиболее близкие к требуемому по типу и размеру, а также лоток, в который они загружены.	Нажмите кнопку ✓ (кнопка ВЫБРАТЬ), чтобы принять значения в сообщении, или используйте кнопку ▲ (кнопка со стрелкой Вверх) и ▼ (кнопка со стрелкой Вниз) для выбора других значений.
ЛОТОК XX [ТИП][РАЗМЕР] Для смены формата нажмите на ✓ чередуется с сообщением ЛОТОК XX [ТИП][РАЗМЕР] Для подтверждения ⇨	Это сообщение содержит сведения о текущей настройке типа и размера лотка и позволяет изменять конфигурацию.	Чтобы изменить размер и тип бумаги, нажмите кнопку ✓ (кнопка ВЫБРАТЬ), пока отображается сообщение. Чтобы убрать сообщение, нажмите кнопку ⇨ (кнопка Назад), пока отображается сообщение. <ul style="list-style-type: none"> • Задайте для типа и размера значение ЛЮБОЙ, если лоток часто используется для бумаги разных размеров и типов. • Задайте для размера и типа бумаги определенное значение, если печать выполняется на бумаге одного и того же типа.
ЛОТОК XX ОТКРЫТ Для справки наж. ? чередуется с сообщением <Сообщение о текущем состоянии>	Лоток не может подавать бумагу в принтер, так как лоток [X] открыт и должен быть закрыт для продолжения печати.	Проверьте лотки и закройте все открытые.

Сообщения панели управления (продолжение)

Сообщение на панели управления	Описание	Рекомендуемое действие
<p>ЛОТОК XX ПУСТ [ТИП][РАЗМЕР] чередуется с сообщением <Сообщение о текущем состоянии></p>	Указанный лоток пуст.	<p>Для удаления этого сообщения загрузите бумагу в пустой лоток [XX].</p> <p>Если будет загружен указанный лоток, принтер будет продолжать печать с подачей бумаги из следующего лотка с тем же форматом и типом бумаги, причем сообщение будет оставаться на дисплее.</p>
<p>НЕВЕРНЫЕ ДАННЫЕ В DIMM [FS] DIMM В СЛОТЕ X Очистка; нажм. ✓</p>	Данные в модуле памяти DIMM не поддерживаются. [FS] заменяет ОЗУ или ФЛЭШ.	<p>Возможно, нужно заменить модуль DIMM. Прежде чем удалять модуль, выключите принтер.</p> <p>Для продолжения нажмите кнопку ✓ (кнопка ВЫБРАТЬ).</p>
<p>НЕДОСТАТОЧНО ПАМЯТИ ДЛЯ ЗАГРУЗКИ ШРИФТОВ/ ДАННЫХ Для справки наж. ? чередуется с сообщением <УСТРОЙСТВО> Нажмите клавишу ✓</p>	Принтер получил больше данных, чем может поместиться в его памяти. Возможно, предпринималась попытка передачи слишком большого количества макросов, программных шрифтов или сложной графики.	<p>Чтобы напечатать отправленные данные, нажмите кнопку ✓ (кнопка ВЫБРАТЬ) (часть данных может быть потеряна).</p> <p>Чтобы решить эту проблему, упростите задание на печать или установите дополнительную память.</p>
<p>НЕСООТВЕТСТВИЕ ФОРМАТА В ЛОТКЕ XX Для справки наж. ? чередуется с сообщением <Сообщение о текущем состоянии></p>	В указанном лотке загружена бумага другого формата, отличающегося от формата, настроенного для этого лотка.	<p>Загрузите в лоток бумагу формата, настроенного для лотка.</p> <p>Убедитесь, что направляющие в лотке расположены соответствующим образом, а затем убедитесь, что переключатель установлен правильно в режиме «Стандартный» или «Нестандартный».</p>
<p>Нет заданий для отм.</p>	<p>Была нажата кнопка Стоп, однако отсутствуют активные задания или данные в буфере обмена, которые можно отменить.</p> <p>Сообщение отображается примерно 2 секунды, после чего принтер возвращается в состояние готовности.</p>	Никаких действий выполнять не нужно.
<p>ОЖИДАНИЕ ПОДЪЕМА ЛОТКА XX чередуется с сообщением <Сообщение о текущем состоянии></p>	Указанный лоток находится в процессе подъема бумаги в верхнюю часть лотка для правильной подачи.	Никаких действий выполнять не нужно.

Сообщения панели управления (продолжение)

Сообщение на панели управления	Описание	Рекомендуемое действие
Отмена...	Задание отменяется принтером. Сообщение продолжает отображаться, пока не остановится выполнение задания, тракт прохождения бумаги не будет очищен, а все оставшиеся входные данные в активном канале данных не будут получены и отменены.	Никаких действий выполнять не нужно.
ОЧИСТКА ДИСКА <X>% ВЫПОЛНЕНО Не выключайте питание чередуется с сообщением ОЧИСТКА ДИСКА <X>% ВЫПОЛНЕНО Для справки наж. ?	Устройство хранения было очищено. Не выключайте питание. Функции устройства недоступны. Принтер будет автоматически перезапущен после завершения работы.	Никаких действий выполнять не нужно.
Очистка прохода бум.	Произошло замятие в принтере, или принтер был включен, и материал для печати был обнаружен в неправильном месте. Принтер автоматически выполняет попытку извлечь страницы.	Подождите, пока принтер не завершит попытку извлечь страницы. Если страницы извлечь не удастся, на дисплее панели управления будет выведено сообщение о замятии.
ОШ.ОЧИЩ.СТР. ОТКР. ЗАД.ПРИЕМНИК	Была сделана попытка создать или обработать лист очистки при наличии модуля двусторонней печати и при закрытой задней дверце.	Откройте задний выходной отсек, чтобы создать или обработать лист очистки.
ОШИБКА ДУПЛЕКСЕРА СНИМИТЕ ДУПЛЕКСЕР Установ. дуплексер с выкл. питанием	В дополнительном устройстве двусторонней печати произошла ошибка.	Отключите питание принтера и повторно подключите дополнительное устройство двусторонней печати. (При этом могут быть потеряны все задания на печать).
Пауза Возврат в режим готовности: СТОП	Работа принтера приостановлена, однако он продолжает получать данные, пока память не будет заполнена. В принтере ошибка не обнаружена.	Нажмите кнопку Стоп .
ПЕРЕГРЕВ чередуется с сообщением <Сообщение о текущем состоянии>	Принтер выходит из состояния энергосбережения. Печать продолжится, когда операция будет закончена.	Никаких действий выполнять не нужно.
ПОДАТЧИК КОНВЕРТОВ ПУСТ чередуется с сообщением <Сообщение о текущем состоянии>	Устройство подачи конвертов пусто.	Загрузите конверты в дополнительное устройство подачи конвертов.

Сообщения панели управления (продолжение)

Сообщение на панели управления	Описание	Рекомендуемое действие
<p>ПУТЬ ВЫВОДА БУМАГИ СВОБОДЕН Для справки наж. ?</p>	<p>Тракт прохождения бумаги между принтером и устройством вывода открыт, он должен быть закрыт, прежде чем печать будет продолжена.</p>	<ol style="list-style-type: none"> 1. Убедитесь, что дверца, предотвращающая замятия бумаги в дополнительном укладчике или укладчике/сшивателе, закрыта. 2. Если дополнительным устройством является укладчик/сшиватель, убедитесь, что модуль сшивателя установлен на свое место до щелчка.
<p>РАЗЪЕМ <X> НЕИСПРАВЕН Для справки наж. ? чередуется с сообщением <Сообщение о текущем состоянии></p>	<p>Плата CompactFlash в гнезде X работает неправильно.</p>	<ol style="list-style-type: none"> 1. Выключите питание принтера. 2. Убедитесь, что плата правильно вставлена. 3. Если это сообщение продолжает появляться на панели управления, плату необходимо заменить.
<p>РАЗЪЕМ X ЗАЩИЩЕН ОТ ЗАПИСИ Очистка; нажм. ✓ чередуется с сообщением <Сообщение о текущем состоянии></p>	<p>Плата CompactFlash в гнезде X защищена от записи, поэтому новые файлы не могут быть записаны на нее.</p>	<p>Используйте диспетчер устройства хранения утилиты HP Web Jetadmin для отключения защиты от записи.</p>
<p>РАЗЪЕМ X НЕ ИНИЦИАЛИЗИРОВАН Очистка; нажм. ✓ чередуется с сообщением <Сообщение о текущем состоянии></p>	<p>Файловая система не была включена.</p>	<p>Для включения файловой системы используйте HP Web Jetadmin.</p>
<p>РАЗЪЕМ X НЕУД. ОПЕРАЦИЯ С ФАЙЛОМ Очистка; нажм. ✓ чередуется с сообщением <Сообщение о текущем состоянии></p>	<p>Запрашиваемая операция не может быть выполнена. Возможно, была сделана попытка выполнить запрещенную операцию, такую как загрузка файла в несуществующую папку.</p>	<p>Попробуйте снова выполнить печать с использованием существующей папки.</p>

Сообщения панели управления (продолжение)

Сообщение на панели управления	Описание	Рекомендуемое действие
<p>РАЗЪЕМ X СБОЙ УСТРОЙСТВА</p> <p>Очистка; нажм. ✓</p> <p>чередуется с сообщением <Сообщение о текущем состоянии></p>	<p>На плате CompactFlash в гнезде X произошел серьезный сбой, поэтому ее больше нельзя использовать.</p>	<p>Выньте плату и замените ее на новую. (См. Память принтера.)</p>
<p>РАЗЪЕМ X ФАЙЛ. СИСТЕМА ПЕРЕПОЛНЕНА</p> <p>Очистка; нажм. ✓</p> <p>чередуется с сообщением <Сообщение о текущем состоянии></p>	<p>Плата CompactFlash в гнезде X заполнена.</p>	<p>Удалите файлы с платы CompactFlash и попробуйте еще раз. Воспользуйтесь диспетчером устройства хранения утилиты HP Web Jetadmin для загрузки или удаления файлов и шрифтов. (Для получения дополнительных сведений см. раздел справки по программному обеспечению HP Web Jetadmin.)</p>
<p>РУЧНАЯ ПОДАЧА [ТИП][РАЗМЕР]</p> <p>Для другого лотка нажмите ✓</p>	<p>Принтер ожидает загрузки материала для печати из лотка 1 для подачи вручную.</p>	<p>Нажмите кнопку ✓ (кнопка ВЫБРАТЬ), чтобы использовать материал нужного типа и размера из другого лотка.</p>
<p>РУЧНАЯ ПОДАЧА [ТИП][РАЗМЕР]</p> <p>Нажмите клавишу ✓</p> <p>чередуется с сообщением РУЧНАЯ ПОДАЧА [ТИП][РАЗМЕР]</p> <p>Для справки наж. ?</p>	<p>Принтер ожидает загрузки материала для печати из лотка 1 для подачи вручную.</p>	<p>Загрузите нужный носитель в лоток 1 и нажмите кнопку ✓ (кнопка ВЫБРАТЬ).</p>
<p>РУЧНАЯ ПОДАЧА СТОПКА НА ВЫХОДЕ</p> <p>Затем нажмите кнопку ✓ для печати с другой стороны</p>	<p>Первая сторона задания двусторонней печати была напечатана вручную, и принтер ожидает, когда будет вставлена пачка бумаги для выполнения печати с другой стороны.</p>	<ol style="list-style-type: none"> 1. Загрузите пачку в лоток 1 отпечатанной стороной вниз, сохраняя ту же ориентацию. 2. Для продолжения печати нажмите кнопку ✓ (кнопка ВЫБРАТЬ), чтобы закрыть сообщение, а затем нажмите кнопку ✓ (кнопка ВЫБРАТЬ), чтобы начать печать.
<p>САНАЦИЯ ДИСКА <X>% ВЫПОЛНЕНО</p> <p>Не выключайте питание</p> <p>чередуется с сообщением ОЧИСТКА ДИСКА <X>% ВЫПОЛНЕНО</p> <p>Для справки наж. ?</p>	<p>Жесткий диск или плата CompactFlash были очищены.</p>	<p>Никаких действий выполнять не нужно.</p>

Сообщения панели управления (продолжение)

Сообщение на панели управления	Описание	Рекомендуемое действие
<p>УСТ.ПОДАЧИ КОНВ ПЛОХО СОЕДИНЕНО</p>	<p>Дополнительное устройство подачи конвертов неправильно подключено к принтеру.</p>	<p>Попробуйте удалить и снова установить дополнительное устройство подачи конвертов. Затем выключите питание принтера и снова включите его.</p>
<p>УСТАНОВИТЕ КАРТРИДЖ Для справки наж. ?</p>	<p>Картридж удален из принтера. Для продолжения печати необходимо заново установить картридж.</p>	<p>Замените или переустановите картридж правильно.</p>
<p>УСТАНОВЛЕН РАСХОДНЫЙ МАТЕРИАЛ НЕ НР Для справки наж. ?</p>	<p>Принтер обнаружил, что установлен картридж, который не является оригинальным картриджем НР.</p>	<p>Это сообщение отображается, пока не будет установлен картридж НР или нажата кнопка для сброса ✓ (кнопка ВЫБРАТЬ).</p> <p>Если расходный материал приобретен как изделие НР, перейдите по ссылке http://www.hp.com/go/anticounterfeit.</p> <p>Любой ремонт принтера в результате использования картриджа, изготовленного не компанией НР, не будет покрываться гарантией на принтер.</p>
<p>УСТАНОВЛЕН РАСХОДНЫЙ МАТЕРИАЛ НЕ НР Ecomode неактив.</p>	<p>Принтер обнаружил, что установлен картридж, который не является оригинальным картриджем НР.</p>	<p>Это сообщение отображается, пока не будет установлен картридж НР или нажата кнопка для сброса ✓ (кнопка ВЫБРАТЬ).</p> <p>Если расходный материал приобретен как изделие НР, перейдите по ссылке http://www.hp.com/go/anticounterfeit.</p> <p>Любой ремонт принтера в результате использования картриджа, изготовленного не компанией НР, не будет покрываться гарантией на принтер.</p>

Объяснение значений индикаторов для шивателя и сшивателя/укладчика

В следующей таблице приведено описание ошибок в дополнительных устройствах (например, в шивателе или сшивателе/укладчике), на которые указывают индикаторы и сообщения на панели управления принтера.

индикаторы дополнительных устройств

Индикатор	Объяснение и решение
Постоянно светится зеленым цветом	<ul style="list-style-type: none">• Дополнительные устройства получают электропитание и находятся в состоянии готовности.• В шивателе осталось мало скобок. На дисплее панели управления принтера появляется сообщение В СШИВАТЕЛЕ ЗАКАНЧ. СКОБКИ. В картридже шивателя осталось меньше 70 скобок. Замените картридж шивателя. См. Загрузка скобок.• Количество страниц задания превышает 15-страничный предел, установленный для шивателя. На дисплее панели управления принтера появляется сообщение В ЗАД. СЛИШК. МНОГО СТР. ДЛЯ СШИВАНИЯ. Те задания, в которых количество страниц больше 15, сшиваются вручную.• Задание содержит страницы разного размера. На дисплее панели управления принтера появляется сообщение В ЗАДАНИИ ПРИСУТСТВ. РАЗЛ. ФОРМ. СТРАНИЦ. Шиватель не сможет выровнять бумагу для скрепления, если в задании используются страницы разного формата. Если требуется скрепление, нужно изменить задание.
Постоянно светится желтым цветом	<ul style="list-style-type: none">• В дополнительном устройстве произошел аппаратный сбой. На дисплее панели управления принтера появляется сообщение 66.XY.ZZ СБОЙ УСТРОЙСТВА ВЫХОДА. (См. раздел, посвященный этому сообщению, в главе Сообщения панели управления.)

Индикатор	Объяснение и решение
<p>Мигает желтым цветом</p>	<ul style="list-style-type: none"> ● В дополнительном устройстве застряла скобка. На дисплее панели управления принтера появляется сообщение 13.XX.YY ЗАМЯТИЕ В СШИВАТЕЛЕ. (См. раздел, посвященный этому сообщению, в главе Сообщения панели управления.) ● В дополнительном устройстве произошло замятие бумаги. Следует удалить лист из этого устройства, даже если он не замят. На дисплее панели управления принтера появляется сообщение 13.XX.YY ЗАМЯТИЕ В ВЫХОДНОМ УСТРОЙСТВЕ. (См. раздел, посвященный этому сообщению, в главе Сообщения панели управления.) ● Отсек полон. На дисплее панели управления принтера появляется сообщение ОТСЕК УКЛАДЧИКА ЗАПОЛНЕН. (См. раздел, посвященный сообщению <VINNAME> ПЕРЕП, в главе Сообщения панели управления.) ● В шивателе не осталось скобок. На дисплее панели управления появляется сообщение В СШИВАТЕЛЕ НЕТ СКОБОК. (См. раздел, посвященный этому сообщению, в главе Сообщения панели управления.) ● Лоток находится в верхнем положении. На дисплее панели управления принтера появляется сообщение ОПУСТИТЕ ОТСЕК УКЛАДЧИКА. (See the section for this message in Сообщения панели управления.) ● Открыта дверца для доступа к замятой бумаге. На дисплее панели управления принтера появляется сообщение ПУТЬ ВЫВОДА БУМАГИ СВОБОДЕН. (См. раздел, посвященный этому сообщению, в главе Сообщения панели управления.) ● Модуль шивателя открыт. На дисплее панели управления принтера появляется сообщение ПУТЬ ВЫВОДА БУМАГИ СВОБОДЕН. (См. раздел, посвященный этому сообщению, в главе Сообщения панели управления.) ● Микропрограмма повреждена. На дисплее панели управления принтера появляется сообщение ВНЕШНЕЕ УСТРОЙСТВО ПОВРЕЖД. МИКРОПРОГР. (См. раздел, посвященный этому сообщению, в главе Сообщения панели управления.)

Индикатор	Объяснение и решение
Не горит	<ul style="list-style-type: none"> ● Принтер находится в режиме энергосбережения. Нажмите любую кнопку на панели управления принтера. ● Дополнительное устройство не получает питание от сети. Выключите питание принтера. Убедитесь, что устройство правильно установлено и подключено к принтеру, что отсутствуют любые препятствия между принтером и устройством. Включите питание принтера. ● Дополнительное устройство может быть отключено и снова включено, пока принтер находился в рабочем состоянии. На дисплее панели управления принтера появляется сообщение 66.XY.ZZ СБОЙ ВНЕШНЕГО УСТРОЙСТВА. (См. раздел, посвященный этому сообщению, в главе Сообщения панели управления.) ● Задание может остаться между принтером и дополнительным устройством. На дисплее панели управления принтера появляется сообщение ОБРАБОТКА ЗАДАНИЯ. Выключите питание принтера, затем снова включите его.

Замена дополнительных устройств и их компонентов

Если не удастся решить проблемы, на которые указывают индикаторы шивателя или шивателя/укладчика, обратитесь в центр поддержки компании HP. (См. [Служба поддержки пользователей HP](#).) Если в центре поддержки компании HP порекомендуют заменить компоненты шивателя или шивателя/укладчика, замену можно выполнить самостоятельно или произвести ее у авторизованного дилера HP.

- Для ознакомления с действиями по замене модуля шивателя или модуля шивателя/укладчика см. руководство по установке, которое поставляется с дополнительным устройством.
- Шаги по замене укладчика см. в разделе [Замена шивателя](#).
- Шаги по замене картриджа шивателя см. в разделе [Загрузка скобок](#).

Для получения дополнительных сведений о заказе и поставке расходных материалов см. разделы [Заказ запасных деталей, дополнительных принадлежностей и расходных материалов](#) и [Коды изделий](#).

Устранение проблем качества печати

Этот раздел поможет установить причину проблем качества печати и устранить их. Часто проблемы с качеством печати можно решить с помощью надлежащего обслуживания, использования носителей, отвечающих требованиям HP, или с помощью печати на листах очистки.

Контрольный список качества печати

Основные проблемы качества печати можно решить с помощью операций, перечисленных в следующем контрольном списке.

- Проверьте, установлены ли в драйвере принтера параметры наилучшего качества печати (см. раздел [Выбор параметров качества печати](#)).
- Попробуйте использовать для печати другой драйвер. Самые последние драйверы можно загрузить по адресу http://www.hp.com/go/lj4250_software или http://www.hp.com/go/lj4350_software.
- Протрите внутренние поверхности принтера (см. раздел [Очистка принтера](#)).
- Проверьте используемый тип и качество бумаги (см. раздел [Технические требования к бумаге](#)).
- Убедитесь, что в программном обеспечении отключен экономичный режим (EconoMode) (см. раздел [Работа в режиме EconoMode \(черновая печать\)](#)).
- Устраните общие ошибки печати (см. раздел [Устранение основных неполадок при печати](#)).
- Установите новый картридж HP, затем снова проверьте качество печати. (См. инструкции, прилагаемые к картриджу.)

Примечание











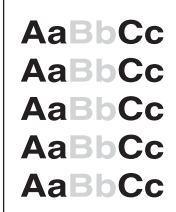

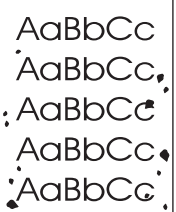
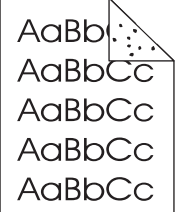
Если страница совсем пустая (вся белая), проверьте, удалена ли липкая лента с картриджа, а также правильно ли установлен картридж. Последние модели принтеров оптимизированы для более точной печати символов. В результате этого напечатанные символы могут быть бледнее или тоньше, чем на старом принтере. Если на странице печатаются более темные изображения, чем при печати на старом принтере, а нужно добиться такого же качества печати изображений, что и на старом принтере, внесите следующие изменения в настройку драйвера принтера: на вкладке **Окончательная обработка** выберите параметр **Качество печати**, затем — вариант **Нестандартное**, нажмите кнопку **Сведения** и установите флажок **Более светлая печать изображений**.

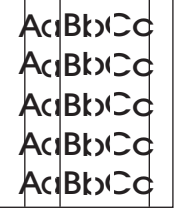

Примеры дефектов изображений

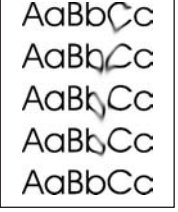
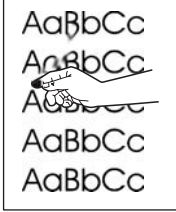
Воспользуйтесь примерами, приведенными в таблице дефектов изображения, чтобы определить, с какой именно проблемой качества печати вы столкнулись, а затем прочтите соответствующие разделы руководства по устранению неполадок. Эти примеры описывают наиболее распространенные проблемы с качеством печати. Если после выполнения приведенных рекомендаций неполадки остались, обратитесь в службу поддержки HP. (См. [Служба поддержки пользователей HP](#).)

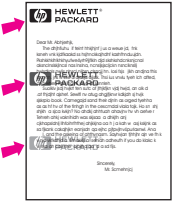
Примечание

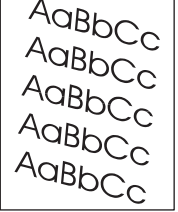
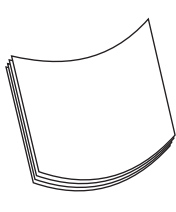
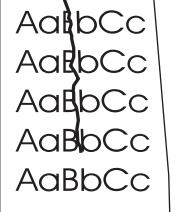
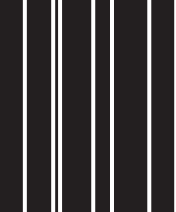
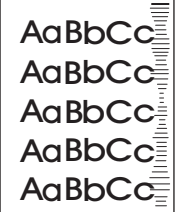
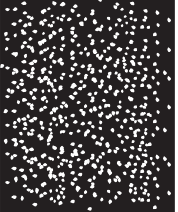
Показанные ниже примеры относятся к бумаге формата Letter, которая подается в принтер коротким краем вперед.

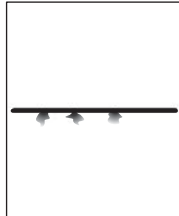
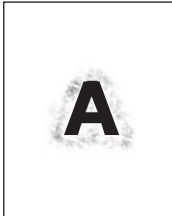
				
<p>См. Светлая печать (частичное заполнение страницы)</p>	<p>См. Светлая печать (полное заполнение страницы)</p>	<p>См. Крапинки</p>	<p>См. Крапинки</p>	<p>См. Пропадание знаков</p>
				
<p>См. Пропадание знаков</p>	<p>См. Пропадание знаков</p>	<p>См. Линии</p>	<p>См. Серый фон</p>	<p>См. Размазывание тонера</p>
				
<p>См. Лишний тонер</p>	<p>См. Повторяющиеся дефекты</p>	<p>См. Повтор изображения</p>	<p>См. Деформированные символы</p>	<p>См. Перекося страницы</p>
				
<p>См. Скручивание или неровность</p>	<p>См. Замятия и складки</p>	<p>См. Вертикальные белые линии</p>	<p>См. Следы шестеренок</p>	<p>См. Белые пятна на черном фоне</p>

				
<p>См. Разрозненные линии.</p>	<p>См. Смазанная печать.</p>	<p>См. Случайное повторение изображения (темное)</p>	<p>См. Случайное повторение изображения (светлое)</p>	

Светлая печать (частичное заполнение страницы)

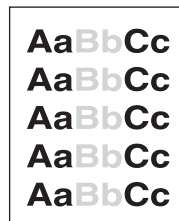

1. Проверьте правильность установки картриджа.
2. Возможно, заканчивается тонер в картридже. Замените картридж.
3. Материал для печати не удовлетворяет техническим требованиям HP (например, бумага слишком влажная или шероховатая). См. [Технические требования к бумаге](#).
4. Возможно, принтер нуждается в обслуживании. Проверьте, так ли это, напечатав копию страницы состояния расходных материалов. (См. [Страница состояния расходных материалов](#).) Если обслуживание необходимо, закажите и установите набор для обслуживания принтера. (См. [Выполнение профилактического обслуживания](#).)

Светлая печать (полное заполнение страницы)

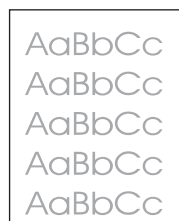

1. Проверьте правильность установки картриджа.
2. Убедитесь в том, что экономичный режим EcoMode выключен в драйвере принтера и на панели управления принтером.
3. Откройте меню «Конфигурация устройства» на панели управления принтера. Откройте подменю качества печати и увеличьте параметр ПЛОТНОСТЬ ТОНЕРА. См. [Подменю «Качество печати»](#).
4. Попробуйте использовать другой тип бумаги.

5. Возможно, картридж с тонером почти пуст. Замените картридж.

Крапинки

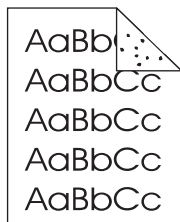

Крапинки могут появляться на бумаге после устранения замятий.

1. Напечатайте еще несколько страниц и посмотрите, не исчезла ли эта проблема сама собой.
2. Почистите внутреннюю часть принтера и запустите лист очистки, чтобы очистить термоэлемент. (См. [Очистка принтера.](#))
3. Попробуйте использовать другой тип бумаги.
4. Проверьте, нет ли утечки тонера в картридже. Если в картридже наблюдается утечка тонера, замените его.

Пропадание знаков

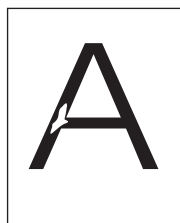

1. Внешние условия могут не соответствовать спецификациям принтера. (См. [Рабочая среда.](#))
2. Если используется грубая бумага, тонер может легко стереться, откройте меню конфигурации устройства на панели управления принтера. Откройте подменю «Качество печати», выберите параметр **РЕЖИМЫ ТЕРМОЭЛЕМЕНТА**, а затем выберите тип бумаги, который будет использоваться. Измените настройку и установите ее в режим ВЫСОКОЕ 1 или ВЫСОКОЕ 2, это приведет к более быстрому застыванию тонера на бумаге. (См. [Подменю «Качество печати».](#))
3. Попробуйте использовать более гладкую бумагу.

Линии

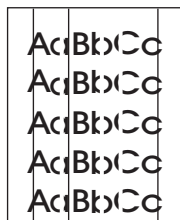

1. Напечатайте еще несколько страниц и посмотрите, не исчезла ли эта проблема сама собой.
2. Почистите внутреннюю часть принтера и запустите лист очистки, чтобы очистить термоэлемент. (См. [Очистка принтера.](#))
3. Замените картридж.
4. Возможно, принтер нуждается в обслуживании. Проверьте, так ли это, напечатав копию страницы состояния расходных материалов. (См. [Страница состояния расходных материалов.](#)) Если обслуживание необходимо, закажите и установите набор для обслуживания принтера. (См. [Выполнение профилактического обслуживания.](#))

Серый фон

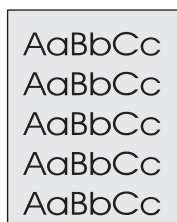

1. Не используйте бумагу, которая уже проходила через принтер.
2. Попробуйте использовать другой тип бумаги.
3. Напечатайте еще несколько страниц и посмотрите, не исчезла ли эта проблема сама собой.
4. Переверните стопку бумаги в лотке другой стороной вверх. Также попробуйте повернуть бумагу на 180°.
5. Откройте меню «Конфигурация устройства» на панели управления принтера. Откройте подменю качества печати и увеличьте значение параметра **ПЛОТНОСТЬ ТОНЕРА**. См. [Подменю «Качество печати»](#).
6. Внешние условия могут не соответствовать спецификациям принтера. (См. [Рабочая среда.](#))
7. Замените картридж.

Размазывание тонера

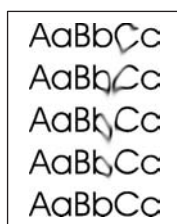

1. Напечатайте еще несколько страниц и посмотрите, не исчезла ли эта проблема сама собой.
2. Попробуйте использовать другой тип бумаги.
3. Внешние условия могут не соответствовать спецификациям принтера. (См. [Рабочая среда.](#))

4. Почистите внутреннюю часть принтера и запустите лист очистки, чтобы очистить термоэлемент. (См. [Очистка принтера](#).)
5. Возможно, принтер нуждается в обслуживании. Проверьте, так ли это, напечатав копию страницы состояния расходных материалов. (См. [Страница состояния расходных материалов](#).) Если обслуживание необходимо, закажите и установите набор для обслуживания принтера. (См. [Выполнение профилактического обслуживания](#).)

6. Замените картридж.

См. также [Лишний тонер](#).

Лишний тонер

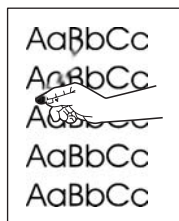

Лишний тонер здесь рассматривается как тонер, который может быть стерт со страницы.

1. Если бумага плотная или грубая, откройте меню конфигурации устройства на панели управления принтером. В подменю «Качество печати» выберите параметр **РЕЖИМЫ ТЕРМОЭЛЕМЕНТА**, затем выберите тип бумаги, который будет использоваться. Измените настройку и установите ее в режим ВЫСОКОЕ 1 или ВЫСОКОЕ 2, это позволит тону быстрее застывать на бумаге. (См. [Подменю «Качество печати»](#).) Следует также установить тип бумаги для лотка, который используется. (См. [Печать в зависимости от типа и формата носителя \(блокировка лотков\)](#).)
2. Если по виду можно определить, что одна сторона бумаги грубее, попытайтесь печатать на более гладкой стороне.
3. Внешние условия могут не соответствовать спецификациям принтера. (См. [Рабочая среда](#).)
4. Убедитесь в том, что тип и качество бумаги соответствуют требованиям НР. (См. [Технические требования к бумаге](#).)
5. Возможно, принтер нуждается в обслуживании. Проверьте, так ли это, напечатав копию страницы состояния расходных материалов. (См. [Страница состояния расходных материалов](#).) Если обслуживание необходимо, закажите и установите набор для обслуживания принтера. (См. [Выполнение профилактического обслуживания](#).)

Повторяющиеся дефекты

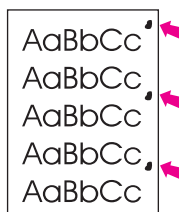

1. Напечатайте еще несколько страниц и посмотрите, не исчезла ли эта проблема сама собой.
 2. Если дефекты относятся к разряду 38 мм, 55 мм или 94 мм, может понадобиться заменить картридж.
 3. Почистите внутреннюю часть принтера и запустите лист очистки, чтобы очистить термозлемент. (См. [Очистка принтера.](#))
 4. Возможно, принтер нуждается в обслуживании. Проверьте, так ли это, напечатав копию страницы состояния расходных материалов. (См. [Страница состояния расходных материалов.](#)) Если обслуживание необходимо, закажите и установите набор для обслуживания принтера. (См. [Выполнение профилактического обслуживания.](#))
- См. также [Повтор изображения.](#)

Повтор изображения

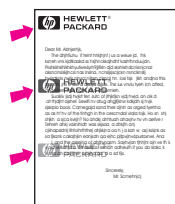

Подобные дефекты могут возникать при использовании готовых форм или большого количества узкой бумаги.

1. Напечатайте еще несколько страниц и посмотрите, не исчезла ли эта проблема сама собой.
2. Убедитесь в том, что тип и качество бумаги соответствуют требованиям HP. (См. [Технические требования к бумаге.](#))
3. Возможно, принтер нуждается в обслуживании. Проверьте, так ли это, напечатав копию страницы состояния расходных материалов. (См. [Страница состояния расходных материалов.](#)) Если обслуживание необходимо, закажите и установите набор для обслуживания принтера. (См. [Выполнение профилактического обслуживания.](#))
4. Если дефекты относятся к разряду 38 мм, 55 мм или 94 мм, может понадобиться заменить картридж.

Деформированные символы

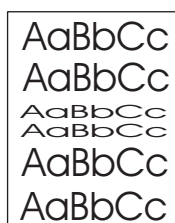

1. Напечатайте еще несколько страниц и посмотрите, не исчезла ли эта проблема сама собой.

2. Внешние условия могут не соответствовать спецификациям принтера. (См. [Рабочая среда.](#))
3. Возможно, принтер нуждается в обслуживании. Проверьте, так ли это, напечатав копию страницы состояния расходных материалов. (См. [Страница состояния расходных материалов.](#)) Если обслуживание необходимо, закажите и установите набор для обслуживания принтера. (См. [Выполнение профилактического обслуживания.](#))

Перекося страницы

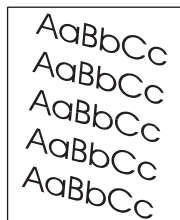

1. Напечатайте еще несколько страниц и посмотрите, не исчезла ли эта проблема сама собой.
2. Убедитесь, что внутри принтера не осталось обрывков бумаги.
3. Проверьте загрузку бумаги и правильность настройки лотка. (См. [Загрузка лотков.](#)) Проверьте также, чтобы направляющие не были установлены слишком туго или слишком свободно по отношению к бумаге.
4. Переверните стопку бумаги в лотке другой стороной вверх. Попробуйте повернуть бумагу на 180°.
5. Убедитесь в том, что тип и качество бумаги соответствуют требованиям HP. (См. [Технические требования к бумаге.](#))
6. Внешние условия могут не соответствовать спецификациям принтера. (См. [Рабочая среда.](#))

Скручивание или неровность

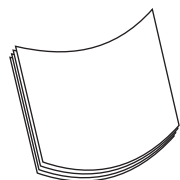

1. Переверните стопку бумаги в лотке другой стороной вверх. Попробуйте повернуть бумагу на 180°.
2. Убедитесь в том, что тип и качество бумаги соответствуют требованиям HP. (См. [Технические требования к бумаге.](#))
3. Внешние условия могут не соответствовать спецификациям принтера. (См. [Рабочая среда.](#))
4. Попробуйте выполнить печать с использованием другого выходного отсека.

5. Если бумага неплотная или гладкая, откройте меню конфигурации устройства на панели управления принтером. В подменю «Качество печати» выберите параметр **РЕЖИМЫ ТЕРМОЭЛЕМЕНТА**, затем выберите тип бумаги, который будет использоваться. Изменение значения параметра на **НИЗКАЯ** позволит уменьшить нагрев термoeлементa. (См. [Подменю «Качество печати»](#).) Следует также установить тип бумаги для лотка, который используется. (См. [Печать в зависимости от типа и формата носителя \(блокировка лотков\)](#).)

Замятия и складки

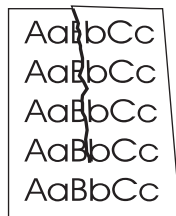

1. Напечатайте еще несколько страниц и посмотрите, не исчезла ли эта проблема сама собой.
2. Внешние условия могут не соответствовать спецификациям принтера. (См. [Рабочая среда](#).)
3. Переверните стопку бумаги в лотке другой стороной вверх. Попробуйте повернуть бумагу на 180°.
4. Проверьте загрузку бумаги и правильность настройки лотка. (См. [Загрузка лотков](#).)
5. Убедитесь в том, что тип и качество бумаги соответствуют требованиям НР. (См. [Технические требования к бумаге](#).)
6. Если конверты мнутся, храните их таким образом, чтобы они оставались плоскими.

Вертикальные белые линии

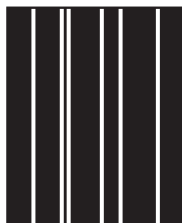

1. Напечатайте еще несколько страниц и посмотрите, не исчезла ли эта проблема сама собой.
2. Убедитесь в том, что тип и качество бумаги соответствуют требованиям НР. (См. [Технические требования к бумаге](#).)
3. Замените картридж.

Следы шестеренок

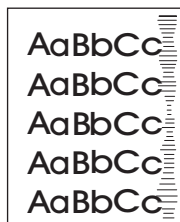

Этот дефект обычно встречается, когда картридж значительно превысил установленный предел 10 000 (Q5942A) или 20 000 (Q5942X). Например, это бывает при печати большого количества страниц с очень низким расходом тонера.

1. Замените картридж.
2. Уменьшите количество страниц, которые печатаются с очень низким расходом тонера.

Белые пятна на черном фоне

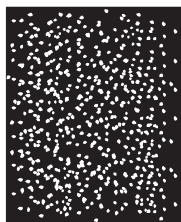

1. Напечатайте еще несколько страниц и посмотрите, не исчезла ли эта проблема сама собой.
2. Убедитесь в том, что тип и качество бумаги соответствуют требованиям HP. (См. [Технические требования к бумаге.](#))
3. Внешние условия могут не соответствовать спецификациям принтера. (См. [Рабочая среда.](#))
4. Замените картридж.

Разрозненные линии

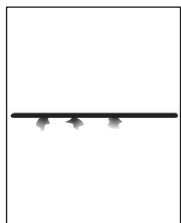

1. Убедитесь в том, что тип и качество бумаги соответствуют требованиям HP. (См. [Технические требования к бумаге.](#))
2. Внешние условия могут не соответствовать спецификациям принтера. (См. [Рабочая среда.](#))

3. Переверните стопку бумаги в лотке другой стороной вверх. Попробуйте повернуть бумагу на 180°.
4. Откройте меню «Конфигурация устройства» на панели управления принтера. Откройте подменю качества печати и измените параметр **ПЛОТНОСТЬ ТОНЕРА**. (См. [Подменю «Качество печати»](#).)
5. Откройте меню «Конфигурация устройства» на панели управления принтера. В подменю «Качество печати» откройте параметр **ОПТИМИЗАЦИЯ** и установите значение **ИНФ. СТРОКИ=ВКЛ.**

Смазанная печать

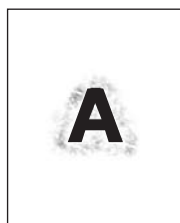

1. Убедитесь в том, что тип и качество бумаги соответствуют требованиям HP. (См. [Технические требования к бумаге](#).)
2. Внешние условия могут не соответствовать спецификациям принтера. (См. [Рабочая среда](#).)
3. Переверните стопку бумаги в лотке другой стороной вверх. Также попробуйте повернуть бумагу на 180°.
4. Не используйте бумагу, которая уже проходила через принтер.
5. Уменьшите плотность тонера. Откройте меню «Конфигурация устройства» на панели управления принтера. Откройте подменю качества печати и измените параметр **ПЛОТНОСТЬ ТОНЕРА**. (См. [Подменю «Качество печати»](#).)
6. Откройте меню «Конфигурация устройства» на панели управления принтера. В подменю «Качество печати» откройте **ОПТИМИЗАЦИЯ** и установите параметр **СКОР.ПЕРЕДАЧА=ВКЛ.** (См. [Подменю «Качество печати»](#).)

Случайное повторение изображения

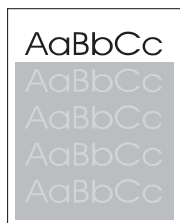
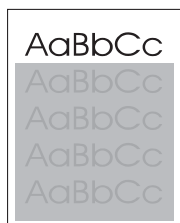

Если изображение на лицевой стороне страницы (сплошного черного цвета) появляется дальше ниже по странице (в виде серого поля), возможно, тонер не полностью удален с последнего задания. (Повторяющееся изображение может быть светлее или темнее поля, на котором оно повторяется.)

- Измените тон (интенсивность) поля, на котором появляется повторяющееся изображение.
- Измените последовательность печати изображений. Например, расположите более светлое изображение в верхней части страницы, а темное внизу.
- Поверните в приложении всю страницу на 180° для печати светлого изображения первым.
- Если при печати задания дефект сохраняется, выключите принтер на десять минут, а затем снова включите его для возобновления печати задания.

Устранение ошибок печати сетевого принтера

Примечание

Для установки и настройки сетевого принтера компания HP рекомендует использовать компакт-диск принтера.

- Распечатайте страницу конфигурации (см. раздел [Страница конфигурации](#)). Если установлен сервер печати HP Jetdirect, то при печати страницы конфигурации будет выведена также вторая страница с сетевыми параметрами и их состоянием.
- Справку и дополнительные сведения о странице конфигурации Jetdirect см. в *Руководстве администратора сервера печати HP Jetdirect Print* на компакт-диске принтера. Чтобы открыть руководство, выберите нужную серию сервера печати, выберите продукт сервера печати и щелкните на ссылке **troubleshoot a problem**.
- Попробуйте распечатать задание с другого компьютера.
- Чтобы проверить, работает ли принтер с данным компьютером, нужно подсоединить его непосредственно к компьютеру с помощью параллельного кабеля или кабеля USB. Нужно будет переустановить программное обеспечение принтера. Распечатайте документ из программы, из которой ранее печать выполнялась нормально. Если удалось напечатать документ, возможно, возникла неполадка в сети.
- Обратитесь за помощью к администратору сети.

Устранение распространенных ошибок при работе в Windows

Сообщение об ошибке:

«Ошибка записи в порт LPTx» в Windows 9x.

Причина	Решение
Не загружен носитель.	Убедитесь, что в лотки загружена бумага или другой носитель для печати.
Неисправен или порвался кабель.	Убедитесь, что кабели подсоединены правильно, принтер включен, а индикатор готовности горит.
Принтер подключен через удлинитель и получает недостаточное количество энергии.	Выньте вилку принтера из удлинителя и подключите принтер к другой розетке.
Неправильная настройка ввода/вывода.	Щелкните на кнопке Пуск , щелкните на команде Настройка и Принтеры . Щелкните правой кнопкой мыши на драйвере принтера серии HP LaserJet 4250 или 4350 и выберите команду Свойства . Щелкните на кнопке Сведения , а затем — Параметры порта . Снимите флажок Проверять состояние порта перед печатью . Щелкните на кнопке ОК . Щелкните на кнопке Очередь и установите переключатель в положение Печатать прямо на принтер . Щелкните на кнопке ОК .

Сообщение об ошибке:

«Общая ошибка защиты. Исключение OE»

«Spool32»

«Недопустимая операция»

Причина	Решение
	<p>Закройте все приложения, перезагрузите Windows и повторите попытку.</p> <p>Выберите другой драйвер принтера. Если выбран драйвер PCL 6 серии HP LaserJet 4250 или 4350, воспользуйтесь драйвером PCL 5e или PS. Обычно это действие можно выполнить с помощью программы.</p> <p>Удалите все временные файлы в подкаталоге Temp. Можно задать имя каталога, изменив в файле AUTOEXEC.BAT выражение «Set Temp =». После знака равенства в этом выражении указывается имя каталога. По умолчанию используется каталог C:\TEMP, но этот каталог может быть переопределен.</p> <p>Дополнительные сведения о сообщениях об ошибках Windows см. в документации Microsoft Windows, поставляемой с компьютером.</p>

Устранение распространенных ошибок при работе в Macintosh

Помимо проблем, перечисленных в разделе [Устранение основных неполадок при печати](#), в этом разделе описываются проблемы, которые могут возникнуть при использовании Mac OS 9.x или Mac OS X.

Примечание

Настройка печати по протоколу USB и печати по протоколу IP выполняется с помощью утилиты **Desktop Printer Utility**. Драйвер принтера *не* появится в утилите Chooser.

Проблемы при работе в Mac OS 9.x

Имя принтера или его адрес IP не отображается или не определяется утилитой Desktop Printer Utility.

Причина	Решение
Принтер может быть не готов.	Убедитесь, что кабели подсоединены правильно, принтер включен, а индикатор готовности горит. Если подключение выполнено с помощью концентратора USB или Ethernet, попробуйте выполнить подключение напрямую к компьютеру или используйте другой порт.
Возможно, выбран неправильный тип соединения.	Убедитесь, что Printer (USB) или Printer (LPR) выбраны в утилите Desktop Printer Utility в зависимости от типа соединения между принтером и компьютером.
Используется неправильное имя принтера или адрес IP.	Проверьте имя принтера или адрес IP, распечатав страницу конфигурации. См. раздел Страница конфигурации . Проверьте на странице конфигурации имя принтера или его адрес IP, чтобы они совпадали с параметрами, указанными в утилите Desktop Printer Utility .
Поврежден интерфейсный кабель, или он имеет низкое качество.	Замените интерфейсный кабель. Убедитесь, что используется интерфейсный кабель высокого качества.

Файл описания принтера PostScript (PPD) не появляется в утилите Desktop Printer Utility.

Причина	Решение
Возможно, не установлено программное обеспечение принтера или оно установлено неправильно.	Убедитесь, что файл PPD серии HP LaserJet 4250 или 4350 находится в следующей папке на жестком диске: System Folder/Extensions/Printer Descriptions. Если необходимо, переустановите программное обеспечение. Инструкции см. в руководстве по началу работы.
Поврежден файл описания принтера PostScript (PPD).	Удалите файл PPD из следующей папки: System Folder/Extensions/Printer Descriptions. Переустановите программное обеспечение. За инструкциями обратитесь к руководству по началу работы.

Проблемы при работе в Mac OS 9.x (продолжение)

Задание на печать не было отправлено на нужный принтер.

Причина	Решение
Возможно, остановилась очередь печати.	Перезапустите очередь печати. Откройте меню Printing в верхней строке меню и выберите команду Start Print Queue .
Используется неправильное имя принтера или адрес IP. Задание могло быть ошибочно отправлено на другой принтер с тем же или похожим именем или адресом IP.	Проверьте имя принтера или адрес IP, распечатав страницу конфигурации. См. раздел Страница конфигурации . Проверьте на странице конфигурации имя принтера или его адрес IP, чтобы они совпадали с параметрами, указанными в утилите Desktop Printer Utility .
Возможно, принтер не готов к выполнению задания.	Убедитесь, что кабели подсоединены правильно, принтер включен, а индикатор готовности горит. Если подключение выполнено с помощью концентратора USB или Ethernet, попробуйте выполнить подключение напрямую к компьютеру или используйте другой порт.
Поврежден интерфейсный кабель, или он имеет низкое качество.	Замените интерфейсный кабель. Убедитесь, что используется интерфейсный кабель высокого качества.

Во время печати документов продолжать работу на компьютере невозможно.

Причина	Решение
Не используется фоновая печать.	Для LaserWriter 8.6 и выше: включите печать в фоновом режиме, выбрав Print Desktop в меню File , а затем нажав на Background Printing .

При печати текста из инкапсулированного файла PostScript (EPS) используются неправильные шрифты.

Причина	Решение
Данная проблема возникает с некоторыми приложениями.	<ul style="list-style-type: none">• Попробуйте перед печатью загрузить в принтер содержащиеся в файле EPS шрифты.• Отправьте на печать файл в формате ASCII, а не в двоичной кодировке.

В документе не печатаются шрифты New York, Geneva или Monaco.

Причина	Решение
Принтер использует подстановку шрифтов.	Щелкните на Options в диалоговом окне Page Setup для отключения функции подстановки шрифтов.

Проблемы при работе в Mac OS 9.x (продолжение)

Не удается печатать, используя плату USB стороннего производителя.

Причина	Решение
Эта ошибка возникает в том случае, если на компьютере не установлено программное обеспечение для принтеров USB.	При установке платы USB сторонних производителей может потребоваться программа поддержки платы USB Apple. Самая последняя версия этого программного обеспечения доступна на Web-узле Apple.

При подключении с помощью кабеля USB принтер не появляется в утилите Desktop Printer Utility или Apple System Profiler после установки драйвера.

Причина	Решение
Эта проблема вызвана сбоем программного или аппаратного компонента.	<p>Устранение неисправностей в работе программного обеспечения</p> <ul style="list-style-type: none">• Убедитесь в том, что Ваш компьютер Macintosh поддерживает USB.• Проверьте, что на компьютере установлена операционная система Mac OS 9.1 или выше.• Убедитесь в том, что на компьютере Macintosh установлено соответствующее программное обеспечение USB компании Apple. <hr/> <p>Примечание</p> <p>Настольные системы Macintosh iMac и Blue G3 удовлетворяют всем требованиям для подключения устройства USB.</p> <hr/> <p>Устранение неисправностей в работе оборудования</p> <ul style="list-style-type: none">• Проверьте, включен ли принтер.• Проверьте правильность подключения кабеля USB.• Убедитесь в том, что используется необходимый высокоскоростной кабель USB.• Убедитесь, что число устройств USB, которое может использоваться в цепочке подключаемых устройств, не превышает установленные пределы. Отключите все устройства из цепочки и подключите кабель непосредственно к порту USB на главном компьютере.• Проверьте, чтобы в цепочке последовательно не было подключено более двух концентраторов USB без автономного питания. Отключите все устройства из цепочки и подключите кабель непосредственно к порту USB на главном компьютере. <hr/> <p>Примечание</p> <p>Клавиатура iMac является концентратором USB без автономного питания.</p>

Драйвер принтера отсутствует в списке Print Center.

Причина	Решение
Возможно, не установлено программное обеспечение принтера или оно установлено неправильно.	Убедитесь, что файл PPD серии HP LaserJet 4250 или 4350 находится в следующей папке на жестком диске: Library/Printers/PPDs/Contents/Resources/<язык>.lproj, где “<язык>” — обозначение используемого языка из двух букв. Если необходимо, переустановите программное обеспечение. Инструкции см. в руководстве по началу работы.
Поврежден файл описания принтера Postscript (PPD).	Удалите файл PPD из следующей папки: Library/Printers/PPDs/Contents/Resources/<язык>.lproj, где “<язык>” — обозначение используемого языка из двух букв. Переустановите программное обеспечение. Инструкции см. в руководстве по началу работы.

Имя принтера, адрес IP или имя хоста Rendezvous не появляются в окне списка принтеров утилиты Print Center.

Причина	Решение
Принтер может быть не готов.	Убедитесь, что кабели подсоединены правильно, принтер включен, а индикатор готовности горит. Если подключение выполнено с помощью концентратора USB или Ethernet, попробуйте выполнить подключение напрямую к компьютеру или используйте другой порт.
Возможно, выбран неправильный тип соединения.	Убедитесь, что USB, IP или Rendezvous выбраны в зависимости от типа соединения между принтером и компьютером.
Используется неправильное имя принтера, адрес IP или имя хоста Rendezvous.	Проверьте имя принтера, адрес IP или имя хоста Rendezvous, распечатав страницу конфигурации. См. раздел Страница конфигурации . Проверьте на странице конфигурации имя принтера, адрес IP или имя хоста Rendezvous, чтобы они совпадали с параметрами, указанными в утилите Print Center.
Поврежден интерфейсный кабель, или он имеет низкое качество.	Замените интерфейсный кабель. Убедитесь, что используется интерфейсный кабель высокого качества.

Драйвер принтера не выполняет автоматическую настройку выбранного принтера в утилите Print Center.

Причина	Решение
Возможно, принтер не готов к выполнению задания.	Убедитесь, что кабели подсоединены правильно, принтер включен, а индикатор готовности горит. Если подключение выполнено с помощью концентратора USB или Ethernet, попробуйте выполнить подключение напрямую к компьютеру или используйте другой порт.

Проблемы в Mac OS X (продолжение)

Драйвер принтера не выполняет автоматическую настройку выбранного принтера в утилите Print Center.

Причина	Решение
Возможно, не установлено программное обеспечение принтера или оно установлено неправильно.	Убедитесь, что файл PPD серии HP LaserJet 4250 или 4350 находится в следующей папке на жестком диске: <code>Library/Printers/PPDs/Contents/Resources/<язык>.lproj</code> , где “<язык>” — обозначение используемого языка из двух букв. Если необходимо, переустановите программное обеспечение. Инструкции см. в руководстве по началу работы.
Поврежден файл описания принтера Postscript (PPD).	Удалите файл PPD из следующей папки: <code>Library/Printers/PPDs/Contents/Resources/<язык>.lproj</code> , где “<язык>” — обозначение используемого языка из двух букв. Переустановите программное обеспечение. Инструкции см. в руководстве по началу работы.
Возможно, принтер не готов к выполнению задания.	Убедитесь, что кабели подсоединены правильно, принтер включен, а индикатор готовности горит. Если подключение выполнено с помощью концентратора USB или Ethernet, попробуйте выполнить подключение напрямую к компьютеру или используйте другой порт.
Поврежден интерфейсный кабель, или он имеет низкое качество.	Замените интерфейсный кабель. Убедитесь, что используется интерфейсный кабель высокого качества.

Задание на печать не было отправлено на нужный принтер.

Причина	Решение
Возможно, очередь печати остановлена.	Перезапустите очередь печати. Откройте print monitor и выберите Start Jobs .
Используется неправильное имя принтера или адрес IP. Задание могло быть ошибочно отправлено на другой принтер с тем же или похожим именем, адресом IP или именем хоста Rendezvous.	Проверьте имя принтера, адрес IP или имя хоста Rendezvous, распечатав страницу конфигурации. См. раздел Страница конфигурации . Проверьте на странице конфигурации имя принтера, адрес IP или имя хоста Rendezvous, чтобы они совпадали с параметрами, указанными в утилите Print Center.

Текст из файла PostScript (EPS) распечатывается не тем шрифтом.

Причина	Решение
Возникают проблемы при взаимодействии с некоторыми программами.	<ul style="list-style-type: none">● Попробуйте перед печатью загрузить в принтер содержащиеся в файле EPS шрифты.● Отправьте на печать файл в формате ASCII, а не в двоичной кодировке.

Проблемы в Mac OS X (продолжение)

Печать с помощью платы USB сторонних производителей не поддерживается.

Причина	Решение
Эта ошибка появляется в том случае, если не установлено программное обеспечение для принтеров USB.	При установке платы USB сторонних производителей может потребоваться программа поддержки платы USB Apple. Самая последняя версия этого программного обеспечения доступна на Web-узле Apple.

При подключении с помощью кабеля USB принтер не появляется в окне Macintosh Print Center после выбора драйвера.

Причина	Решение
Эта проблема вызвана сбоем программного или аппаратного компонента.	<p>Устранение неисправностей в работе программного обеспечения</p> <ul style="list-style-type: none">• Убедитесь в том, что Ваш компьютер Macintosh поддерживает USB.• Проверьте, что на компьютере установлена операционная система Mac OS X версии 10.1 или выше.• Убедитесь в том, что на компьютере Macintosh установлено соответствующее программное обеспечение USB компании Apple. <p>Устранение неисправностей в работе оборудования</p> <ul style="list-style-type: none">• Проверьте, включен ли принтер.• Проверьте правильность подключения кабеля USB.• Убедитесь в том, что используется необходимый высокоскоростной кабель USB.• Убедитесь, что число устройств USB, которое может использоваться в цепочке подключаемых устройств, не превышает установленные пределы. Отключите все устройства из цепочки и подключите кабель непосредственно к порту USB на главном компьютере.• Проверьте, чтобы в цепочке последовательно не было подключено более двух концентраторов USB без автономного питания. Отключите все устройства из цепочки и подключите кабель непосредственно к порту USB на главном компьютере. <hr/> <p>Примечание</p> <p>Клавиатура iMac является концентратором USB без автономного питания.</p> <hr/>

Устранение распространенных ошибок при использовании PostScript

Далее описаны ситуации, характерные для языка PostScript (PS) и возникающие при использовании нескольких языков принтера. Следите за сообщениями на дисплее панели управления, которые могут помочь в разрешении проблем.

Примечание

Чтобы можно было просмотреть на экране или распечатать сообщение о возникшей ошибке PS, выберите в окне **Print Options** нужный пункт рядом с разделом ошибок «PS Errors».

Общие проблемы

Задание напечатано шрифтом Courier (гарнитура по умолчанию) вместо заданной гарнитуры.

Причина	Решение
Шрифт указанной гарнитуры не загружен.	Загрузите нужный шрифт и заново отправьте задание на печать. Проверьте тип и место расположения шрифта. Загрузите шрифт в принтер, если такая загрузка возможна. Дополнительные сведения см. в документации программного обеспечения.

При печати на бумаге формата legal появляются обрезанные поля.

Причина	Решение
Задание на печать оказалось слишком сложным.	Возможно, придется распечатать это задание с разрешением 600 точек на дюйм, упростить страницу или установить дополнительную память.

Печатается страница ошибок PS.

Причина	Решение
Возможно, задание на печать не является заданием PS.	Убедитесь, что в принтер загружается задание печати PS. Проверьте, не требуется ли настройка приложения или отправка в принтер заголовка файла PS.

Особые ошибки

Ошибка проверки ограничений

Причина	Решение
Задание на печать оказалось слишком сложным.	Возможно, придется распечатать это задание с разрешением 600 точек на дюйм, упростить страницу или установить дополнительную память.

Ошибка виртуальной памяти

Причина	Решение
Произошла ошибка шрифта.	Выберите неограниченное число шрифтов, загружаемых из драйвера принтера.

Проверка диапазона

Причина	Решение
Произошла ошибка шрифта.	Выберите неограниченное число шрифтов, загружаемых из драйвера принтера.

Устранение неисправностей дополнительного жесткого диска

Проблема	Описание
Принтер не распознает жесткий диск.	Выключите питание принтера и проверьте правильность установки и надежность крепления жесткого диска. Чтобы убедиться в том, что жесткий диск опознается принтером, напечатайте страницу конфигурации. См. раздел Страница конфигурации .
Получено сообщение: СБОЙ ДИСКА. ДИСК ЕЮ Х НЕ ФУНКЦИОНИРУЕТ	Выключите питание принтера и проверьте правильность установки и надежность крепления жесткого диска ЕЮ. Если это сообщение продолжает появляться на панели управления, дополнительный жесткий диск необходимо заменить.
Получено сообщение: Диск защищен от записи.	Если диск защищен от записи, на нем нельзя хранить шрифты или формы. Используйте диспетчер устройства хранения в программе HP Web Jetadmin или программу HP LaserJet Utility для работы в среде Macintosh, чтобы удалить защиту от записи на дополнительном жестком диске. Нажмите клавишу  (клавиша ВЫБРАТЬ), чтобы открыть меню панели управления принтера.
При попытке использования шрифта, хранящегося на диске, принтер выполнил подстановку другого шрифта.	Если используется язык PCL, распечатайте страницу шрифтов PCL и убедитесь, что данный шрифт находится на дополнительном жестком диске. Если используется язык PS, распечатайте страницу шрифтов PS и убедитесь, что данный шрифт находится на дополнительном жестком диске. Если шрифт отсутствует на дополнительном жестком диске, воспользуйтесь диспетчером устройства хранения в программе HP Web Jetadmin или программой HP LaserJet Utility для работы в среде Macintosh, чтобы загрузить шрифт. См. раздел Список шрифтов PS или PCL .

A

Расходные материалы и дополнительные принадлежности

В данном разделе приведены сведения о заказе изделий, расходных материалов и документации. Следует использовать только изделия и дополнительные принадлежности, предназначенные специально для этого принтера.

- [Заказ запасных деталей, дополнительных принадлежностей и расходных материалов](#)
- [Коды изделий](#)

Заказ запасных деталей, дополнительных принадлежностей и расходных материалов

Запасные детали, расходные материалы и дополнительные принадлежности можно заказать следующими способами:

- [Заказ непосредственно в компании HP](#)
- [Заказ через сервисные центры и службы поддержки](#)
- [Заказ с помощью встроенного Web-сервера \(для принтеров, подключенных к сети\)](#)
- [Заказ напрямую с помощью программного обеспечения Панель инструментов HP \(для принтеров, подключенных непосредственно к компьютеру\)](#)

Заказ непосредственно в компании HP

Непосредственно в компании HP можно получить следующие детали.

- **Запасные части** Для заказа запасных частей в Соединенных Штатах Америки см. <http://www.hp.com/go/hpparts/>. За пределами США запасные детали можно заказать в местном уполномоченном сервисном центре HP.
- **Расходные материалы и дополнительные принадлежности** Чтобы заказать расходные материалы в США, см. <http://www.hp.com/go/ljsupplies>. Для заказа расходных материалов по всему миру см. <http://www.hp.com/ghp/buyonline.html>. Для заказа дополнительных принадлежностей см. <http://www.hp.com/support/lj4250> или <http://www.hp.com/support/lj4350>.

Заказ через сервисные центры и службы поддержки

Чтобы заказать изделие или дополнительную принадлежность, свяжитесь с уполномоченным сервисным центром или службой поддержки HP. (См. [Служба поддержки пользователей HP](#).)

Заказ с помощью встроенного Web-сервера (для принтеров, подключенных к сети)

Для заказа расходных материалов напрямую через встроенный Web-сервер выполните приведенную ниже последовательность действий. (Описание данной функции см. в разделе [Использование встроенного Web-сервера](#).)

Прямой заказ через встроенный Web-сервер

1. На компьютере в окне Web-обозревателя введите IP-адрес принтера. Появится окно состояния принтера.
2. Откройте вкладку **Настройка** в верхней части окна.
3. Если последует запрос пароля, введите его.
4. В левой части окна конфигурации устройства дважды щелкните на ссылке **Заказ расходных материалов**. При этом откроется адрес URL, по которому можно приобрести расходные материалы. На экране появится информация о принтере и расходных материалах с кодами изделий.

5. Выберите коды изделий, которые требуется заказать, и следуйте указаниям на экране.

Заказ напрямую с помощью программного обеспечения Панель инструментов HP (для принтеров, подключенных непосредственно к компьютеру)

Программное обеспечение Панель инструментов HP позволяет заказывать расходные материалы и дополнительные принадлежности с помощью компьютера. Для заказа расходных материалов с помощью программного обеспечения Панель инструментов HP щелкните **Ссылки Toolbox**, а затем щелкните на ссылке **Заказ расходных материалов**. Эта ссылка обеспечивает переход на Web-узел HP для заказа расходных материалов.

Коды изделий

Приведенный список принадлежностей действителен на момент выхода настоящего руководства. Информация о заказе и наличии принадлежностей может меняться в течение срока эксплуатации принтера.

Дополнительные принадлежности для управления бумагой

Элемент	Описание	Номер части
Дополнительный лоток на 500 листов и податчик	Дополнительный лоток для увеличения емкости для подачи бумаги. Подходит для форматов Letter, A4, Legal, A5, B5 (JIS), Executive и для бумаги размером 8,5 на 13 дюймов. В принтере можно использовать не больше трех дополнительных податчиков бумаги.	Q2440B
Дополнительный лоток на 1500 листов и устройство подачи	Дополнительный лоток для увеличения емкости для подачи бумаги. Подходит для форматов бумаги Letter, Legal и A4.	Q2444B
Податчик конвертов	Может вместить до 75 конвертов.	Q2438B
Устройство для автоматической двусторонней печати	Позволяет печатать на обеих сторонах листа.	Q2439B
Укладчик на 500 листов	Предоставляет дополнительный выводной отсек на 500 листов.	Q2442B
Сшиватель/укладчик на 500 листов	Позволяет выполнять интенсивную печать с автоматической окончательной обработкой задания. Сшивает до 15 листов бумаги.	Q2443B
Кассета с 1000 скобками	Предоставляется три кассеты со скобками.	Q3216A

Элемент	Описание	Номер части
Модуль шивателя	<p>Содержит кассету со скобками и головку шивателя. Закажите модуль шивателя, если он неисправен и елси авторизованная компанией HP организация сервисного или технического обслуживания посоветовала заменить модуль.</p> <hr/> <p>Примечание</p> <p>Кассета со скобками не поставляется с модулем шивателя и при необходимости замены кассеты она должна <u>заказываться отдельно.</u></p>	Q3216-60501
Стойка для принтера	Поднимает уровень принтера над полом и предоставляет место для хранения бумаги.	Q2445B

Картриджи

Элемент	Описание	Номер части
Картридж для HP LaserJet	Картридж на 10000 страниц	Q5942A
	Картридж на 20000 страниц	Q5942X

Наборы для обслуживания

Элемент	Описание	Номер части
<p>Набор для обслуживания принтера. Содержит запасной термоэлемент, ролик перемещателя, инструмент для ролика перемещателя, захватывающий ролик, восемь роликов подачи и одну пару одноразовых перчаток. Содержит инструкции по установке каждого компонента.</p> <p>Набор для обслуживания принтера представляет собой набор расходных материалов. На него не распространяется действие гарантии и большинство вариантов расширенной гарантии.</p>	Набор для обслуживания принтера (110 вольт)	Q5421A
	Набор для обслуживания принтера (220 вольт)	Q5422A

Память

Элемент	Описание	Номер части
<p>Модуль памяти с двусторонним расположением контактов (DIMM) DDR (100 контактов)</p> <p>Расширяет возможности принтера при обработке больших заданий печати.</p>	48 МБ	Q6007A
	64 МБ	Q2625A
	128 МБ	Q2626A
	256 МБ	Q2627A
Жесткий диск EIO	Постоянное хранилище шрифтов и форм объемом 20 ГБ. Также используется для распечатки нескольких оригиналов и обеспечения функции хранения заданий.	J6073A

Кабели и интерфейсы

Элемент	Описание	Номер части
Платы расширенного ввода/вывода (EIO) Платы сервера печати HP JetDirect, поддерживающие несколько протоколов:	Сервер печати HP Jetdirect 620n Fast Ethernet (10/100Base-TX)	J7934A
	Внутренний сервер для беспроводной печати HP Jetdirect 680n для сетей 802.11b	J6058A
	Сетевая плата HP Jetdirect для подключения устройств USB, последовательных устройств и соединений LocalTalk	J4135A
Кабели параллельного порта	Кабель IEEE 1284-B, 2 метра	C2950A
	Кабель IEEE 1284-B, 3 метра	C2951A
Кабель USB	Кабель типа A-B, 2 метра	C6518A

Носитель для печати

Дополнительные сведения о носителях для печати см. по адресу <http://www.hp.com/go/ljsupplies>.

Элемент	Описание	Номер части
Мягкоглянцевая бумага HP для лазерной печати Для использования с принтерами HP LaserJet. Мелованная бумага, предназначенная для печати красивых деловых документов, например, брошюр, сведений о продажах, а также документов с рисунками и фотографиями. Характеристики: 32 фунта (120 г/м ²).	Letter (220 на 280 мм), 50 листов в коробке	C4179A/Страны/регионы Азии и Тихого океана
	A4 (210 на 297 мм), 50 листов в коробке	C4179B/Европа и страны/регионы Азии и Тихого океана

Элемент	Описание	Номер части
<p>Прочная бумага HP для лазерной печати</p> <p>Для использования с принтерами HP LaserJet. Данный тип бумаги с глянцевым покрытием обеспечивает водостойкость и износостойкость отпечатков без ухудшения качества и эксплуатационных характеристик. Используйте данную бумагу для знаков, карт, меню и других коммерческих целей.</p>	Letter (8,5 на 11 дюймов), 50 листов в коробке	Q1298A/Северная Америка
	A4 (210 на 297 мм), 50 листов в картоне	Q1298B/Европа и страны/регионы Азии и Тихого океана
<p>Бумага HP высшего качества для лазерной печати</p> <p>Самая яркая бумага HP для лазерной печати. Эта сверхгладкая и ярко-белая бумага обеспечит красочные насыщенные цвета и четкий черный цвет. Данная бумага идеальна для бизнес-планов, внешней корреспонденции и других ценных документов.</p> <p>Характеристики: 98 белизны, (32 фунта) (плотность 75 г/м²).</p>	Letter (8,5 на 11 дюймов), 500 листов в стопке, десять стопок в коробке	HPU1132/Северная Америка
	Letter (8,5 на 11 дюймов), 250 листов в стопке, 6 стопок в коробке	HPU1732/Северная Америка
	A4 (210 на 297 мм), 5 стопок в коробке	Q2397A/Страны/регионы Азии и Тихого океана
	A4 (210 на 297 мм), 250 листов в стопке, 5 стопок в коробке	CHP412/Европа
	A4 (210 на 297 дюймов), 500 листов в стопке, 5 стопок в коробке	CHP410/Европа
	A4 (210 на 297 дюймов), 160 г/м ² , 500 листов в стопке, 5 стопок в коробке	CHP413/Европа
<p>Бумага HP для лазерной печати</p> <p>Для использования с принтерами HP LaserJet. Подходит для печати фирменных бланков, записок, юридических документов, рекламных проспектов для рассылки почтой и корреспонденции.</p> <p>Характеристики: 96 белизны, (24 фунта) (плотность 90 г/м²).</p>	Letter (8,5 на 11 дюймов), 500 листов в стопке, 10 стопок в коробке	HPJ1124/Северная Америка
	Legal (8,5 на 14 дюймов), 500 листов в стопке, 10 стопок в коробке	HPJ1424/Северная Америка
	A Letter (220 на 280 мм), 500 листов в стопке, 5 стопок в коробке	Q2398A/Страны/регионы Азии и Тихого океана
	A4 (210 на 297 мм), 500 листов в стопке, 5 стопок в коробке	Q2400A/Страны/регионы Азии и Тихого океана
	A4 (210 на 297 мм), 500 листов в стопке	CHP310/Европа

Элемент	Описание	Номер части
<p>Бумага для печати HP</p> <p>Для использования с принтерами HP LaserJet и струйными принтерами. Предназначена для малых и домашних офисов. Немного тяжелее и ярче, чем бумага для копиров.</p> <p>Характеристики: 92 белизны, 22 фунта</p>	Letter (8,5 на 11 дюймов), 500 листов в стопке, 10 стопок в коробке	HPP1122/Северная Америка и Мексика
	Letter (8,5 на 11 дюймов), 500 листов в стопке, 3 стопки в коробке	HPP113R/Северная Америка
	A4 (210 на 297 мм), 500 листов в стопке, 5 стопок в коробке	CHP210/Европа
	A4 (210 на 297 мм), 300 листов в стопке, 5 стопок в коробке	CHP213/Европа
<p>Универсальная бумага HP</p> <p>Для использования с различным офисным оборудованием — лазерными и струйными принтерами, копирами и факсами. Предназначена для предприятий, в которых для всех офисных нужд используется один вид бумаги. Более яркая и гладкая, чем другие виды офисной бумаги.</p> <p>Характеристики: 90 белизны, (20 фунта) (плотность 75 г/м²).</p>	<p>Letter (8,5 на 11 дюймов), 500 листов в стопке, 10 стопок в коробке</p> <p>Letter (8,5 на 11 дюймов), 500 листов в стопке, 5 стопок в коробке</p> <p>Letter (8,5 на 11 дюймов), 250 листов в стопке, 12 стопок в коробке</p> <p>Letter (8,5 на 11 дюймов), с тремя отверстиями, 500 листов в стопке, 10 стопок в коробке</p> <p>Legal (8,5 на 14 дюймов), 500 листов в стопке, 10 стопок в коробке</p>	<p>HPM1120/Северная Америка</p> <p>HPM115R/Северная Америка</p> <p>HP25011/Северная Америка</p> <p>HPM113H/Северная Америка</p> <p>HPM1420/Северная Америка</p>

Элемент	Описание	Номер части
<p>Офисная бумага HP</p> <p>Для использования с различным офисным оборудованием — лазерными и струйными принтерами, копирами и факсами. Подходит для высокопроизводительной печати.</p> <p>Характеристики: 84 белизны, (20 фунтов) (плотность 75 г/м²).</p>	Letter (8,5 на 11 дюймов), 500 листов в стопке, 10 стопок в коробке	HPС8511/Северная Америка и Мексика
	Letter (8,5 на 11 дюймов), с тремя отверстиями, 500 листов в стопке, 10 стопок в коробке	HPС3HP/Северная Америка
	Legal (8,5 на 14 дюймов), 500 листов в стопке, 10 стопок в коробке	HPС8514/Северная Америка
	Letter (8,5 на 11 дюймов), Quick Pack, 2500 листов в коробке	HP2500S/Северная Америка и Мексика
	Letter (8,5 на 11 дюймов), Quick Pack, с тремя отверстиями, 2500 листов в коробке	HP2500P/Северная Америка
	A Letter (220 на 280 мм), 500 листов в стопке, 5 стопок в коробке	Q2408A/Страны/регионы Азии и Тихого океана
	A4 (210 на 297 мм), 500 листов в стопке, 5 стопок в коробке	Q2407A/Страны/регионы Азии и Тихого океана
	A4 (210 на 297 мм), 500 листов в стопке, 5 стопок в коробке	СHP110/Европа
	A4 (210 на 297 мм), Quick Pack; 2500 листов в стопке, 5 стопок в коробке	СHP113/Европа
<p>Офисная бумага HP из вторсырья</p> <p>Для использования с различным офисным оборудованием — лазерными и струйными принтерами, копирами и факсами. Подходит для высокопроизводительной печати.</p> <p>Соответствует директиве 13101 США об экологически безопасных продуктах.</p> <p>Характеристики: 84 белизны, 20 фунтов, 30% процентов переработанного сырья.</p>	Letter (8,5 на 11 дюймов), 500 листов в стопке, 10 стопок в коробке	HPЕ1120/Северная Америка
	Letter (8,5 на 11 дюймов), с тремя отверстиями, 500 листов в стопке, 10 стопок в коробке	HPЕ113Н/Северная Америка
	Legal (8,5 на 14 дюймов), 500 листов в стопке, 10 стопок в коробке	HPЕ1420/Северная Америка

Элемент	Описание	Номер части
<p>Прозрачные пленки HP для лазерной печати</p> <p>Для использования только с черно-белыми принтерами HP LaserJet. Для получения ясного, четкого текста и графики используйте только прозрачные пленки, которые разработаны и протестированы специально для работы с черно-белыми принтерами HP LaserJet.</p> <p>Характеристики: толщина 4,3 мил.</p>	<p>Letter (8,5 на 11 дюймов), 50 листов в коробке</p>	<p>92296T/Северная Америка, страны/регионы Азии и Тихого Океана и Европа</p>
	<p>A4 (210 на 297 мм), 50 листов в картоне</p>	<p>922296U/Европа и страны/регионы Азии и Тихого океана</p>

Б

Меню панели управления

С помощью прикладной программы или драйвера принтера можно выполнять наиболее стандартные задания по печати. Это самые удобные средства управления принтером, которые переопределяют параметры, заданные на панели управления принтера. См. файлы справки для программы. Дополнительные сведения о получении доступа к принтеру см. в разделе [Использование драйвера принтера](#).

Можно также управлять принтером посредством изменения параметров, задаваемых с панели управления принтера. Используйте панель управления для получения доступа к тем функциям принтера, которые не поддерживаются прикладной программой или драйвером принтера.

Панель управления позволяет распечатать карту меню с текущими значениями параметров (см. раздел [Карта меню](#).) В следующих разделах приведен список параметров и их возможных значений. В столбце «Значения» значение по умолчанию для каждого параметра отмечено звездочкой (*).

Некоторые меню или пункты меню появляются только после установки в принтере определенных устройств.

В этом разделе представлены следующие меню.

- [Меню «Получить задание»](#)
- [Меню «Информация»](#)
- [Меню «Обработка бумаги»](#)
- [Меню «Конфигурация устройства»](#)
- [Меню «Диагностика»](#)
- [Меню «Сервис»](#)

Меню «Получить задание»

Данное меню содержит список хранимых в принтере заданий на печать. Из него также осуществляется доступ ко всем функциям хранения заданий. Можно распечатать или удалить эти задания с помощью панели управления. Дополнительные сведения по использованию этого меню см. в разделе [Использование функций хранения заданий](#).

Примечание

Если в принтере не установлен дополнительный жесткий диск, то при выключении электропитания принтера все хранимые задания удаляются.

В следующем разделе приведен список параметров и возможных значений. В столбце «Значения» значение по умолчанию для каждого параметра отмечено звездочкой (*).

Элемент	Значения	Описание
СПИСОК СОХРАНЕННЫХ ЗАДАНИЙ ПЕЧАТИ	Нельзя выбрать значение.	Печать страницы со списком всех заданий, хранящихся в принтере.

Элемент	Значения	Описание
[ИМЯ ПОЛЬЗОВАТЕЛЯ]	[ИМЯ_ЗАДАНИЯ] ВСЕ ПЕРС. ЗАДАНИЯ НЕТ ЗАДАНИЙ	<p>Имя пользователя, отправившего задание.</p> <p>[ИМЯ_ЗАДАНИЯ]. Имя задания, хранящегося в принтере. Выберите одно из заданий или все персональные задания (применимо к пользователям, для которых в драйвере принтера назначен код PIN).</p> <ul style="list-style-type: none"> ● Печать. Выполняет печать выбранного задания. PIN ДЛЯ ПЕЧАТИ. Данный запрос появляется для заданий, которым в драйвере принтера был присвоен персональный идентификационный номер (PIN). Для распечатки задания необходимо ввести код PIN. КОПИЙ. Можно выбрать число копий, которое нужно распечатать (от 1 до 32000). ● Удалить. Удаляет из принтера выбранное задание. PIN ДЛЯ УДАЛ. Данный запрос появляется для заданий, которым в драйвере принтера был назначен код PIN. Для удаления задания необходимо ввести код PIN. <p>ВСЕ ПЕРС. ЗАДАНИЯ. Отображается, если в принтере хранятся несколько персональных заданий на печать. При выборе этого элемента после ввода правильного номера PIN печатаются все персональные задания, хранимые в принтере для этого пользователя.</p> <p>НЕТ ЗАДАНИЙ. Указывает, что задания для печати или удаления отсутствуют.</p>

Меню «Информация»

Меню «Информация» содержит страницы информации принтера со сведениями о принтере и его конфигурации. Найдите требуемую страницу информации, а затем нажмите клавишу \checkmark (клавиша **ВЫБРАТЬ**).

Элемент	Описание
ПЕЧАТЬ КАРТЫ МЕНЮ	Карта меню показывает структуру и текущие настройки элементов меню панели управления принтера. Дополнительные сведения см. в разделе Карта меню .
ПЕЧАТЬ КОНФИГУРАЦИИ	Страница конфигурации отражает текущую конфигурацию принтера. Если установлен сервер печати HP Jetdirect, будет также распечатана страница конфигурации HP Jetdirect. Дополнительные сведения см. в разделе Страница конфигурации .
СТРАН. СОСТОЯНИЯ ПРИНАДЛ. ДЛЯ ПЕЧ.	На странице состояния расходных материалов отображаются уровни расходных материалов для принтера, расчет количества оставшихся страниц и информация об использовании картриджа. Данная страница доступна только в том случае, если используются расходные материалы производства HP. Дополнительные сведения см. в разделе Страница состояния расходных материалов .
ИСП. ПЕЧАТИ	Страница расхода материалов, на которой указано количество напечатанных страниц, а также используемый источник подачи бумаги. Также представлено соотношение страниц с односторонней и двусторонней печатью. <hr/> Примечание Этот элемент меню доступен только в том случае, если в принтере установлено запоминающее устройство, содержащее распознаваемую файловую систему (как, например, дополнительная карта CompactFlash). С помощью этого пункта создается страница, содержащая сведения, которые можно использовать для статистики расхода материалов.
ПЕЧАТЬ СПИСКА ФАЙЛОВ	Этот элемент меню доступен только в том случае, если в принтере установлено запоминающее устройство, содержащее распознаваемую файловую систему (как, например, дополнительная карта CompactFlash). В каталоге файлов содержатся сведения о всех установленных устройствах хранения данных. Дополнительные сведения см. в разделе Память принтера .

Элемент	Описание
ПЕЧАТЬ СПИСКА ШРИФТОВ PCL	Список шрифтов PCL содержит все шрифты PCL, доступные в данный момент в принтере. Дополнительные сведения см. в разделе Список шрифтов PS или PCL .
ПЕЧАТЬ СПИСКА ШРИФТОВ PS	Список шрифтов PS содержит все шрифты PS, доступные в данный момент в принтере. Дополнительные сведения см. в разделе Список шрифтов PS или PCL .

Меню «Обработка бумаги»

Если параметры работы с бумагой на панели управления принтера установлены правильно, можно выполнять печать, выбирая тип и формат носителя в прикладной программе или драйвере принтера. Дополнительные сведения о настройке типа и формата носителя см. в разделе [Печать в зависимости от типа и формата носителя \(блокировка лотков\)](#). Дополнительные сведения о поддерживаемых типах и форматах бумаги см. в разделе [Поддерживаемые размеры носителей для печати](#).

Некоторые элементы в этом меню (например, двусторонняя печать или подача вручную) могут быть заданы в прикладной программе или в драйвере принтера (если установлен соответствующий драйвер). Параметры прикладной программы и драйвера переопределяют параметры панели управления. Дополнительные сведения см. в разделе [Использование драйвера принтера](#).

В следующем разделе приведен список параметров и возможных значений. В столбце «Значения» значение по умолчанию для каждого параметра отмечено звездочкой (*).

Элемент	Значения	Описание
РАЗМЕР ПОДАТЧИКА КОНВЕРТОВ	*COM10 MONARCH КОНВЕРТ C5 КОНВЕРТ DL КОНВЕРТ B5	Этот элемент появляется только в том случае, если установлен дополнительный податчик конвертов. Задайте значение, соответствующее форматам конвертов, загруженных в данный момент в дополнительный податчик конвертов.
ПОДАТЧИК КОНВЕРТОВ ТИП	*ЛЮБОЙ ТИП ГЛАДКАЯ PREPRINTED LETTERHEAD PREPUNCHED LABELS BOND ПЕРЕРАБ. ЦВЕТ. КАРТОЧКИ >164 Г/М2 ГРУБАЯ	Этот элемент появляется только в том случае, если установлен дополнительный податчик конвертов. Задайте значение, соответствующее типам конвертов, загруженных в данный момент в дополнительный податчик конвертов.

Элемент	Значения	Описание
ЛОТОК 1 ФОРМАТ	<p>*ЛЮБОЙ ФОРМАТ</p> <p>LETTER</p> <p>LEGAL</p> <p>EXECUTIVE</p> <p>A4</p> <p>A5</p> <p>STATEMENT</p> <p>8,5 на 13</p> <p>B5 (JIS)</p> <p>EXECUTIVE (JIS)</p> <p>ДВОЙН. ПОЧТ. КАРТ. (JIS)</p> <p>16К</p> <p>КОНВЕРТ #10</p> <p>КОНВЕРТ MONARCH</p> <p>КОНВЕРТ C5</p> <p>КОНВЕРТ DL</p> <p>КОНВЕРТ B5</p> <p>НЕСТАНД.</p>	<p>Используйте этот элемент меню, чтобы задать значение, соответствующее формату носителя, загруженного в лоток 1.</p> <p>ЛЮБОЙ. Если и для типа, и для формата бумаги в лотке 1 установлено значение ЛЮБОЙ, принтер будет использовать бумагу из лотка 1 до тех пор, пока в нем не закончится бумага.</p> <p>Значение, отличное от ЛЮБОЙ. Принтер не будет брать бумагу из данного лотка, если тип и формат бумаги для задания на печать не совпадет с типом и форматом бумаги, загруженной в лоток.</p> <p>Дополнительные сведения см. в разделе Настройка работы лотка 1.</p>
ЛОТОК 1 ТИП	<p>*ЛЮБОЙ</p> <p>ГЛАДКАЯ</p> <p>PREPRINTED</p> <p>LETTERHEAD</p> <p>ПРОЗРАЧ. ПЛЕНКА</p> <p>PREPUNCHED</p> <p>LABELS</p> <p>BOND</p> <p>ПЕРЕРАБ.</p> <p>ЦВЕТ.</p> <p>ЛЕГКАЯ 60-75 Г/М2</p> <p>КАРТОЧКИ 164-200 Г/М2</p> <p>ГРУБАЯ</p> <p>КОНВЕРТ</p>	<p>Используйте этот элемент меню, чтобы задать значение, соответствующее типу носителя, загруженного в лоток 1.</p> <p>ЛЮБОЙ. Если и для типа, и для формата бумаги в лотке 1 установлено значение ЛЮБОЙ, принтер будет использовать бумагу из лотка 1 до тех пор, пока в нем не закончится бумага.</p> <p>Тип, отличный от значения ЛЮБОЙ. Принтер не будет брать бумагу из данного лотка, если тип и формат бумаги для задания на печать не совпадет с типом и форматом бумаги, загруженной в лоток.</p>

Элемент	Значения	Описание
ЛОТОК 2 ФОРМАТ	*LETTER LEGAL A4 EXECUTIVE A5 B5 (ISO) НЕСТАНД.	С помощью этого элемента меню задается значение, которое соответствует формату носителя, загруженного в данный момент в лоток2.
ЛОТОК 2 ТИП	ЛЮБОЙ *ОБЫЧН. PREPRINTED LETTERHEAD ПРОЗРАЧ. ПЛЕНКА PREPUNCHED LABELS BOND ПЕРЕРАБ. ЦВЕТ. КАРТОЧКИ > 64 г/м2 ГРУБАЯ	Используйте этот элемент меню, чтобы задать значение, соответствующее типу носителя, загруженного в лоток 2.
ЛОТОК [N] ТИП	ЛЮБОЙ *ОБЫЧН. PREPRINTED LETTERHEAD ПРОЗРАЧ. ПЛЕНКА PREPUNCHED LABELS BOND ПЕРЕРАБ. ЦВЕТ. КАРТОЧКИ > 64 г/м2 ГРУБАЯ	Используйте этот элемент меню, чтобы задать значение, соответствующее типу носителя, загруженного в лоток, где [N] — номер лотка. Этот элемент появляется только в том случае, если установлен дополнительный лоток.

Элемент	Значения	Описание
ЛОТОК [N] ФОРМАТ	*LETTER LEGAL A4	<p>Используйте этот элемент меню, чтобы задать значение, соответствующее типу носителя, загруженного в лоток, где [N] — номер лотка.</p> <p>Этот элемент появляется только в том случае, если установлен дополнительный лоток. Доступные форматы могут меняться в зависимости от того, установлено дополнительное устройство подачи бумаги или нет.</p>
ЛОТОК [N] ПОЛЬЗ.	ЕДИНИЦА ИЗМЕРЕНИЯ ПО ВЕРТИКАЛИ ПО ГОРИЗОНТАЛИ	<p>Данный элемент появляется только в том случае, если для лотка установлен нестандартный формат.</p> <p>ЕДИНИЦА ИЗМЕРЕНИЯ. Позволяет выбрать единицы измерения, которые будут использоваться при задании формата бумаги для указанного лотка.</p> <p>ПО ВЕРТИКАЛИ. Позволяет задать ширину бумаги (размер между сторонами в лотке). Возможные значения — от 3,0 до 8,50 ДЮЙМОВ или от 76 до 216 ММ.</p> <p>ПО ГОРИЗОНТАЛИ. Позволяет задать длину бумаги (размер между передней и задней сторонами в лотке). Возможные значения — от 5,0 до 14,00 ДЮЙМОВ или от 127 до 356 ММ.</p> <p>После выбора значения параметра «ПО ГОРИЗОНТАЛИ» появится экран резюме. На этом экране отображается сводка всех данных, которые были введены на предыдущих трех экранах, например: ЛОТОК 1 ФОРМАТ= 8,50 на 14 ДЮЙМ(ОВ), УСТАНОВКИ СОХРАНЕНЫ.</p>

Меню «Конфигурация устройства»

В данном меню содержатся функции управления.

[Подменю «Печать»](#)

[Подменю «Качество печати»](#)

[Подменю «Установка системы»](#)

[Подменю «Сшиватель/укладчик»](#)

[Подменю «Ввод/вывод»](#)

[Подменю «Сброс»](#)

Подменю «Печать»

Некоторые элементы в этом меню могут быть заданы в прикладной программе или в драйвере принтера (если соответствующий драйвер установлен). Параметры прикладной программы и драйвера переопределяют параметры панели управления. В общем случае, если это возможно, рекомендуется изменять данные параметры в драйвере принтера.

В следующем разделе приведен список параметров и возможных значений. В столбце «Значения» значение по умолчанию для каждого параметра отмечено звездочкой (*).

Элемент	Значения	Описание
КОПИЙ	*от 1 до 32000	<p>Позволяет задать количество копий по умолчанию путем выбора любого значения от 1 до 32000. Используйте клавишу ▲ (клавиша со стрелкой ВВЕРХ) или клавишу ▼ (клавиша со стрелкой ВНИЗ), чтобы выбрать количество копий, или воспользуйтесь для этого клавиатурой на цифровой панели.</p> <p>Используйте клавишу ✓ (клавиша ВЫБРАТЬ) после задания количества копий. Появится сообщение Установки сохранены.</p> <p>Данный параметр применяется только к заданиям на печать, для которых в прикладной программе или в драйвере принтера, например в приложении для MS-DOS, UNIX или Linux, не указано количество копий.</p> <hr/> <p>Примечание</p> <p>Количество копий лучше всего задавать в прикладной программе или драйвере принтера. (Параметры прикладной программы и драйвера принтера переопределяют параметры панели управления.)</p>

Элемент	Значения	Описание
ФОРМАТ БУМАГИ ПО УМОЛЧАНИЮ	* LETTER LEGAL EXECUTIVE STATEMENT 8,5 на 13 A4 A5 B5 (JIS) EXECUTIVE (JIS) ДВОЙН. ПОЧТ. КАРТ. (JIS) 16K КОНВЕРТ #10 КОНВЕРТ MONARCH КОНВЕРТ C5 КОНВЕРТ DL КОНВЕРТ B5 НЕСТАНД.	Позволяет выбрать формат изображения по умолчанию для бумаги и конвертов. (При просмотре доступных форматов бумаги имя элемента будет изменяться от листа бумаги до конверта.) Данный параметр применим только к заданиям на печать, для которых в прикладной программе или драйвере принтера не указан формат бумаги.
НЕСТАНД. ФОРМАТ БУМАГИ ПО УМОЛЧ.	ЕДИНИЦА ИЗМЕРЕНИЯ ПО ВЕРТИКАЛИ ПО ГОРИЗОНТАЛИ	Позволяет установить нестандартный формат бумаги по умолчанию для лотка 1 или любого лотка на 500 листов. Данное меню появляется только в том случае, если для переключателя нестандартного/стандартного формата в выбранном лотке установлено значение «Нестандартная».
ПРИЕМНИК БУМАГИ	* СТД. ВЕРХ. ПРИЕМ. ЗАД. ПРИЕМНИК ПРИЕМНИК УКЛАДЧИКА	Позволяет конфигурировать выводной отсек. В меню отображаются только установленные дополнительные отсеки.
ДВУСТОРОН.ПЕЧАТЬ	* ВЫКЛ. ВКЛ.	Этот элемент меню появляется только в том случае, если установлено дополнительное устройство для двусторонней печати. Задайте значение ВКЛ. для двусторонней печати или ВЫКЛ. для печати на одной стороне листа бумаги.
ДУПЛЕКС- ПЕРЕПЛЕТ	* ПО ДЛИНН. КРАЮ ПО КОР. КРАЮ	Позволяет изменить край переплета для двусторонней печати. Этот элемент меню появляется в том случае, если установлено дополнительное устройство для двусторонней печати, а для параметра двусторонней печати установлено значение ДВУСТОРОН. ПЕЧАТЬ=ВКЛ.
ПРИОРИТЕТ A4/LETTER	НЕТ *ДА	Позволяет принтеру распечатывать задания для бумаги формата A4 на бумаге формата Letter, если в принтер не загружена бумага формата A4 (или наоборот).

Элемент	Значения	Описание
РУЧНАЯ ПОДАЧА	*ВЫКЛ. ВКЛ.	Позволяет подавать бумагу вручную из лотка 1, а не автоматически из различных лотков. Если значение параметра — РУЧНАЯ ПОДАЧА=ВКЛ. и лоток 1 пуст, то при получении задания принтер переходит в автономный режим. При этом на дисплее панели управления принтера появляется сообщение РУЧНАЯ ПОДАЧА [ФОРМАТ БУМАГИ] .
ОТ КРАЯ ДО КРАЯ ПО УМОЛЧАНИЮ	*НЕТ ДА	Включение или выключение режима печати без полей для всех заданий на печать.
ШРИФТ COURIER	*ОБЫЧНЫЙ ТЕМНЫЙ	Позволяет выбрать используемую версию шрифта Courier: ОБЫЧНЫЙ. Внутренний шрифт Courier, доступный в принтерах HP серии LaserJet 4. ТЕМНЫЙ. Внутренний шрифт Courier, доступный в принтерах HP серии LaserJet III.
ШИРОКИЙ А4	*НЕТ ДА	Позволяет изменить количество символов, которое может быть распечатано в одной строке бумаги формата А4. НЕТ. В одной строке может печататься до 78 символов с кеглем 10. ДА. В одной строке может печататься до 80 символов с кеглем 10.
ПЕЧАТЬ ОШИБОК PS	*ВЫКЛ. ВКЛ.	Позволяет определить, распечатывать страницу ошибок PS или нет. ВЫКЛ. Страница ошибок PS никогда не печатается. ВКЛ. При возникновении ошибок PS распечатывается страница ошибок PS.
ОШИБКИ ПЕЧАТИ PDF	*ВЫКЛ. ВКЛ.	Позволяет определить, распечатывать страницу ошибок PDF или нет. ВЫКЛ. Страница ошибок PDF никогда не печатается. ВКЛ. При возникновении ошибок PDF распечатывается страница ошибок PDF.

Элемент	Значения	Описание
PCL	ДЛИНА ФОРМЫ ОРИЕНТАЦИЯ ИСТОЧНИК ШРИФТОВ НОМЕР ШРИФТА ШАГ ШРИФТА РАЗ.ТОЧКИ ШРИФТА НАБОР СИМВ. ДОБАВЛЯТЬ CR К LF ЗАДЕРЖИВАТЬ ЧИСТЫЕ СТРАНИЦЫ	<p>ДЛИНА ФОРМЫ. Задаёт количество строк на листе — от 5 до 128 строк для бумаги, формат которой задан по умолчанию.</p> <p>ОРИЕНТАЦИЯ. Позволяет выбрать ориентацию страницы по умолчанию — книжную или альбомную.</p> <p>ИСТОЧНИК ШРИФТОВ. Позволяет выбрать источник шрифтов как *Внутренний, РАЗЪЕМ 1, 2 или 3, Внутренний диск или Диск EIO.</p> <p>НОМЕР ШРИФТА. Каждому шрифту принтер присваивает номер и заносит его в список шрифтов PCL. Присваивается номер в диапазоне от 0 до 999.</p> <p>ШАГ ШРИФТА. Позволяет выбрать шаг шрифта. При выборе некоторых шрифтов этот элемент может не появиться. Присваивается номер в диапазоне от 0,44 до 99,99.</p> <p>РАЗ.ТОЧКИ ШРИФТА. Позволяет выбрать размер точки шрифта. Данный элемент меню появляется только в том случае, если шрифт с масштабируемой точкой шрифта выбран в качестве шрифта по умолчанию. Присваивается номер в диапазоне от 4,00 до 999,75.</p> <p>НАБОР СИМВ. Позволяет выбрать один из нескольких имеющихся наборов символов на панели управления принтера. Набор символов представляет собой уникальную группу символов в шрифте. Для символов с линейным начертанием рекомендуются наборы PC-8 или PC-850.</p> <p>ДОБАВЛЯТЬ CR К LF. Выберите ДА, чтобы добавить символ возврата каретки ко всем символам перевода строки, встречающимся в заданиях PCL, совместимых с предыдущими версиями (простой текст, отсутствует управление заданиями). В некоторых средах, таких как UNIX, переход к новой строке отмечается только управляющим кодом перевода строки. Данная команда позволяет добавить необходимые символы возврата каретки к символам перевода строки.</p> <p>ЗАДЕРЖИВАТЬ ЧИСТЫЕ СТРАНИЦЫ. При создании собственных символов PCL добавляются дополнительные прогоны страниц, что приведет к печати пустых страниц. Выберите значение ДА, чтобы пропустить прогон страницы, если она чистая.</p>

Подменю «Качество печати»

Некоторые элементы в этом меню могут быть заданы в прикладной программе или в драйвере принтера (если соответствующий драйвер установлен). Параметры прикладной программы и драйвера переопределяют параметры панели управления. Дополнительные сведения см. в разделе [Использование драйвера принтера](#). В общем случае, если это возможно, лучше всего изменять данные параметры в драйвере принтера.

В следующем разделе приведен список параметров и возможных значений. В столбце «Значения» значение по умолчанию для каждого параметра отмечено звездочкой (*).

Элемент	Значения	Описание
ВЫРАВНИВАНИЕ	ПЕЧ. ТЕСТ. СТРАН. ИСТОЧНИК НАСТРОЙКА ЛОТКА [N]	<p>Позволяет сместить выравнивание полей для центрирования изображения на странице относительно верхней и нижней границы, а также правой и левой границы. Можно также выровнять изображение, распечатываемое на лицевой стороне листа, с изображением, распечатываемым на задней стороне листа.</p> <p>ПЕЧ. ТЕСТ. СТРАН. Позволяет распечатать тестовую страницу для отображения текущих параметров выравнивания.</p> <p>ИСТОЧНИК. Позволяет выбрать лоток, для которого требуется распечатать пробную страницу. Если дополнительные лотки установлены в принтере, то они отображаются в качестве возможных вариантов выбора, и в этом случае [N] – это номер лотка.</p> <p>НАСТРОЙКА ЛОТКА [N]. Позволяет задать выравнивание для указанного лотка, где [N] – это номер лотка. Номер лотка появляется для каждого установленного в принтере лотка, и выравнивание должно быть установлено для каждого лотка.</p> <ul style="list-style-type: none"> ● СМЕЩЕНИЕ ПО X1. Выравнивание изображения на бумаге относительно сторон листа в соответствии с положением бумаги в лотке. При выполнении двусторонней печати данной стороной является вторая (задняя) сторона бумаги. ● СМЕЩЕНИЕ ПО X2. Выравнивание изображения на бумаге относительно сторон листа в соответствии с положением бумаги в лотке для первой (лицевой) стороны листа, для которой выполняется двусторонняя печать. Этот элемент появляется только в том случае, если установлено и включено дополнительное устройство для двусторонней печати. Сначала задайте значение для параметра СМЕЩЕНИЕ ПО X1. ● СМЕЩЕНИЕ ПО Y. Выравнивание изображения на бумаге относительно верхней и нижней границ листа в соответствии с положением бумаги в лотке.

Элемент	Значения	Описание
РЕЖИМЫ ТЕРМОЭЛ-ТА	ОБЫЧНАЯ ПЕЧАТНЫЙ БЛАНК ФИРМЕННЫЙ БЛАНК ПРОЗРАЧ. ПЛЕНКА ПЕРФОРИРОВАННАЯ ЭТИКЕТКИ ВЫСОКОКАЧЕСТВЕННАЯ ПЕРЕРЕАБ. ЦВЕТНАЯ ЛЕГКАЯ 60-75 Г/М2 КАРТОЧКИ ГРУБАЯ КОНВЕРТ	<p>Позволяет настроить режим термозлемента для различных типов бумаги.</p> <p>Измените режим термозлемента только в том случае, если возникают неполадки при печати на носителе определенного типа. После выбора типа носителя можно выбрать режим термозлемента, допустимый для данного типа. В принтере поддерживаются следующие режимы.</p> <p>ОБЫЧНЫЙ. Используется для большинства типов бумаги.</p> <p>ВЫС 1. Используется для грубой бумаги.</p> <p>ВЫС 2. Используется для бумаги со специальным или грубым покрытием.</p> <p>НИЗК. 1. Используется для носителей низкой плотности. Используйте этот режим, если возникают проблемы с закручиванием бумаги.</p> <p>НИЗК. 2. Используется для прозрачных пленок.</p> <hr/> <p>ПРЕДУПРЕЖДЕНИЕ</p> <p>Не изменяйте режим термозлемента для прозрачных пленок. Если при печати на прозрачных пленках будет использоваться режим, отличный от режима «НИЗК. 2», это может привести к неустранимым повреждениям принтера и термозлемента. Всегда для параметра Тип в драйвере принтере выбирайте значение Прозрачная пленка, а для параметра типа лотка на панели управления принтера выбирайте значение ПРОЗРАЧ. ПЛЕНКА.</p> <hr/> <p>При выборе элемента меню ВОССТАНОВИТЬ РЕЖИМЫ выполняется сброс режима термозлемента для типа носителя и восстанавливается значение по умолчанию.</p>
ОПТИМИЗАЦИЯ	СКОР.ПЕРЕДАЧА ИНФ. СТРОКИ ВОССТАНОВИТЬ ОПТИМИЗАЦИЮ	<p>СКОР.ПЕРЕДАЧА. Установите значение ВКЛ., если используется низкокачественная бумага с высоким сопротивлением. HP рекомендует использовать только бумагу и носители марки HP.</p> <p>ИНФ. СТРОКИ. Установите значение ВКЛ. для улучшения внешнего вида линий при появлении разрозненных линий.</p> <p>ОПТИМИЗАЦИЯ ВОССТАНОВЛЕНИЯ. Позволяет восстановить для параметров оптимизации значения по умолчанию.</p>

Элемент	Значения	Описание
РАЗРЕШЕНИЕ	300 600 *FASTRES 1200 PRORES 1200	<p>Позволяет выбрать разрешение. Печать выполняется с одинаковой скоростью при любом значении параметра.</p> <p>300. Печать выполняется с черновым качеством и может использоваться для совместимости с принтерами серии HP LaserJet III.</p> <p>600. Печать выполняется с высоким качеством текста и может использоваться для совместимости с принтерами серии HP LaserJet 4.</p> <p>FASTRES 1200. Выполняется быстрая печать деловых документов с высоким качеством текста и графики и разрешением 1200 тчк./дюйм.</p> <p>PRORES 1200. Выполняется печать штриховых рисунков и графических изображений с наивысшим качеством и разрешением 1200 тчк./дюйм.</p> <hr/> <p>Примечание</p> <p>Разрешение лучше всего изменять в прикладной программе или в драйвере принтера. (Параметры прикладной программы и драйвера принтера переопределяют параметры панели управления.)</p>
RET	ВЫКЛ. СВЕТЛ. *УМЕРЕНН. ТЕМНЫЙ	<p>Используйте параметры технологии Resolution Enhancement technology (REt) для получения отпечатков со сглаженными углами, кривыми и контурами.</p> <p>Технология REt не влияет на качество печати, если для параметра разрешения печати установлено значение FastRes 1200. Технология REt улучшает качество печати при использовании всех остальных разрешений.</p> <hr/> <p>Примечание</p> <p>Параметр REt лучше всего изменять в прикладной программе или в драйвере принтера. (Параметры прикладной программы и драйвера принтера переопределяют параметры панели управления.)</p>

Элемент	Значения	Описание
ECONOMODE	*ВЫКЛ. ВКЛ.	<p>Установите для режима EconoMode значение ВКЛ. (для экономии тонера) или значение ВЫКЛ. (для получения более высокого качества).</p> <p>Режим EconoMode обеспечивает печать черного качества за счет уменьшения расхода тонера на распечатанной странице.</p> <hr/> <p>Примечание</p> <p>Режим EconoMode лучше всего включать или выключать в прикладной программе или в драйвере принтера. (Параметры прикладной программы и драйвера принтера переопределяют параметры панели управления.)</p> <hr/> <p>ПРЕДУПРЕЖДЕНИЕ</p> <p>Компания HP не рекомендует постоянно использовать режим EconoMode. Если режим EconoMode используется все время, износ механических деталей печатающего картриджа может произойти до того, как будет израсходован порошок тонера.</p>
ПЛОТНОСТЬ ТОНЕРА	от 1 до 5 (*3)	<p>Сделайте отпечаток светлее или темнее путем изменения параметра плотности тонера. Значение параметра можно изменять в пределах от 1(светлый) до 5(темный). При использовании значения по умолчанию (3) обычно достигаются наилучшие результаты печати.</p> <hr/> <p>Примечание</p> <p>Плотность тонера лучше всего изменять в прикладной программе или в драйвере принтера. (Параметры прикладной программы и драйвера принтера переопределяют параметры панели управления.)</p>
РЕЖИМ БУМАГА МАЛОГО ФОРМАТА	*НОРМАЛ. МЕДЛЕН.	<p>Выберите значение МЕДЛЕН. во избежание замятий на узкой бумаге, поскольку часть роликов термоэлемента не соприкасается с поверхностью бумаги, что может привести к появлению складок.</p>
АВТО ЧИСТКА	*ВЫКЛ. ВКЛ.	<p>Установите с помощью данного элемента меню автоматическую очистку термоэлемента. Если установлено дополнительное устройство для автоматической двусторонней печати, данный параметр недоступен. Если дополнительное устройство для автоматической двусторонней печати установлено, запустите лист очистки вручную. См. ниже сведения о параметре СОЗДАТЬ ЛИСТ ОЧИСТКИ и раздел Очистка термоэлемента.</p>
ИНТЕРВАЛ ОЧИСТКИ	1000* 2000 5000 10000 20000	<p>Если включена автоматическая очистка, установите частоту ее запуска. Интервалы соответствуют количеству распечатанных принтером страниц. Если установлено дополнительное устройство для автоматической двусторонней печати, данный параметр недоступен.</p>

Элемент	Значения	Описание
АВТО ЧИСТКА ФОРМАТ	*LETTER A4	Если автоматическая очистка включена, установите формат бумаги, который должен использовать принтер при автоматической очистке принтера. Если установлено дополнительное устройство для автоматической двусторонней печати, данный параметр недоступен.
СОЗДАТЬ ЧИСТЯЩУЮ СТРАНИЦУ	Нельзя выбрать значение.	Нажмите клавишу ✓ (клавиша ВЫБРАТЬ), чтобы напечатать лист очистки вручную (для удаления избыточного тонера с термоэлемента). Откройте задний выходной отсек. Следуйте инструкциям на листе очистки. Дополнительные сведения см. в разделе Очистка термоэлемента .
ОБРАБОТ. ЧИСТЯЩУЮ СТРАНИЦУ ОЧИСТКИ	Нельзя выбрать значение.	Этот элемент меню появляется только после того, как был распечатан лист очистки. Следуйте инструкциям, напечатанным на листе очистки. Процедура очистки может занять до 2,5 минут.

Подменю «Установка системы»

Значения элементов этого меню влияют на поведение принтера. Настройте принтер с учетом потребностей печати.

В следующем разделе приведен список параметров и возможных значений. В столбце «Значения» значение по умолчанию для каждого параметра отмечено звездочкой (*).

Элемент	Значения	Описание
ДАТА/ВРЕМЯ	ДАТА ФОРМАТ ДАТЫ ВРЕМЯ ФОРМАТ ВРЕМЕНИ	Настройка даты и времени.
МАКС. ЧИСЛО ЗАД.	от 1 до 100 (*32)	Позволяет указать число заданий быстрого копирования, которые могут храниться в принтере. Этот элемент меню появляется только в том случае, если установлен дополнительный жесткий диск.
ПЕРИОД ХРАН. ЗАД.	*ВЫКЛ. 1 ЧАС 4 ЧАСА 1 ДЕНЬ 1 НЕДЕЛЯ	Задает время, после которого хранимые задания будут автоматически удалены из очереди.
ПОКАЗАТЬ АДРЕС	АВТО *ВЫКЛ.	Определяет, будет ли отображаться на дисплее адрес принтера вместе с сообщением «Готов», если устройство подключено к сети.

Элемент	Значения	Описание
РЕЖИМ РАБОТЫ ЛОТКА	ЗАПРОШЕН. ЛОТОК ЗАПРОС РУЧНОЙ ПОДАЧИ ДРУГОЙ НОСИТЕЛЬ PS ЗАПРОС ФОРМАТА/ТИПА	<p>Позволяет определить, как принтер отвечает на задания, запрашивающие определенные лотки.</p> <p>ЗАПРОШЕН. ЛОТОК. Позволяет определить, будет ли принтер пытаться забрать бумагу из лотка, отличного от того, который был задан на драйвере принтера.</p> <ul style="list-style-type: none"> ● ИСКЛЮЧИТЕЛЬНО. Задаёт режим, при котором принтер забирает бумагу только из выбранного лотка и не использует никакой другой лоток, даже если выбранный лоток пуст. ● ПЕРВЫЙ. Устанавливает режим, при котором принтер забирает бумагу из выбранного лотка, но может также автоматически забирать бумагу из другого лотка, если выбранный лоток пуст. <p>ЗАПРОС РУЧНОЙ ПОДАЧИ. Позволяет определить, когда принтер отображает запрос на подачу бумаги из лотка 1, если тип и формат бумаги задания на печать не соответствует типу и формату бумаги, загруженной в любой другой лоток.</p> <ul style="list-style-type: none"> ● ВСЕГДА. Выберите данный параметр, если требуется всегда получать запрос перед тем, как принтер начнет забирать бумагу из лотка 1. ● ЗАГРУЗКА НЕ ВЫПОЛ. Запрос выполняется только в том случае, если лоток 1 пуст. <p>ДРУГОЙ НОСИТЕЛЬ PS. Управляет тем, какая модель обработки бумаги (PostScript (PS) или HP) будет использоваться при печати заданий. При выборе варианта ВКЛЮЧ. вместо модели PS используется модель обработки бумаги HP. При выборе варианта ОТКЛЮЧ. используется модель обработки бумаги PS.</p> <p>ЗАПРОС ФОРМАТА/ТИПА. Используйте этот параметр для управления отображением сообщения о конфигурации лотков и соответствующих запросов при открытии и закрытии лотка. Эти запросы содержат инструкции по заданию типа или размера лотка, если он настроен на другой тип или размер носителя, загруженного в лоток.</p>

Элемент	Значения	Описание
ЗАДЕРЖКА ОЖИДАНИЯ	15 МИНУТ *30 МИНУТ 60 МИНУТ 90 МИНУТ 2 ЧАСА 4 ЧАСА	<p>Позволяет установить время, в течение которого принтер должен находиться в неактивном состоянии перед переходом в режим ожидания.</p> <p>При использовании режима ожидания существует несколько преимуществ.</p> <ul style="list-style-type: none"> • минимизируется потребление энергии принтером, когда он находится в неактивном состоянии • уменьшается износ электронных компонентов принтера (отключается подсветка дисплея, при этом сообщения на нем будут оставаться четкими) <p>Принтер автоматически выходит из режима ожидания при отправке задания на печать, нажатии кнопок на панели управления, открытии лотка для бумаги или верхней крышки.</p> <p>Чтобы включить или выключить режим ожидания, см. термин «режим ожидания» в разделе Подменю «Сброс».</p>
ЯРКОСТЬ	от 1 до 10 (*5)	Управляет яркостью дисплея панели управления.
ЯЗЫК ПРИНТЕРА	*АВТО PDF PS PCL	<p>Позволяет выбрать язык принтера по умолчанию (особенности). Возможные значения определяются языками, установленными в принтере.</p> <p>Обычно изменять язык принтера не требуется. Если изменить это значение на какой-то конкретный язык, принтер не будет автоматически переключаться с одного языка на другой, за исключением случаев, когда на принтер будут посылаться некоторые определенные программные команды.</p>
НЕКРИТИЧНЫЕ ПРЕДУПРЕЖДЕНИЯ	*ЗАДАНИЕ ВКЛ.	<p>Позволяет задать интервал времени, в течение которого стираемое сообщение должно оставаться на дисплее панели управления принтера.</p> <p>ЗАДАНИЕ. Стираемое сообщение остается на экране до момента завершения задания, при выполнении которого оно появилось.</p> <p>ВКЛ. Стираемое сообщение остается на дисплее до тех пор, пока не будет нажата клавиша ✓ (клавиша ВЫБРАТЬ).</p>
АВТО ПРОДОЛЖЕНИЕ	ВЫКЛ. *ВКЛ.	<p>Позволяет определить, как принтер будет реагировать на ошибки. Если принтер находится в сети, возможно, потребуются установить для параметра АВТОПРОДОЛЖЕНИЕ значение ВКЛ.</p> <p>ВКЛ. В случае возникновения ошибки, при которой печать невозможна, на дисплее панели управления появится сообщение, и принтер на 10 секунд выключится, а затем снова включится.</p> <p>ВЫКЛ. В случае возникновения ошибки, при которой печать невозможна, сообщение останется на дисплее панели управления, а принтер будет выключен, до тех пор пока не будет нажата клавиша ✓ (клавиша ВЫБРАТЬ).</p>

Элемент	Значения	Описание
<p>НИЗКИЙ УРОВЕНЬ КАРТРИДЖА</p>	<p>ОСТАНОВ *ПРОДОЛЖ.</p>	<p>Позволяет определить, как изменится работа принтера при низком уровне тонера. Для принтера серии HP LaserJet 4250 первое сообщение появляется, когда остается около 15% (картридж на 10000 страниц) или около 8% (картридж на 20000 страниц) срока службы картриджа. Для принтера семейства HP LaserJet 4350 первое сообщение появляется, когда остается около 25% (картридж на 10000 страниц) или около 15% (картридж на 20000 страниц) срока службы картриджа. При продолжении печати после появления данного сообщения качество печати не гарантируется.</p> <p>СТОП. Принтер приостанавливает печать до тех пор, пока картридж не будет заменен или не будет нажата клавиша ✓ (клавиша ВЫБРАТЬ) каждый раз при включении принтера. Сообщение будет появляться до тех пор, пока картридж не будет заменен.</p> <p>ПРОДОЛЖ. Принтер продолжает печатать, и сообщение будет появляться до тех пор, пока картридж не будет заменен.</p> <p>Дополнительные сведения см. в разделе Обслуживание картриджа.</p>
<p>КАРТРИДЖ ПУСТ</p>	<p>СТОП *ПРОДОЛЖ.</p>	<p>Позволяет определить, как ведет себя принтер, если печатающий картридж пуст.</p> <p>СТОП. Принтер приостанавливает печать до тех пор, пока печатающий картридж не будет заменен.</p> <p>ПРОДОЛЖ. Принтер продолжает печатать, и сообщение «ЗАМЕНИТЕ КАРТРИДЖ» будет появляться до тех пор, пока картридж не будет заменен. Компания HP не гарантирует качество печати, если после возникновения состояния «ЗАМЕНИТЕ КАРТРИДЖ» будет выбран вариант «ПРОДОЛЖИТЬ». Для обеспечения нормального качества печати по возможности замените картридж.</p> <p>Если достигнут предел срока службы барабана, принтер останавливается независимо от значения параметра «КАРТРИДЖ ПУСТ».</p>
<p>УСТРАН. ЗАТОРА</p>	<p>*АВТО ВЫКЛ. ВКЛ.</p>	<p>Позволяет определить, как меняется работа принтера при возникновении затора бумаги.</p> <p>АВТО. Принтер автоматически выбирает наилучший режим устранения замятия бумаги в принтере (обычно — значение ВКЛ.).</p> <p>ВЫКЛ. Принтер не повторяет печать страниц после замятия. С помощью этого параметра можно увеличить скорость печати.</p> <p>ВКЛ. Принтер автоматически повторяет печать страниц после устранения замятия бумаги.</p>

Элемент	Значения	Описание
ВИРТ. ПАМЯТЬ	* АВТО ВЫКЛ.	<p>Позволяет определить конфигурацию виртуальной памяти. Этот элемент меню появляется только в том случае, если установлен дополнительный жесткий диск.</p> <p>АВТО. Позволяет принтеру определить оптимальный размер виртуальной памяти в соответствии с объемом доступной памяти.</p> <p>ВЫКЛ. Виртуальная память недоступна.</p> <hr/> <p>Примечание</p> <p>Если для этого элемента значение ВЫКЛ. меняется на АВТО, при переходе в режим ожидания автоматически происходит повторная инициализация принтера.</p>
ЯЗЫК	* RUSSIAN Несколько	Позволяет выбрать язык сообщений, которые появляются на дисплее панели управления принтера.

Подменю «Сшиватель/укладчик»

Данное подменю позволяет выбрать параметры для дополнительного сшивателя/укладчика, если он установлен.

Некоторые элементы в этом меню могут быть заданы в прикладной программе или в драйвере принтера (если соответствующий драйвер установлен).

В следующем разделе приведен список параметров и возможных значений. В столбце «Значения» значение по умолчанию для каждого параметра отмечено звездочкой (*).

Элемент	Значения	Описание
СКОБКИ	* НЕТ ОДИН	<p>Позволяет определить, сшиваются задания на печать или нет.</p> <p>НЕТ. Выключает сшивание.</p> <p>ОДИН. Включает сшивание.</p> <hr/> <p>Примечание</p> <p>При выборе сшивателя на панели управления принтера изменится настройка по умолчанию для сшивания. Это может привести к тому, что будут сшиваться все задания на печать.</p> <hr/> <p>Для получения информации о выборе сшивателя на панели управления принтера см. раздел Сшивание документов.</p>

Элемент	Значения	Описание
НЕТ СКОБОК	*СТОП ПРОДОЛЖ.	<p>Позволяет определить, как ведет себя принтер, если в шивателе заканчиваются скобки, на что указывает сообщение ЗАМЕНИТЕ КАРТРИДЖ СШИВАТЕЛЯ на дисплее панели управления принтера.</p> <p>СТОП. Принтер приостанавливает печать до тех пор, пока шиватель не будет пополнен.</p> <p>ПРОДОЛЖ. Шиватель принимает задания на печать, даже если в шивателе закончились скобки, но страницы при этом не сшиваются.</p> <p>Для получения дополнительных сведений по заказу нового картриджа шивателя см. Коды изделий. Для получения информации по заполнению картриджа шивателя см. Загрузка скобок.</p>

Подменю «Ввод/вывод»

Элементы, заданные в меню ввода-вывода, влияют на связь между принтером и компьютером. Содержание подменю ввода-вывода зависит от установленной платы ЕЮ.

В следующем разделе приведен список параметров и возможных значений. В столбце «Значения» значение по умолчанию для каждого параметра отмечено звездочкой (*).

Элемент	Значения	Описание
ПЕРИОД ОЖИД. В/В	от 5 до 300 (*15) СЕКУНД	<p>Можно задать интервал периода ожидания ввода-вывода в секундах.</p> <p>Этот параметр позволяет настроить период ожидания для повышения производительности. Если данные из других портов поступают во время выполнения задания на печать, увеличьте значение периода ожидания.</p>
ПАРАЛЛЕЛЬНЫЙ ПОРТ	СКОРОСТНОЙ ПОРТ ДОПОЛНИТЕЛЬНЫЕ ФУНКЦИИ	<p>Позволяет настроить параметры параллельного порта.</p> <p>СКОРОСТНОЙ ПОРТ. Выберите значение ДА, чтобы разрешить принтеру поддерживать высокоскоростные соединения по параллельному порту, которые используются для связи с новыми компьютерами.</p> <p>ДОПОЛНИТЕЛЬНЫЕ ФУНКЦИИ. Включите или выключите двунаправленную параллельную связь. Значение по умолчанию задано для двунаправленного параллельного порта (IEEE-1284).</p> <p>Данная функция позволяет принтеру посылать сообщения обратной связи о его состоянии в компьютер. (Включение дополнительных параллельных функций может замедлить переключение языков.)</p>

Элемент	Значения	Описание
МЕНЮ ВСТРОЕННОГО JETDIRECT	TCP/IP IPX/SPX APPLETALK DLC/LLC БЕЗОПАСНЫЙ WEB ДИАГНОСТИКА	<p>TCP/IP. С помощью этого параметра можно включить или выключить набор протоколов TCP/IP. Можно установить несколько параметров TCP/IP.</p> <p>Выберите МЕТОД КОНФИГ. TCP/IP, чтобы настроить плату EIO. Если выбран вариант ВРУЧНУЮ, задайте значение для параметров АДРЕС IP, МАСКА ПОДСЕТИ, ЛОКАЛЬНЫЙ ШЛЮЗ и ШЛЮЗ ПО УМОЛЧАНИЮ.</p> <p>IPX/SPX. Можно включить или выключить набор протоколов IPX/SPX (например, в сетях Novell NetWare).</p> <p>APPLETALK. Включите или выключите сеть AppleTalk.</p> <p>DLC/LLC. С помощью этого параметра можно включить или выключить набор протоколов DLC/LLC.</p> <p>БЕЗОПАСНЫЙ WEB. Укажите, может ли встроенный Web-сервер принимать подключения, используя только безопасный протокол HTTP (HTTPS) или используя сочетание HTTP и HTTPS.</p> <p>ДИАГНОСТИКА. Тесты, которые помогают выявить проблемы сетевого оборудования или сетевого подключения по протоколу TCP/IP.</p>

Подменю «Сброс»

Элементы подменю «Сброс» связаны с восстановлением значений по умолчанию и изменением таких параметров, как режим ожидания.

В следующем разделе приведен список параметров и возможных значений. В столбце «Значения» значение по умолчанию для каждого параметра отмечено звездочкой (*).

Элемент	Значения	Описание
ВОССТАНОВИТЬ ФАБРИЧ. УСТАНОВКИ	Нельзя выбрать значение.	<p>Выполняет простой сброс и восстановление большинства параметров, установленных изготовителем (выбранных по умолчанию). С помощью данного элемента меню можно также очистить входной буфер активного устройства ввода-вывода.</p> <hr/> <p>ПРЕДУПРЕЖДЕНИЕ</p> <p>Восстановление памяти во время выполнения задания на печать отменяет задание на печать.</p>
УДАЛЕНИЕ СООБЩ. ОБ ОБСЛУЖИВАНИИ	Нельзя выбрать значение.	<p>Появляется после сообщения ВЫПОЛН. ОБСЛУЖИВАНИЕ ПРИНТЕРА. Сообщение ВЫПОЛН. ОБСЛУЖИВАНИЕ ПРИНТЕРА может быть временно удалено, но после печати 10000 страниц (приблизительно) оно появится вновь. Когда сообщение ВЫПОЛН. ОБСЛУЖИВАНИЕ ПРИНТЕРА появится впервые, для поддержания оптимального качества печати и производительности необходимо установить новый набор для обслуживания принтера.</p> <p>Дополнительные сведения см. в разделе Выполнение профилактического обслуживания. О заказе набора для обслуживания принтера см. Коды изделий.</p>

<p>РЕЖИМ ОЖИДАНИЯ</p>	<p>*Вкл. Выкл.</p>	<p>Позволяет включить или выключить режим ожидания. При использовании режима ожидания существует несколько преимуществ.</p> <ul style="list-style-type: none"> • минимизируется потребление энергии принтером, когда он находится в неактивном состоянии • уменьшается износ электронных компонентов принтера (отключается подсветка дисплея, при этом сообщения на нем будут оставаться четкими) <p>Принтер автоматически выходит из режима ожидания при отправке задания на печать, нажатии кнопок на панели управления, открытии лотка для бумаги или верхней крышки.</p> <p>Можно установить время, в течение которого принтер должен находиться в неактивном состоянии перед переходом в режим ожидания. См. сведения о параметре ЗАДЕРЖКА ОЖИДАНИЯ в разделе Подменю «Установка системы».</p>
------------------------------	--------------------------------------	----------------------------------------------------------------------------------------------------------------------------------------------------------------------------------------------------------------------------------------------------------------------------------------------------------------------------------------------------------------------------------------------------------------------------------------------------------------------------------------------------------------------------------------------------------------------------------------------------------------------------------------------------------------------------------------------------------------------------------------------------------------------------------------------------------------------------------------------------

Меню «Диагностика»

Администраторы могут использовать данное подменю для отключения деталей принтера и выявления и устранения неисправностей, связанных с замятием бумаги и качеством печати.

В следующем разделе приведен список параметров и возможных значений. В столбце «Значения» значение по умолчанию для каждого параметра отмечено звездочкой (*).

Элемент	Значения	Описание
ПЕЧАТЬ ЖУРНАЛА СОБЫТИЙ	Нельзя выбрать значение.	Нажмите клавишу ✓ (клавиша ВЫБРАТЬ) для создания списка из 50 последних записей журнала событий. В распечатанном журнале событий отображаются номер ошибки, количество страниц, код ошибки и описание или язык принтера.
ОТОБРАЖЕНИЕ ЖУРНАЛА СОБЫТИЙ	Нельзя выбрать значение.	Нажмите клавишу ✓ (клавиша ВЫБРАТЬ) для прокрутки содержимого журнала событий на панели управления принтера и отображения 50 последних событий. Используйте клавишу ▲ (клавиша со стрелкой ВВЕРХ) или клавишу ▼ (клавиша со стрелкой ВНИЗ) для прокрутки содержимого журнала событий.

Элемент	Значения	Описание
ТЕСТ ПРОХОДА БУМАГИ	ПЕЧ. ТЕСТ. СТРАН. ИСТОЧНИК ПРИЕМНИК ДВУСТОП. ПЕЧАТЬ КОПИЙ	<p>Позволяет распечатать тестовую страницу, используемую для проверки функций принтера по работе с бумагой.</p> <p>ПЕЧ. ТЕСТ. СТРАН.: Нажмите клавишу ✓ (клавиша Выбрать) для запуска проверки тракта прохождения бумаги с использованием источника (лотка), приемника (выводного отсека), устройства для автоматической двусторонней печати и количества копий, которые заданы с помощью других элементов меню проверки тракта прохождения бумаги. Задайте значения других параметров перед выбором команды ПЕЧ. ТЕСТ. СТРАН.</p> <p>ИСТОЧНИК: Выбор лотка, использующего тракт прохождения бумаги, который требуется проверить. Можно выбрать любой установленный лоток. Для проверки трактов прохождения бумаги для всех лотков выберите пункт ВСЕ ЛОТКИ. В выбранные лотки должна быть загружена бумага.</p> <p>ПРИЕМНИК: Выбор выводного отсека, использующего тракт прохождения бумаги, который требуется проверить. Можно выбрать любой установленный выводной отсек. Дополнительные отсеки (отсек укладчика и сшивателя/укладчика) также должны быть правильно настроены в драйвере принтера. Для проверки трактов прохождения бумаги выберите пункт ВСЕ ПРИЕМНИКИ.</p> <p>ДВУСТОП. ПЕЧАТЬ: Позволяет определить, проходит ли бумага через устройство для автоматической двусторонней печати при выполнении проверки тракта прохождения бумаги. Этот параметр доступен только в том случае, если модуль двусторонней печати установлен.</p> <p>КОПИЙ: Позволяет установить количество листов бумаги, которые загружаются из каждого лотка при выполнении проверки тракта прохождения бумаги. Если проверяется дополнительный сшиватель/укладчик (элемент ПРИЕМНИК), выберите значение 10 или больше.</p>

Меню «Сервис»

Меню «Сервис» заблокировано, и для доступа к нему требуется код PIN. Данное меню предназначено для использования авторизованным обслуживающим персоналом.

В

Технические требования

Физические параметры принтера серии HP LaserJet 4250 или 4350

Размеры продукта

Модель принтера	Ширина	Глубина	Высота	Вес ¹
HP LaserJet 4250, 4250n, 4350 и 4350n	418 мм (16,5 дюйма)	451 мм (17,8 дюйма)	377 мм (14,8 дюйма)	20,2 кг (44,5 фунта)
HP LaserJet 4250tn и 4350tn	418 мм (16,5 дюйма)	451 мм (17,8 дюйма)	498 мм (19,6 дюйма)	27,2 кг (60,0 фунта)
HP LaserJet 4250dtn и 4350dtn	418 мм (16,5 дюйма)	533 мм (21,0 дюйма)	498 мм (19,6 дюйма)	29,7 кг (65,5 фунта)
HP LaserJet 4250dtnsl и 4350dtnsl	418 мм (16,5 дюйма)	533 мм (21,0 дюйма)	740 мм (29,1 дюйма)	33,7 кг (74,3 фунта)

¹Без картриджа

Размеры продукта с полностью открытыми дверцами и выдвинутыми лотками

Модель принтера	Ширина	Глубина	Высота
HP LaserJet 4250, 4250n, 4350 и 4350n	547 мм (21,5 дюйма)	936 мм (38,9 дюйма)	418 мм (16,5 дюйма)
HP LaserJet 4250tn, 4250dtn, 4350tn и 4350dtn	668 мм (26,3 дюйма)	936 мм (38,9 дюйма)	418 мм (16,5 дюйма)
HP LaserJet 4250dtnsl и 4350dtnsl	734 мм (28,9 дюйма)	936 мм (38,9 дюйма)	418 мм (16,5 дюйма)

Дополнительные принадлежности принтера

Дополнительная принадлежность	Ширина	Глубина	Высота	Вес
Дополнительное устройство подачи бумаги на 500 листов	418 мм (16,5 дюйма)	451 мм (17,8 дюйма)	121 мм (4,8 дюйма)	7 кг (15,4 фунтов)
Дополнительное устройство подачи бумаги на 1 500 листов	416 мм (16,4 дюйма)	514 мм (20,2 дюйма)	286 мм (11,3 дюйма)	13 кг (28,7 фунта)
Укладчик	211 мм (8,3 дюйма)	427 мм (16,8 дюйма)	351 мм (13,8 дюйма)	4,2 кг (9,3 фунта)

Дополнительные принадлежности принтера (продолжение)

Дополнительная принадлежность	Ширина	Глубина	Высота	Вес
Сшиватель/укладчик	211 мм (8,3 дюйма)	427 мм (16,8 дюйма)	351 мм (13,8 дюйма)	4,2 кг (9,3 фунта)
Стойка для принтера	330 мм (13 дюйма)	686 мм (27 дюйма)	660 мм (26 дюйма)	19,8 кг (43,6 фунта)
Устройство для двусторонней печати				2,5 кг (5,5 фунта)
Податчик конвертов				2,5 кг (5,5 фунта)

Требования к электропитанию

ВНИМАНИЕ!

Требования к источнику питания зависят от страны/региона, где был продан принтер. Не изменяйте рабочее напряжение. Это может привести к повреждению принтера и прекращению действия гарантии.

Требования к электропитанию (серии HP LaserJet 4250 или 4350)

Описание	Модели с напряжением питания 110 В	Модели с напряжением питания 230 В
Требования к электропитанию	110-127 В ($\pm 10\%$) 50/60 Гц (± 3 Гц)	220-240 В ($\pm 10\%$) 50/60 Гц (± 3 Гц)
Номинальный кратковременный ток	10.0 Ампер	5.0 Ампер

Потребляемая мощность серии HP LaserJet 4250 или 4350 (в среднем, Вт)¹

Модель принтера	Печать ²	Состояние готовности	Режим ожидания	Выключен
HP LaserJet 4250	680 Вт ³	20 Вт	13 Вт	0,3 Вт
HP LaserJet 4200n	680 Вт ³	20 Вт	13 Вт	0,3 Вт
HP LaserJet 4250tn	680 Вт ³	20 Вт	13 Вт	0,3 Вт
HP LaserJet 4250dtn	680 Вт ³	21 Вт	13 Вт	0,3 Вт
HP LaserJet 4250dtnsl	750 Вт ³	23 Вт	13 Вт	0,3 Вт
HP LaserJet 4350	790 Вт ³	20 Вт	13 Вт	0,3 Вт
HP LaserJet 4350n	790 Вт ³	20 Вт	13 Вт	0,3 Вт
HP LaserJet 4350tn	790 Вт ³	20 Вт	13 Вт	0,3 Вт
HP LaserJet 4350dtn	790 Вт ³	21 Вт	13 Вт	0,3 Вт
HP LaserJet 4350dtnsl	825 Вт ³	23 Вт	13 Вт	0,3 Вт

¹Эти значения могут быть изменены. Для получения текущей информации см. раздел <http://www.hp.com/support/lj4250> или <http://www.hp.com/support/lj4350>.

²Значения потребляемой мощности — самые высокие значения, измеренные с помощью всех стандартных напряжений.

³Скорость печати принтера HP LaserJet 4250 — 45 стр./мин. на бумаге формата Letter и 45 стр./мин. на бумаге формата A4. Скорость печати принтера HP LaserJet 4350 — 55 стр./мин. на бумаге формата Letter и 52 стр./мин. на бумаге формата A4.

⁴Стандартное время перехода из состояния «Готов» в режим ожидания = 30 минут.

⁵Время восстановления из режима ожидания до начала печати — менее 8 секунд.

⁶Теплоотдача в режиме «Готов» — 18,9 ккал/час (75 БТЕ/час).

Акустическая эмиссия

Уровень звуковой мощности и звукового давления¹ (серии HP LaserJet 4250 или 4350)

Уровень звуковой мощности	По ISO 9296
Печать ² (HP LaserJet 4250)	$L_{WAd} = 6,9$ бел (A) [69 дБ (A)]
Печать ² (HP LaserJet 4350)	$L_{WAd} = 7,1$ бел (A) [71 дБ (A)]
Состояние готовности (HP LaserJet 4250)	$L_{WAd} = 4,0$ бел (A) [40 дБ (A)]
Состояние готовности (HP LaserJet 4350)	$L_{WAd} = 3,8$ бел (A) [38 дБ (A)]
Уровень звукового давления	По ISO 9296
Печать ² (HP LaserJet 4250)	$L_{pAm} = 62$ дБ (A)
Печать ² (HP LaserJet 4350)	$L_{pAm} = 64$ дБ (A)
Состояние готовности (HP LaserJet 4250)	$L_{pAm} = 26$ дБ (A)
Состояние готовности (HP LaserJet 4350)	$L_{pAm} = 26$ дБ (A)

¹Эти значения могут быть изменены. Для получения текущей информации см. раздел <http://www.hp.com/support/lj4250> или <http://www.hp.com/support/lj4350>.

²Скорость печати принтера HP LaserJet 4250 — 43 стр./мин. на бумаге формата А4. Скорость печати принтера HP LaserJet 4350 — 52 стр./мин. на бумаге формата А4.

³Конфигурация принтера во время проверки (HP LaserJet 4250): Базовый принтер, односторонняя печать на бумаге формата А4.

⁴Конфигурация принтера во время проверки (HP LaserJet 4350): Базовый принтер, односторонняя печать на бумаге формата А4.

Рабочая среда

Условия окружающей среды	Печать	Хранение/работа в режиме ожидания
Температура (принтер и печатающий картридж)	10 - 32 °C (от 50 до 90 °F)	0 - 35 °C (от 50 до 95 °F)
Относительная влажность	10%-80%	10%-90%

Технические требования к бумаге

Полный перечень технических требований к бумаге для всех принтеров HP см. в *Руководстве по материалам для печати для принтеров семейства HP LaserJet* (доступно по адресу <http://www.hp.com/support/ljpaperguide>).

Категория	Технические требования
Кислотность	5.5 до 8,0 pH
Толщина	0.094 до 0.18 мм (от 3.0 до 7.0 мил)
Изгиб в пачке	Отклонение от плоскости не более 5 мм (0,02 дюйма)
Линия обреза	Обрез острым лезвием без видимых дефектов осыпания волокон.
Совместимость с температурой закрепления тонера	Не должна обугливаться, плавиться, деформироваться или выделять опасные вещества при нагревании до 200°C (392°F) в течение 0,1 с.
Волокно	Длинное волокно
Содержание влаги	От 4% до 6% по весу
Гладкость	100 до 250 (Шеффилд)

Условия печати и хранения бумаги

Наилучшими условиями для печати и хранения бумаги являются комнатная температура и умеренная влажность. Помните, что бумага обладает гигроскопичностью: она быстро впитывает и теряет влагу.

Тепловое воздействие в сочетании с влажностью приводит к повреждению бумаги. Тепло способствует испарению влаги из бумаги, в то время как охлаждение вызывает конденсацию влаги на листе. Нагревательные системы и кондиционеры воздуха удаляют большую часть влаги из помещения. Когда пачка с бумагой открывается, бумага начинает терять влагу, что приводит к появлению полос и загрязнению тонером. Влажная погода или водяные охладители способствуют повышению влажности в помещении. Используемая бумага в открытой пачке впитывает избыточную влагу, что приводит к слабо отпечатанным и непропечатанным оттискам. Кроме того, в процессе поглощения и испарения влаги бумага деформируется. Это может привести к замятиям.

Таким образом, условия хранения и использования бумаги являются такими же важными факторами, как и процесс ее изготовления. Условия хранения бумаги прямо влияют на эффективность протягивания бумаги в принтере.

Следует приобретать бумагу в таких количествах, чтобы срок хранения не был слишком большим (около 3 месяцев). Бумага, которая хранится дольше, может подвергаться воздействию высокой температуры и влажности, что может привести к ее повреждению. Планирование является важным фактором, позволяющим избежать повреждения бумаги из-за хранения ее в больших количествах.

В запечатанных пачках бумага может сохранять свои свойства в течение нескольких месяцев. Открытые пакеты с бумагой могут получить повреждения от воздействия окружающей среды, особенно если они не упакованы во влагонепроницаемый материал.

Для обеспечения оптимальной производительности принтера условия хранения бумаги должны поддерживаться на соответствующем уровне. Требуемые условия: диапазон температур от 20° до 24°С (от 68° до 75°F) при относительной влажности от 45 до 55%. Следующие рекомендации могут оказаться полезными при оценке условий хранения бумаги.

- Бумага должна храниться при комнатной или близкой к комнатной температуре.
- Воздух должен быть не слишком сухим и не слишком влажным (с учетом гигроскопичности бумаги).
- Наилучшие условия для хранения открытой пачки бумаги обеспечиваются, если она дополнительно завернута в водонепроницаемый материал. Если принтер подвергается воздействию экстремальных условий окружающей среды, извлеките из упаковки то количество листов, которое нужно для работы в течение дня, чтобы предотвратить нежелательные изменения содержания влаги в бумаге.

Конверты

Конструкция конвертов имеет существенное значение. Линии сгиба на конвертах могут быть разными не только в пределах партий, поступающих от разных производителей, но даже в пределах коробки от одного производителя. Качество печати на конвертах существенным образом зависит от качества материала, из которого изготовлены конверты. При выборе конвертов необходимо принимать во внимание следующие требования.

- **Плотность.** Плотность бумаги, из которой изготовлены конверты, не должна превышать 105 г/м² (28 фунтов), иначе бумага может замяться.
- **Форма конверта.** Перед печатью конверты должны быть аккуратно сложены, причем допускается их загибание до 6 мм (0,25 дюйма). Кроме того, в конвертах должен отсутствовать воздух.
- **Качество.** Конверты не должны иметь складок, прорезей и других повреждений.
- **Температура.** Необходимо использовать конверты, которые выдерживают температуру и давление в принтере.
- **Формат.** Можно использовать конверты только указанных ниже размеров.
 - **Минимум:** 76 на 127 мм (3 на 5 дюймов)
 - **Максимум:** 216 на 356 мм (8,5 на 14 дюймов)

Примечание

Для печати конвертов используйте только лоток 1 или дополнительный податчик конвертов. При печати на материалах короче 178 мм (7 дюймов) возможно замятие. Причиной этого может стать бумага, состояние которой изменилось под воздействием условий окружающей среды. Для достижения максимальной эффективности печати храните и используйте бумагу надлежащим образом (см. раздел [Условия печати и хранения бумаги](#)). Выберите конверты в драйвере принтера (см. раздел [Использование драйвера принтера](#)).

Конверты со швами на обоих концах

Конверты с линиями склейки на обоих концах имеют вертикальные, а не диагональные швы. Весьма вероятно, что эти конверты будут сминаться. Убедитесь в том, что линия склейки доходит до угла конверта, как это показано ниже.

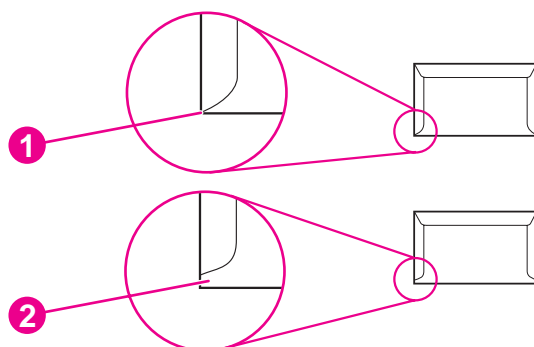

- 1 Допустимая конструкция конвертов
- 2 Недопустимая конструкция конвертов

Конверты с защитной полоской на клейкой поверхности или с клапанами

Конверты с защитной полоской на клейкой поверхности или конверты с несколькими клапанами, закрывающими клейкую поверхность, должны быть изготовлены с применением клейких материалов, выдерживающих температуру и давление в принтере. Дополнительные отвороты и полоски могут привести к возникновению складок, морщин или замятий, а также к повреждению термоэлемента.

Поля на конвертах

В приведенной ниже таблице указаны характерные поля для адресов на конвертах формата #10 или DL.

Тип адреса	Верхнее поле	Левое поле
Обратный адрес	15 мм (0,6 дюйма)	15 мм (0,6 дюйма)
Адрес получателя	51 мм (2 дюйма)	89 мм (3,5 дюйма)

Примечание

Для получения наиболее высокого качества печати располагайте поля не ближе 15 мм (0,6 дюйма) от краев конверта. Избегайте печати в области стыковки швов конверта.

Хранение конвертов

Правильное хранение конвертов способствует высокому качеству печати. Конверты должны храниться в горизонтальном положении. Воздух, остающийся в конвертах, приводит к образованию воздушных пузырьков, что может повлечь за собой замятие конвертов во время печати.

Дополнительные сведения см. в разделе [Печать на конвертах](#).

Этикетки

ПРЕДУПРЕЖДЕНИЕ

Во избежание повреждения принтера пользуйтесь этикетками, рекомендованными для лазерных принтеров. Во избежание сильных замятий всегда используйте для печати этикеток лоток 1 и задний выводной отсек. Никогда не печатайте на одном и том же листе с этикетками более одного раза.

Форма этикетки

При выборе этикетки учитывайте качество изготовления каждого из ее компонентов.

- **Клейкая основа.** Клейкая основа должна быть устойчивой к нагреву до температуры 200°C (392°F), возникающей при печати.
- **Расположение.** Пользуйтесь только этикетками, на подложках которых отсутствуют участки с открытой клейкой основой между ними. Этикетки могут отслаиваться от подложки, если на ней имеются открытые участки. Это приводит к трудноустраняемым замятиям материала.
- **Скручивание.** Перед печатью листы с этикетками должны отклоняться от плоскости вследствие скручивания не более чем на 13 мм (0,5 дюйма).
- **Качество изготовления.** Не используйте этикетки со сгибами, пузырьками и другими признаками отслоения.

Дополнительные сведения см. в разделе [Печать на этикетках](#).

Примечание

Выберите этикетки в драйвере принтера (см. раздел [Использование драйвера принтера](#)).

Прозрачные пленки

Прозрачные пленки, используемые в принтере, должны выдерживать температуру 200°С (392°F), которая является рабочей температурой термоэлемента принтера.

ПРЕДУПРЕЖДЕНИЕ

Во избежание повреждения принтера используйте только прозрачные пленки, рекомендованные для лазерных принтеров HP LaserJet, например прозрачные пленки HP. (Информацию о заказе см. в разделе [Коды изделий](#).)

Дополнительные сведения см. в разделе [Печать на прозрачной пленке](#).

Примечание

Выберите прозрачные пленки в драйвере принтера (см. раздел [Использование драйвера принтера](#)).



Память принтера и ее расширение

В данном разделе содержатся сведения о функциях памяти принтера и описаны действия по ее расширению.

- [Память принтера](#)
- [Установка карт CompactFlash](#)
- [Проверка установки памяти](#)
- [Сохранение ресурсов \(постоянные ресурсы\)](#)
- [Установка плат ЕЮ или запоминающих устройств](#)

Обзор

Принтер поставляется с уже установленным одним модулем DIMM. На принтере имеется один дополнительный слот DIMM и два слота CompactFlash, посредством которых можно расширить возможности принтера. Существуют следующие возможности расширения:

- Добавление памяти. Доступны модули памяти DIMM (SDRAM) на 32, 48, 64, 128 и 256 МБ (максимум до 512 МБ)
- Шрифтовые карты CompactFlash. В отличие от стандартной памяти принтера карты CompactFlash могут использоваться для хранения загруженных компонентов в памяти, например шрифтов и форм, даже при выключенном принтере. Эти карты можно также использовать для того, чтобы осуществить печать на принтере с использованием шрифтов, отличных от латинского.
- Другие возможности и языки принтера, реализуемые с помощью модулей памяти DIMM и карт CompactFlash.

Примечание

Модули памяти с однорядными контактами (SIMM) из предыдущих моделей принтеров HP LaserJet не могут быть использованы в этом принтере.

В принтере также имеются два слота EIO для установки устройств для хранения данных, например жесткого диска для хранения форм и шрифтов, а также для хранения заданий. Слоты EIO можно также использовать для реализации беспроводного подключения, установки сетевой карты или коммуникационной карты для подключения последовательных устройств или AppleTalk.

Примечание

В комплект некоторых принтеров уже входит установленное сетевое устройство. Слот EIO можно использовать для реализации дополнительных сетевых возможностей — помимо тех, которые уже встроены в принтер.

Для определения объема памяти, установленного в принтере, или для определения модулей, установленных в слотах EIO, распечатайте конфигурационную страницу. (См. раздел [Страница конфигурации](#).)

Память принтера

Если необходимо часто печатать сложную графику, документы PostScript (PS) или использовать различные загруженные шрифты, вероятно, потребуется установить дополнительную память. Добавление памяти к тому же предоставляет гибкую возможность поддержки функций хранения заданий, например быстрое копирование.

Установка памяти в принтер

ПРЕДУПРЕЖДЕНИЕ

Статическое электричество может повредить модули DIMM. При работе с модулями DIMM наденьте антистатический браслет или периодически прикасайтесь к поверхности антистатического пакета модуля DIMM, а затем к открытой металлической части принтера.

Принтеры серии HP LaserJet 4250 или 4350 поставляются с одним модулем DIMM, установленным в слот 1. Второй модуль DIMM можно установить в слот 2. При желании можно заменить модуль DIMM, установленный в слот 1, модулем DIMM с большим объемом памяти.

Прежде чем устанавливать дополнительную память, распечатайте конфигурационную страницу (если это еще не было сделано), чтобы определить, какой объем памяти уже установлен в принтере. (См. раздел [Страница конфигурации](#).)

1. Выключите питание принтера.

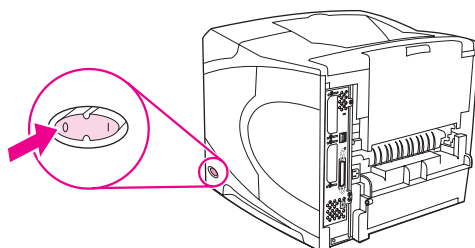

2. Выньте шнур питания и отсоедините кабели.

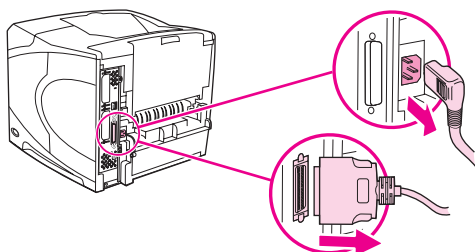

3. Возьмитесь за крышку с правой стороны и потяните ее по направлению к задней панели принтера до упора.

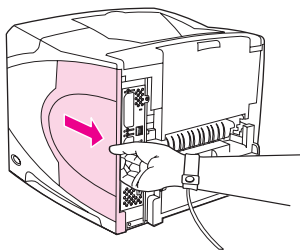

4. Снимите крышку с принтера.

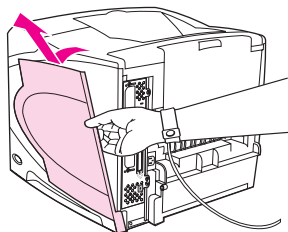

5. Откройте дверцу секции DIMM, потянув за металлическое ушко.

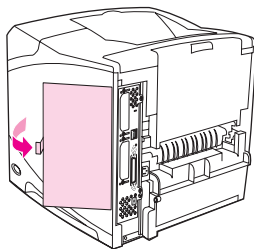

6. Извлеките модуль DIMM из антистатического пакета. Удерживайте DIMM пальцами с боков и большими пальцами за верхний край. Совместите пазы на модуле DIMM со слотом DIMM. (Убедитесь в том, что зажимы на обеих сторонах слота DIMM открыты или повернуты наружу.)

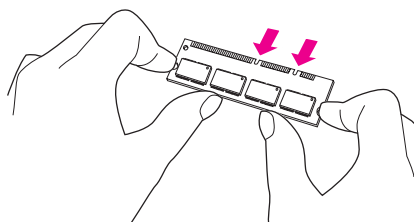

7. Вставьте модуль DIMM в гнездо (нажав до упора). Убедитесь, что зажимы на обоих концах слота DIMM встали на место до щелчка.

Примечание

Чтобы извлечь DIMM, необходимо сначала открыть зажимы.

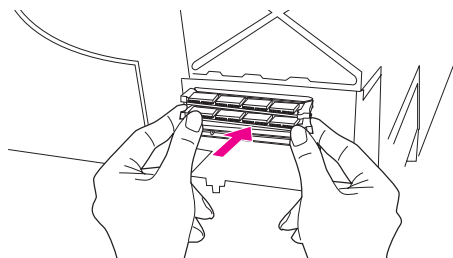

ПРЕДУПРЕЖДЕНИЕ

Не извлекайте уже установленный модуль DIMM из нижнего слота.

8. Закройте дверцу секции и нажмите на нее до упора.

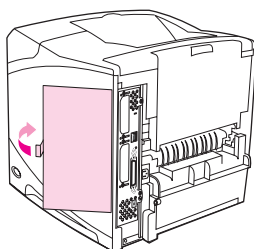

9. Установите нижнюю часть крышки на принтер. Убедитесь в том, что нижние выступы на крышке входят в соответствующие пазы на принтере. Поверните крышку вверх по направлению к принтеру.

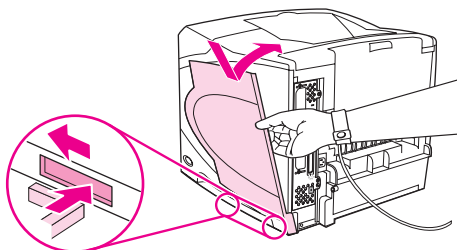

10. Сдвиньте крышку по направлению к передней части принтера до щелчка.

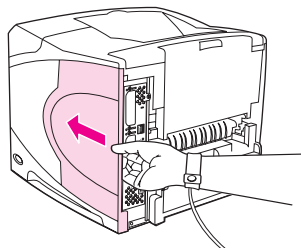

11. Снова подключите интерфейсные кабели и шнур питания, а затем включите принтер и проверьте DIMM. См. раздел [Проверка установки памяти](#).

Установка карт CompactFlash

Для добавления в принтер дополнительных шрифтов можно установить не более двух карт CompactFlash.

Установка карты CompactFlash

1. Выключите питание принтера.

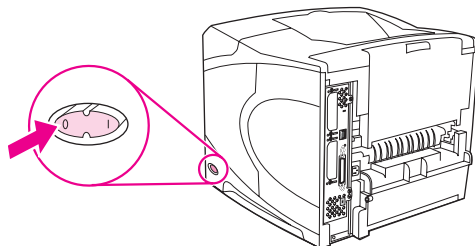

2. Выньте шнур питания и отсоедините кабели.

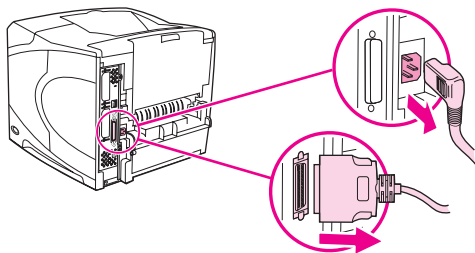

3. Возьмитесь за крышку с правой стороны и потяните ее по направлению к задней панели принтера до упора.

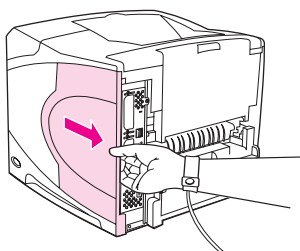

4. Снимите крышку с принтера.

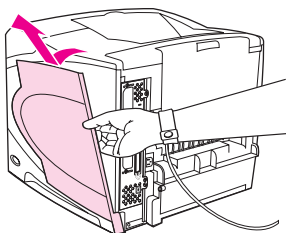

5. Откройте дверцу секции, потянув за металлическое ушко.

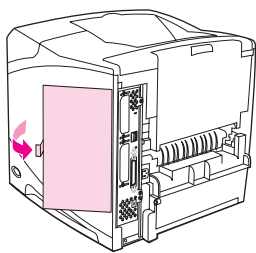

6. Выньте карту CompactFlash из упаковки.



7. Держите карту CompactFlash за концы и совместите пазы на боковой части карты с выступами слота для карт CompactFlash.

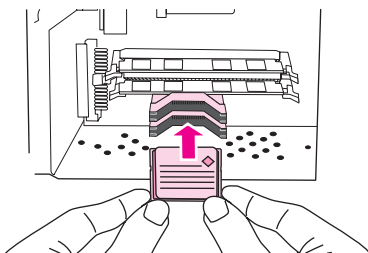

8. Вставьте карту CompactFlash на место.

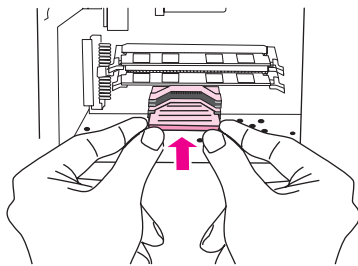

9. Закройте дверцу секции и нажмите на нее до упора.

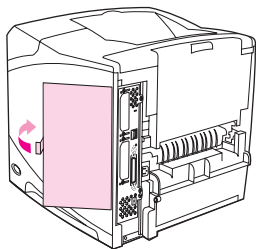

10. Установите нижнюю часть крышки на принтер. Убедитесь в том, что нижние выступы на крышке входят в соответствующие пазы на принтере. Поверните крышку вверх по направлению к принтеру.

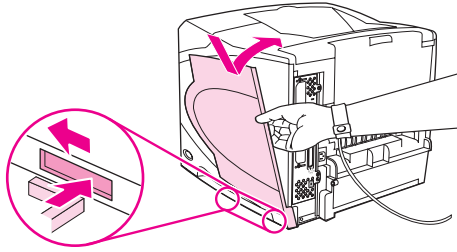

11. Сдвиньте крышку по направлению к передней части принтера до щелчка.

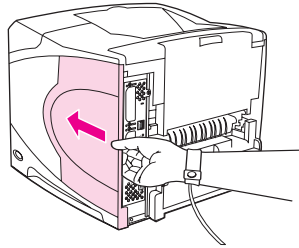

12. Снова подключите интерфейсные кабели и шнур питания, а затем включите принтер и проверьте карту. (См. раздел [Проверка установки памяти.](#))

Воспользуйтесь диспетчером устройства хранения программы HP Web Jetadmin для управления шрифтами. Дополнительные сведения см. в справке HP Web Jetadmin.

Проверка установки памяти

После установки модуля DIMM или карты CompactFlash необходимо проверить правильность установки.

Проверка правильности установки модулей DIMMs или карт CompactFlash

1. Убедитесь в том, что после включения принтера на дисплее панели управления принтера появилось сообщение «ГОТОВ». Если появилось сообщение об ошибке, возможно, модуль DIMM или карта CompactFlash установлены неправильно. См. раздел [Сообщения панели управления](#).
2. Распечатайте новую конфигурационную страницу. (См. раздел [Страница конфигурации](#).)
3. Обратитесь к разделу памяти на странице конфигурации и сравните его со страницей конфигурации, которая была распечатана до установки памяти. Если объем памяти не увеличился, модуль DIMM или карта CompactFlash, возможно, была установлена неправильно либо модуль DIMM или карта CompactFlash может быть неисправна. Повторите процедуру установки. При необходимости установите другой модуль DIMM или карту CompactFlash.

Примечание

Если установлен язык (особенности) принтера, просмотрите раздел «Установленные особенности и параметры» на странице конфигурации. В этом разделе должен находиться список новых языков принтера.

Сохранение ресурсов (постоянные ресурсы)

Утилиты или задания, загружаемые в принтер иногда могут содержать ресурсы (например, шрифты, макрокоманды или шаблоны). Ресурсы, помеченные как постоянные, остаются в памяти принтера до выключения его питания.

Воспользуйтесь следующими рекомендациями, если хотите пометить те или иные ресурсы как постоянные с помощью языка описания страниц (PDL). Технические подробности см. в разделе справочника по PCL или PS, посвященном языку PDL.

- Ресурсы нужно помечать как постоянные только в том случае, если действительно необходимо сохранить их в памяти принтера, пока его электропитание включено.
- Постоянные ресурсы следует передавать в принтер только в начале задания печати, а не во время печати.

Примечание

Интенсивное использование постоянных ресурсов или загрузка их во время печати может негативно отразиться на производительности принтера или его возможности печатать сложные страницы.

Установка плат EIO или запоминающих устройств

Для установки платы EIO или запоминающих устройств следуйте приведенным ниже указаниям.

Установка карт EIO или запоминающих устройств

1. Выключите питание принтера.
2. Выкрутите два винта и снимите крышку со слотов EIO 1 или EIO 2 в задней части принтера.

Примечание

Не выбрасывайте винты или крышку. Сохраните их на случай удаления плат EIO.

3. Установите плату EIO или запоминающее устройство в слот EIO и закрутите винты.

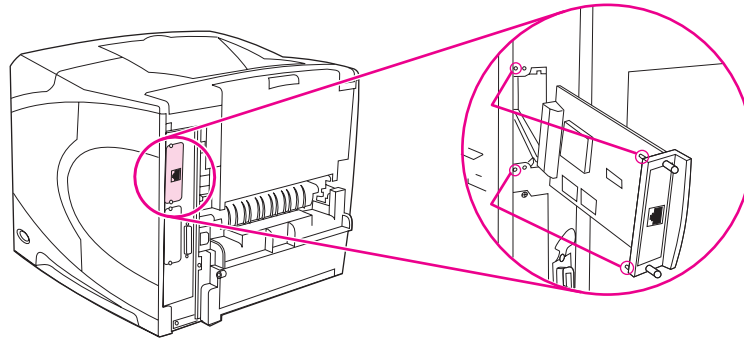

4. Включите принтер и распечатайте страницу конфигурации для проверки правильности установки нового устройства EIO. (См. раздел [Страница конфигурации](#).)

Удаление платы EIO или запоминающего устройства (дополнительного жесткого диска)

1. Выключите питание принтера.
2. Выкрутите два винта из платы EIO или запоминающего устройства, а затем удалите плату EIO или запоминающее устройство из слота EIO.
3. Поместите крышку со слотов EIO1 или EIO2 на заднюю часть принтера. Вставьте и закрутите два винта.
4. Включите питание принтера.

Д

Команды принтера

В большинстве программ ввод команд для принтера не требуется. Если есть необходимость ввода таких команд, см. документацию к компьютеру и программному обеспечению.

PCL 6 и PCL 5e	Команды PCL6 и PCL5e сообщают принтеру, какие действия следует выполнять или какие шрифты должны быть использованы. В данном разделе приведены справочные сведения для пользователей, которые уже знакомы со структурой команд PCL6 и PCL5e.
HP-GL/2	Используя язык графических символов HP-GL/2, на принтере можно выполнять печать векторной графики. Для печати с использованием языка HP-GL/2 необходимо переключить принтер из режима PCL5e в режим HP-GL/2. Для этого отправьте принтеру код PCL5e. В некоторых прикладных программах переключение языков производится с помощью используемых в них драйверов.
PJL	Язык заданий принтера HP (PJL) обеспечивает управление языком PCL 5e и другими языками принтера. Язык PJL обеспечивает следующие четыре основные функции: переключение языков принтера, разделение заданий, задание параметров принтера и получение сведений о состоянии принтера. Команды PJL можно использовать для изменения значений параметров принтера, действующих по умолчанию.

Примечание

Таблица в конце данного раздела содержит наиболее часто используемые команды PCL 5e. (См. раздел [Распространенные команды PCL 6 и PCL 5 принтера](#).) Полный список и описание команд языков PCL 5e, HP-GL/2 и PJL см. в *справочном наборе HP PCL/PJL*, который находится на компакт-диске (номер детали HP 5961-0975).

Общие сведения о синтаксисе команд PCL 6 и PCL 5e для принтера

Прежде чем применять команды принтера, сравните следующие символы:

Латинская строчная l:	l	О в верхнем регистре:	O
Цифра «один»:	1	Цифра 0:	0

Во многих командах для принтеров используются буква l в нижнем регистре (l) и цифра «один» (1) или буква O в верхнем регистре (O) и цифра «ноль» (0). Эти символы могут отображаться на экране не так, как это показано здесь. В командах принтеров PCL6 or PCL5e нужно использовать именно те символы и регистры, которые требуются.

На рисунке, приведенном ниже, представлены элементы типичной команды принтера (в данном случае — команды задания ориентации страницы).

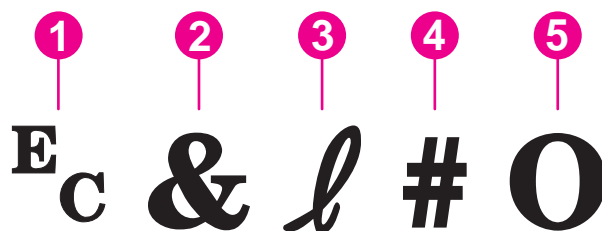

- 1 Символ «escape» (начинает escape-последовательность)
- 2 Символ параметра
- 3 Символ группировки
- 4 Поле значения (содержит как буквенные, так и цифровые символы)
- 5 Символ завершения (верхний регистр)

Комбинация escape-последовательностей

Escape-последовательности можно объединять в одну строку escape-последовательностей. При объединении кода необходимо соблюдать три важных правила.

1. Первые два символа после символа E_c — это символы группировки и символы параметров. Они должны быть одинаковыми во всех составляемых командах.
2. При объединении escape-последовательностей измените в каждой из них регистр завершающих символов с верхнего на нижний.
3. Последний символ объединенной escape-последовательности должен быть прописным.

В следующем примере строки escape-последовательности осуществляется выбор в принтере формата бумаги типа Legal, задание альбомной ориентации и печати с расположением 8 строк на дюйм.

```
Ec&l3AEc&l1OEc&l8D
```

В следующем примере escape-последовательности те же команды принтера объединены в более короткую последовательность.

```
Ec&l3a1o8D
```

Использование ескаре-последовательностей

Команды принтера всегда начинаются с ескаре-символа (E_c).

В приведенной ниже таблице показано, как можно вставить ескаре-символ в различных программах MS-DOS.

Программа DOS	Ввод	Отображаемые символы
Lotus 1-2-3 и Symphony	Введите \027	027
Microsoft Word для MS-DOS	Удерживая нажатой клавишу Alt , с помощью числовой панели введите 027	↔
WordPerfect для MSDOS	Введите <27>	<27>
MS-DOS Edit	Удерживая нажатой комбинацию Ctrl+P , нажмите Esc	↔
MS-DOS Edlin	Удерживая нажатой комбинацию Ctrl+V , нажмите [^	^[
dBase	?? CHR(27)+"команда"	?? CHR(27)+" "

Выбор шрифтов PCL 6 и PCL 5

Список шрифтов принтера обеспечивает возможность выбора шрифтов с помощью команд PCL 6 и PCL 5e. Сведения о печати списка см. в разделе [Список шрифтов PS или PCL](#). На следующем рисунке показан пример раздела списка.

Одно поле переменной доступно для указания набора символов, а еще одно — для указания размера шрифта. Если эти переменные не ввести, принтер будет использовать значения по умолчанию. Например, если требуется воспользоваться набором, содержащим символы псевдографики, укажите набор символов 10U (PC-8) или 12U (PC-850). Коды других наборов символов приведены в разделе [Распространенные команды PCL 6 и PCL 5 принтера](#).

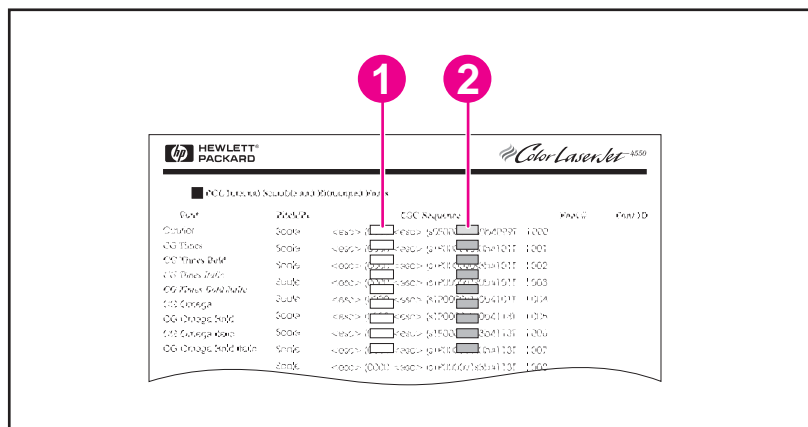

- 1 Набор символов
- 2 Размер шрифта

Примечание

По расстоянию между символами шрифты разделяются на «фиксированные» и «пропорциональные». В принтере имеются фиксированные (Courier, Letter Gothic и Lineprinter) и пропорциональные шрифты (CGTimes, Arial, Times New Roman и другие). Фиксированные шрифты обычно используются в таких программах, как электронные таблицы и базы данных, где величина интервала между символами важна для выравнивания столбцов по вертикали. Пропорциональные шрифты обычно используются в приложениях типа текстовых редакторов.

Распространенные команды PCL 6 и PCL 5 принтера

Команды управления заданием

Функция	Команда	Параметры (#)
Сброс	E _c E	не доступны
Количество копий	E _c &I#X	от 1 до 999
Двусторонняя/односторонняя печать	E _c &I#S	0 = односторонняя печать 1 = двусторонняя печать с переплетом вдоль длинного края 2 = двусторонняя печать с переплетом вдоль короткого края

Команды управления страницей

Функция	Команда	Параметры (#)
Источник подачи бумаги	E _c &I#N	0 = Печать или извлечение текущей страницы 1 = Лоток 2 2 = Ручная подача, бумага 3 = Ручная подача, конверт 4 = Лоток 1 5 = Лоток 3 6 = Дополнительный податчик конвертов 7 = Автовыбор 8 = Лоток 4 от 20 до 69 = внешние лотки

Команды управления страницей (продолжение)

Функция	Команда	Параметры (#)
Формат бумаги	E_c&l#A	1 = Executive 2 = Letter 3 = Legal 25 = A5 26 = A4 45 = JIS B5 80 = Конверт Monarch 81 = Конверт Commercial 10 90 = Конверт DL ISO 91 = Конверт C5 ISO 100 = Конверт B5 ISO 101 = Нестандартный
Тип бумаги	E_c&n#	5WdBond = Высококачественная 6WdPlain = Обычная 6WdColor = Цветная 7WdLabels = Этикетки 9WdRecycled = Переработанная 11WdLetterhead = Фирменный бланк 10WdCardstock = Карточка 11WdPrepunched = Перфорированная 11WdPreprinted = Печатный бланк 13WdTransparency = Прозрачная пленка #WdCustompapertype = Нестандартный ¹
Ориентация	E_c&l#O	0 = Книжная 1 = Альбомная 2 = Перевернутая книжная 3 = Перевернутая альбомная
Верхнее поле	E_c&l#E	# = Количество строк
Длина текста (нижнее поле)	E_c&l#F	# = Количество строк от верхнего поля
Левое поле	E_c&a#L	# = Число столбцов
Правое поле	E_c&a#M	# = Количество столбцов от левого поля

Команды управления страницей (продолжение)

Функция	Команда	Параметры (#)
Индекс горизонтального перемещения	E_c&k#H	С шагом 1/120 дюйма (сжатие по горизонтали)
Кoeffициент смещения по вертикали	E_c&l#C	С шагом 1/48 дюйма (сжатие по вертикали)
Межстрочный интервал	E_c&l#D	# = Строк на дюйм (1, 2, 3, 4, 5, 6, 12, 16, 24, 48)
Пропуск перфорации	E_c&l#L	0 = Отключить 1 = Включить

¹ При работе с нестандартным форматом бумаги замените «Custompapertype» на наименование бумаги, а знак «#» — на количество символов в этом наименовании плюс 1.

Позиционирование курсора

Функция	Команда	Параметры (#)
Положение по вертикали (строк)	E_c&a#R	# = Номер строки
Положение по вертикали (точек)	E_c*р#Y	# = Номер точки (300 точек = 1 дюйм)
Положение по вертикали (десятичных точек)	E_c&a#V	# = Число десятичных точек (720 десятичных точек = 1 дюйм)
Положение по горизонтали (столбцов)	E_c&a#C	# = Число столбцов
Положение по горизонтали (точек)	E_c*р#X	# = Номер точки (300 точек = 1 дюйм)
Положение по горизонтали (десятичных точек)	E_c&a#H	# = Число десятичных точек (720 десятичных точек = 1 дюйм)

Советы по программированию

Функция	Команда	Параметры (#)
Перенос строки	E_c&s#C	0 = Включить 1 = Отключить
Включение функций дисплея	E_cY	не доступны
Выключение функций дисплея	E_cZ	не доступны

Выбор языка

Функция	Команда	Параметры (#)
Войти в режим PCL 6 или PCL 5	E _c %#A	0 = Использовать предыдущую позицию курсора PCL 5 1 = Использовать текущую позицию «пера» HP-GL/2
Войти в режим HP-GL/2	E _c %#B	0 = Использовать предыдущую позицию «пера» HP-GL/2 1 = Использовать текущую позицию курсора PCL 5

Выбор шрифта

Функция	Команда	Параметры (#)
Наборы символов	E _c (#	8U = Набор символов HP Roman-8 10U = Набор символов по умолчанию IBM Layout (PC-8) (кодировка страница 437) 12U = IBM Layout для Европы (PC-850) (кодировка страница 850) 8M = Math-8 19U = Windows 3.1 Latin 1 9E = Windows 3.1 Latin 2 (обычно используется в Восточной Европе) 5T = Windows 3.1 Latin 5 (обычно используется в Турции) 579L = Шрифт Wingdings
Основной интервал	E _c (s#P	0 = Фиксированный 1 = Пропорциональный
Основной шаг шрифта	E _c (s#H	# = Символов на дюйм
Установка режима шага шрифта ¹	E _c &k#S	0 = 10 4 = 12 (элита) 2 = 16.5 - 16.7 (сжатый)
Основная высота	E _c (s#V	# = Точки

Выбор шрифта (продолжение)

Функция	Команда	Параметры (#)
Основной стиль	E _c (s#S	0 = Прямой (сплошной) 1 = Курсив 4 = Сжатый 5 = Сжатый курсив
Основная толщина штриха	E _c (s#B	0 = Нормальный (книга или текст) 1 = Полужирный 3 = Жирный 4 = Сверхжирный
Гарнитура	E _c (s#T	Распечатайте список шрифтов PCL6 или PCL5e, чтобы найти команду для каждого внутреннего шрифта.

¹Предпочтительный способ — использовать команду задания первичного шага шрифта.

E

Регламентирующая информация

Введение

В этом разделе содержится информация по следующим темам:

- [Регламентации FCC](#)
- [Программа Environmental Product Stewardship \(экологической чистоты изделия\)](#)
- [Заявление о соответствии](#)
- [Laser safety statement](#)
- [Canadian DOC statement](#)
- [Korean EMI statement](#)
- [Finnish laser statement](#)

Регламентации FCC

Данное устройство проверено и признано соответствующим требованиям, предъявляемым к цифровым устройствам класса В, согласно Части 15 Правил FCC. Эти ограничения разработаны с целью обеспечения защиты от вредного излучения устройства в жилой зоне. Данное изделие генерирует, использует и излучает электромагнитные волны в радиодиапазоне. Если данное оборудование устанавливать и использовать не в соответствии с инструкциями, оно может создавать недопустимые помехи для беспроводной связи. Однако не существует гарантии, что будучи правильно установленным, данное устройство не будет являться источником помех; наличие помех можно определить путем выключения и включения устройства. Если устройство все же вызывает помехи теле- и радиоприема, пользователь может попытаться уменьшить влияние помех, выполнив следующие действия:

- Перенаправить приемную антенну или переставить ее в другое место.
- Увеличить расстояние между оборудованием и приемным устройством.
- Подключить оборудование и приемник к сетевым розеткам разных цепей питания.
- Обратиться к дилеру или опытному специалисту по радио/телевидению.

Примечание

Любые изменения или модификации устройства принтера, не одобренные компанией HP, могут привести к лишению пользователя права на использование данного оборудования.

Чтобы соответствовать требованиям, предъявляемым к цифровым устройствам класса В, согласно Части 15 Правил FCC, необходимо использовать экранированный интерфейсный кабель.

Программа Environmental Product Stewardship (экологической чистоты изделия)

Защита окружающей среды

Компания Hewlett-Packard обязуется поставлять изделия высокого качества, соответствующие требованиям по защите окружающей среды. Данный принтер разработан на основе применения технических решений, позволяющих свести к минимуму негативное воздействие на окружающую среду.

Образование озона

Этот принтер не выделяет озон (O₃) в поддающемся измерению количестве.

Потребление электроэнергии

Потребление электроэнергии существенно сокращается при работе в режиме энергосбережения. Это не только способствует экономии природных ресурсов, но и сокращает стоимость эксплуатации, не снижая при этом производительности принтера. Это изделие соответствует требованиям ENERGY STAR® (принтеры, версия 3.0). Это добровольная программа, имеющая своей целью способствовать созданию энергосберегающей офисной техники.



ENERGY STAR® является зарегистрированным в США знаком обслуживания, принадлежащим правительству США. В качестве партнера ENERGY STAR компания Hewlett-Packard установила, что данное изделие соответствует требованиям ENERGY STAR по эффективному использованию электроэнергии. Дополнительные сведения см. в разделе <http://www.energystar.gov>.

Потребление тонера

Работа в режиме EcoMode значительно сокращает расход тонера и может привести к увеличению срока службы картриджа.

Использование бумаги

Данное изделие имеет дополнительную функцию автоматической двусторонней печати и возможность печати блоком (печать нескольких страниц на одной странице), что позволяет сократить расход бумаги, и, следовательно, снизить потребление природных ресурсов. (Возможность двусторонней печати доступно только для принтеров, в которые встроено устройство для автоматической двусторонней печати. Двусторонняя печать доступна во всех моделях. (См. раздел [Печать на обеих сторонах бумаги \(дополнительное устройство для автоматической двусторонней печати\)](#).)

Пластмассовые материалы

Пластмассовые детали весом более 25 грамм снабжены маркировкой в соответствии с международными стандартами, которая облегчает их идентификацию и утилизацию после окончания эксплуатации изделия.

Расходные материалы HP LaserJet

В большинстве стран/регионов расходные материалы к данному изделию (например, картридж, барабан и термозлемент) могут быть возвращены в компанию HP в соответствии с программой переработки расходных материалов и защиты окружающей среды HP. Простая в использовании и бесплатная программа доступна более чем в 30 странах/регионах. Инструкции на нескольких языках и информация о программе имеются в упаковке каждого картриджа или других расходных материалов для принтера HP LaserJet.

Сведения о программе возврата, переработки и вторичного использования расходных материалов HP

Начиная с 1992 года компания HP предлагает возврат и бесплатную переработку расходных материалов для HP LaserJet в 86% стран мирового рынка, где продаются расходные материалы для принтеров HP LaserJet. В большинство упаковок с картриджами HP LaserJet вместе с инструкциями вложены этикетки с адресом и отметкой об уплате расходов почтовой службы. Этикетки и упаковки также доступны на Web-узле по адресу <http://www.hp.com/recycle>. Более 10 миллионов картриджей HP LaserJet по всему миру были переработаны в 2002 году в рамках программы переработки HP Planet Partners. За этим рекордным числом стоит 26 миллионов фунтов материала картриджей, закапывание в землю которых удалось предотвратить. По всему миру компания HP перерабатывает в среднем 80% картриджей (по весу), которые главным образом состоят из пластмассы и металла. Переработанная пластмасса и металл используются для изготовления новых товаров, таких как изделия компании HP — пластиковые лотки и бобины. Оставшиеся материалы уничтожаются в соответствии с требованиями по защите окружающей среды.

- **В США.** Чтобы добиться более активного возврата отработанных картриджей и расходных материалов, компания HP поощряет возврат изделий партиями. Нужно просто сложить в пакет не менее двух картриджей и воспользоваться вложенной в упаковку этикеткой с адресом и отметкой об уплате почтовых расходов единой посылочной службы (UPS). В США дополнительную информацию можно получить по телефону 1-800-340-2445, а также посетив Web-узел расходных материалов HP LaserJet по адресу <http://www.hp.com/recycle>.
- **За пределами США.** За пределами США заказчики могут получить дополнительные сведения о программе возврата и утилизации компании HP, позвонив в местный сервисный центр или отдел продаж HP или посетив Web-узел <http://www.hp.com/recycle>.

Бумага

Принтер позволяет использовать бумагу, изготовленную из вторичного сырья и отвечающую требованиям *Руководства по материалам для печати для принтеров семейства HP LaserJet*. Для загрузки этого руководства в формате PDF посетите Web-узел <http://www.hp.com/support/ljpaperguide>. Данный принтер позволяет работать с материалами для печати, изготовленными из вторичного сырья и отвечающими требованиям стандарта EN12281:2002.

Ограничения для материалов

В данном изделии HP не содержится ртути.

В данном изделии HP в припое содержится свинец, для которого по завершении срока эксплуатации может потребоваться специальная обработка. Со временем при выпуске этого изделия свинец использоваться не будет в соответствии с законами WEEE (European Waste from Electrical and Electronic Equipment).

В данном изделии HP используется батарейка, для которой по завершении срока эксплуатации может потребоваться специальная обработка.

Тип	Монофторид лития-углерода (BR1632), 3 вольта, круглая батарейка, 1.5 грамма
Материалы	Не содержит ртути и кадмия
Расположение	На плате с печатной схемой
Может быть снята пользователем	Нет

Для получения сведений об утилизации посетите Web-узел <http://www.hp.com/recycle> или свяжитесь с местным представительством Electronics Industry Alliance. <http://www.eiae.org>.

Таблица безопасности материалов

Для получения таблиц безопасности материалов (MSDS) для расходных материалов, которые содержат химические вещества (например, тонер), обратитесь на Web-узел HP по адресу <http://www.hp.com/go/msds> или <http://www.hp.com/hpinfo/community/environment/productinfo/safety>.

Дополнительные сведения

Сведения о приведенных ниже документах, касающихся охраны окружающей среды, см. по адресу <http://www.hp.com/go/environment> или <http://www.hp.com/hpinfo/community/environment/productinfo/safety>.

- Отчет по экологической совместимости для данного и других соответствующих изделий HP
- Обязательство HP о защите окружающей среды
- Система управления защитой окружающей среды компании HP
- Программа по возврату и переработке продукции HP после истечения срока службы
- Таблицы безопасности материалов (MSDS)

Заявление о соответствии

Заявление о соответствии

в соответствии с ISO/IEC Guide 22 и EN 45014

Производитель: Hewlett-Packard Company
Адрес производителя: 11311 Chinden Boulevard,
Boise, Idaho 83714-1021, USA

заявляет о том, что изделие

Название изделия: Принтеры HP LaserJet 4250 и LaserJet 4350
Регулятивный номер модели³⁾: BOISB-0309-00
В том числе дополнительное устройство для двусторонней печати (Q2439B),
дополнительный лоток на 500 листов (Q2440B), дополнительный лоток на 1500
листов (Q2440B) и дополнительный сшиватель/укладчик на 500 листов (Q2443B)
Варианты поставки изделия: BCE

соответствует следующим характеристикам:

Безопасность: IEC 60950:1999 / EN60950: 2000
IEC 60825-1:1993 +A1 +A2 / EN 60825-1:1994 +A11 +A2 (лазерные/излучающие устройства класса 1)
GB4943-2001

Электромагнитная совместимость: CISPR 22:1997 / EN 55022:1998 класс B¹⁾
EN 61000-3-2:1995 + A14
EN 61000-3-3:1995 + A1
EN 55024:1998
Книга 47 Свода федеральных постановлений (CFR) Федеральной комиссии связи (FCC) США, часть 15 класс
B²⁾ / ICES-003, издание 4
GB9254-1998, GB17625.1-1998

Дополнительная информация:

Данное изделие соответствует требованиям Директивы по электромагнитной совместимости (EMC) 89/336/ЕЕС и Директивы по низкому напряжению 73/23/ЕЕС и в соответствии с этим носит обозначение совместимого оборудования (CE).

- 1) Данное изделие тестировалось в обычной конфигурации на системах персональных компьютеров Hewlett-Packard.
- 2) Данное устройство соответствует части 15 Правил FCC. Работа должна отвечать двум следующим условиям: (1) данное устройство не должно создавать помехи и (2) данное устройство должно работать в условиях любых помех, включая те, которые могут вызывать сбои в работе.
- 3) В регулирующих целях данному изделию присвоен регулятивный номер модели. Этот номер нельзя путать с маркетинговым названием или с номерами изделий.

Boise, Idaho , USA

12 марта 2004г.

Только для регулятивных целей:

Контакты в Австралии: Product Regulations Manager, Hewlett-Packard Australia Ltd., 31-41 Joseph Street, Blackburn, Victoria 3130, Australia

Контакты в Европе: Локальный торговый и обслуживающий офис или Hewlett-Packard GmbH, Department HQ-TRE / Standards Europe,, Herrenberger Strasse 140, , D-71034, Boblingen (ФАКС: +49-7031-14-3143)

Контакты в США: Менеджер продукции, Hewlett-Packard Company, PO Box 15, Mail Stop 160, Boise, ID 83707-0015, (Телефон: 208-396-6000)

Положения о безопасности для конкретных стран/регионов

Laser safety statement

Центр по изучению радиологического воздействия устройств на здоровье человека (Center for Devices and Radiological Health, CDRH) при Управлении по санитарному надзору за качеством пищевых продуктов и медикаментов США (FDA) ввел правила безопасности для лазерных устройств, изготовленных с 1 августа 1976 г. Данный принтер прошел сертификацию как лазерное устройство класса 1 в соответствии с нормативами по уровню радиации Министерства здравоохранения США (DHHS) согласно указаниям по радиационному контролю в рамках Акта о здоровье и безопасности 1968 г.

Поскольку испускаемое внутренними узлами принтера излучение полностью отражается или поглощается замкнутым защитным кожухом или корпусом устройства, выход лазерного луча за пределы устройства в ходе нормальной эксплуатации исключается.

ВНИМАНИЕ!

Использование средств управления, регулировка или выполнение процедур, не указанных в настоящем руководстве пользователя, может привести к воздействию опасного излучения.

Canadian DOC statement

Complies with Canadian EMC Class B requirements.

«Conforme à la classe B des normes canadiennes de compatibilité électromagnétiques (CEM).»

Japanese VCCI statement

この装置は、情報処理装置等電波障害自主規制協議会（VCCI）の基準に基づくクラスB情報技術装置です。この装置は、家庭環境で使用することを目的としていますが、この装置がラジオやテレビジョン受信機に近接して使用されると、受信障害を引き起こすことがあります。
取り扱い説明書に従って正しい取り扱いをして下さい。

Korean EMI statement

사용자 안내문 (B 급 기기)

이 기기는 비업무용으로 전자파장해검정을 받은 기기로서, 주거지역에서는 물론 모든 지역에서 사용할 수 있습니다.

Finnish laser statement

LASERTURVALLISUUS

LUOKAN 1 LASERLAITE

KLASS 1 LASER APPARAT

HP LaserJet 4250, 4250n, 4250tn, 4250dtn, 4250dtnsl, 4350, 4350n, 4350tn, 4350dtn и 4350dtnsl -laserkirjoitin on käyttäjän kannalta turvallinen luokan 1 laserlaite. Normaalissa käytössä kirjoittimen suojakotelointi estää lasersäteen pääsyn laitteen ulkopuolelle. Laitteen turvallisuusluokka on määritetty standardin EN60825-1 (1994) mukaisesti.

VAROITUS!

Laitteen käyttäminen muulla kuin käyttöohjeessa mainitulla tavalla saattaa altistaa käyttäjän turvallisuusluokan 1 ylittävälle näkymättömälle lasersäteilylle.

WARNING!

Om apparaten används på annat sätt än i bruksanvisning specificerats, kan användaren utsättas för osynlig laserstrålning, som överskrider gränsen för laserklass 1.

HUOLTO

HP LaserJet 4250, 4250n, 4250tn, 4250dtn, 4250dtnsl, 4350, 4350n, 4350tn, 4350dtn и 4350dtnsl -kirjoittimen sisällä ei ole käyttäjän huollettavissa olevia kohteita. Laitteen saa avata ja huoltaa ainoastaan sen huoltamiseen koulutettu henkilö. Tällaiseksi huoltotoimenpiteeksi ei katsota väriainekasetin vaihtamista, paperiradan puhdistusta tai muita käyttäjän käsikirjassa lueteltuja, käyttäjän tehtäväksi tarkoitettuja ylläpitotoimia, jotka voidaan suorittaa ilman erikoistyökaluja.

VARO!

Mikäli kirjoittimen suojakotelo avataan, olet alttiina näkymättömälle lasersäteilylle laitteen ollessa toiminnassa. Älä katso säteeseen.

WARNING!

Om laserprinterns skyddshölje öppnas då apparaten är i funktion, utsättas användaren för osynlig laserstrålning. Betrakta ej strålen.

Tiedot laitteessa käytettävän laseriodin säteilyominaisuuksista:

Aallonpituus 770-800 nm

Teho 5 mW

Luokan 3B laser

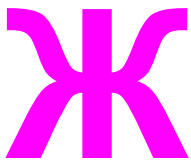

Обслуживание и поддержка

Заявление Hewlett-Packard об ограниченной гарантии

ИЗДЕЛИЕ HP

HP LaserJet 4250, 4250n, 4250tn, 4250dtn,
4250dtnsl, 4350, 4350n, 4350tn, 4350dtn и 4350dtnsl

СРОК ДЕЙСТВИЯ ОГРАНИЧЕННОЙ ГАРАНТИИ

Ограниченная гарантия сроком на 1 год

В течение указанного выше срока со дня покупки HP гарантирует Вам, конечному пользователю, отсутствие дефектов в оборудовании и принадлежностях HP, а также в материалах и исполнении аппаратного обеспечения. Если HP получает уведомление о подобных дефектах в период действия гарантии, HP по своему усмотрению осуществляет ремонт или замену изделий, оказавшихся дефектными. Замена продуктов может производиться либо на новые продукты, либо на продукты, эквивалентные новым по характеристикам.

Компания Hewlett-Packard гарантирует, что в течение указанного выше срока программное обеспечение HP не утратит способность выполнять запрограммированные инструкции вследствие дефектов, связанных с материалом и качеством изготовления, при соблюдении правил установки и использования. Если HP получает уведомление о подобных дефектах в период действия гарантии, HP заменяет программное обеспечение, дающее сбои при выполнении программных инструкций вследствие подобных дефектов.

Компания HP не гарантирует, что функционирование продуктов HP будет бесперебойным и безошибочным. Если компания HP не сможет в течение приемлемого времени отремонтировать или заменить любой продукт на условиях, предусмотренных гарантией, Вам будет предоставлено право на возврат суммы покупки при условии возврата продукта.

Продукты HP могут содержать восстановленные составляющие, аналогичные новым или использовавшиеся незначительно.

Гарантия не распространяется на дефекты, возникшие из-за: (а) неправильной или неадекватной эксплуатации или калибровки, (б) программного обеспечения, интерфейсных элементов, составляющих или принадлежностей, не поставленных компанией HP, (в) неправомерного изменения или неправильного использования, (г) способа использования, противоречащего опубликованным спецификациям окружающей среды продукта или (д) неправильной подготовки и эксплуатации узла.

В ПРЕДЕЛАХ, ДОПУСТИМЫХ МЕСТНЫМ ЗАКОНОДАТЕЛЬСТВОМ, ВЫШЕУПОМЯНУТЫЕ ГАРАНТИИ ЯВЛЯЮТСЯ ИСКЛЮЧИТЕЛЬНЫМИ И НЕ ВЫРАЖАЮТ И НЕ ПОДРАЗУМЕВАЮТ НИКАКИХ ДРУГИХ ГАРАНТИЙ ИЛИ УСЛОВИЙ НИ В УСТНОЙ, НИ В ПИСЬМЕННОЙ ФОРМЕ. В ЧАСТНОСТИ, КОМПАНИЯ HP ОТКАЗЫВАЕТСЯ ОТ КАКИХ БЫ ТО НИ БЫЛО ПОДРАЗУМЕВАЕМЫХ ГАРАНТИЙ ИЛИ УСЛОВИЙ В ОТНОШЕНИИ КОММЕРЧЕСКОЙ ЦЕННОСТИ, УДОВЛЕТВОРИТЕЛЬНОГО КАЧЕСТВА И ПРИГОДНОСТИ ДЛЯ КОНКРЕТНОЙ ЦЕЛИ. В некоторых странах/регионах и административно-территориальных образованиях не допускается ограничение сроков действия подразумеваемой гарантии, поэтому вышеизложенное ограничение или исключение, возможно, к Вам не относится. Настоящая гарантия предоставляет Вам определенные юридические права. Кроме того, Вам также могут быть предоставлены другие права, которые могут быть различными в разных странах/регионах и административно-территориальных образованиях. Ограниченная гарантия HP действует в любой стране/регионе или местности, где компания HP имеет центры технического обслуживания для данного изделия и реализует его на рынке. Уровень услуг, предоставляемых в соответствии с гарантией, может быть различным и зависит от местных стандартов. Компания HP не будет изменять форму, модификацию или функции данного изделия с целью его приспособления для работы в стране/регионе, где оно не было предназначено для использования по причинам юридического или регулятивного характера.

В ПРЕДЕЛАХ, ДОПУСТИМЫХ МЕСТНЫМ ЗАКОНОДАТЕЛЬСТВОМ, СРЕДСТВА ЗАЩИТЫ ПРАВ, ОПРЕДЕЛЕННЫЕ В ДАННОМ ЗАЯВЛЕНИИ О ГАРАНТИИ, ЯВЛЯЮТСЯ ДЛЯ ВАС ЕДИНСТВЕННЫМИ И ИСКЛЮЧИТЕЛЬНЫМИ СРЕДСТВАМИ. НИ ПРИ КАКИХ ДРУГИХ ОБСТОЯТЕЛЬСТВАХ, КРОМЕ ОГОВОРЕННЫХ ВЫШЕ, НИ HP, НИ ЕЕ ПОСТАВЩИКИ НЕ НЕСУТ ОТВЕТСТВЕННОСТИ В СЛУЧАЕ ПОТЕРИ ДАННЫХ ИЛИ ВОЗНИКНОВЕНИЯ ПРЯМЫХ, РЕАЛЬНЫХ, ПОБОЧНЫХ, КОСВЕННЫХ (ВКЛЮЧАЯ ПОТЕРЮ ПРИБЫЛИ ИЛИ ДАННЫХ) ИЛИ ДРУГИХ УБЫТКОВ ВСЛЕДСТВИЕ ВЫПОЛНЕНИЯ ДОГОВОРНЫХ ОБЯЗАТЕЛЬСТВ, ГРАЖДАНСКОГО ПРАВОНАРУШЕНИЯ ИЛИ ПРИ ИНЫХ УСЛОВИЯХ. В некоторых странах/регионах и административно-территориальных образованиях не допускается исключение или ограничение в отношении побочных или косвенных убытков, поэтому вышеизложенное ограничение или исключение, возможно, к Вам не относится.

УСЛОВИЯ ДАННОГО ГАРАНТИЙНОГО ОБЯЗАТЕЛЬСТВА, ЗА ИСКЛЮЧЕНИЕМ СЛУЧАЕВ, ПРЕДУСМОТРЕННЫХ ДЕЙСТВУЮЩИМ ЗАКОНОДАТЕЛЬСТВОМ, НЕ ИСКЛЮЧАЮТ, НЕ ОГРАНИЧИВАЮТ И НЕ ИЗМЕНЯЮТ ВАШИХ ЗАКОННЫХ ПРАВ (ЯВЛЯЯСЬ ЛИШЬ ИХ ДОПОЛНЕНИЕМ), ОТНОСЯЩИХСЯ К ПРОДАЖЕ ВАМ ДАННОГО ПРОДУКТА.

Картридж Ограниченная гарантия

Компания HP гарантирует, что в данном картридже будут отсутствовать дефекты материалов и качества изготовления.

Действие этой гарантии не распространяется на картриджи, (а) которые были повторно заправлены, восстановлены, переделаны или испорчены каким-либо другим способом, (б) при работе с которыми возникают проблемы, связанные с неправильным использованием, ненадлежащим хранением или эксплуатацией в условиях, не отвечающих спецификациям среды для принтера этой модели, или (в) изношенные в результате обычной эксплуатации.

Для получения гарантийного обслуживания верните продукт в место его приобретения (с письменным описанием неисправности и образцами печати) или обратитесь в службу поддержки клиентов HP. Компания HP обязуется по своему усмотрению заменить признанное дефектным изделие или возместить стоимость покупки.

В ПРЕДЕЛАХ, РАЗРЕШЕННЫХ МЕСТНЫМ ЗАКОНОДАТЕЛЬСТВОМ, ВЫШЕУПОМЯНУТЫЕ ГАРАНТИИ ЯВЛЯЮТСЯ ИСКЛЮЧИТЕЛЬНЫМИ И НЕ ВЫРАЖАЮТ И НЕ ПОДРАЗУМЕВАЮТ НИКАКОЙ ДРУГОЙ ГАРАНТИИ ИЛИ УСЛОВИЯ КАК В УСТНОЙ, ТАК И ПИСЬМЕННОЙ ФОРМЕ. КОМПАНИЯ HP, В ЧАСТНОСТИ, ОТКАЗЫВАЕТСЯ ОТ КАКИХ-ЛИБО ПОДРАЗУМЕВАЕМЫХ ГАРАНТИЙ ИЛИ УСЛОВИЙ ТОВАРНОСТИ, УДОВЛЕТВОРИТЕЛЬНОГО КАЧЕСТВА И ПРИГОДНОСТИ ПРОДУКТА ДЛЯ КОНКРЕТНОЙ ЦЕЛИ.

В ПРЕДЕЛАХ, ДОПУСКАЕМЫХ МЕСТНЫМ ЗАКОНОДАТЕЛЬСТВОМ, НИ КОМПАНИЯ HP, НИ ЕЕ ПОСТАВЩИКИ НЕ НЕСУТ НИКАКОЙ ДРУГОЙ ОТВЕТСТВЕННОСТИ ЗА ПРЯМЫЕ, ОСОБЫЕ, ПОБОЧНЫЕ, КОСВЕННЫЕ (ВКЛЮЧАЯ УПУЩЕННУЮ ПРИБЫЛЬ ИЛИ УТРАТУ ДАННЫХ) ИЛИ ДРУГИЕ УБЫТКИ, ОПРЕДЕЛЯЕМЫЕ НА ОСНОВЕ ПОЛОЖЕНИЙ ДОГОВОРНОГО ПРАВА, ГРАЖДАНСКОГО ПРАВА ИЛИ НА ИНЫХ ОСНОВАНИЯХ.

КРОМЕ СЛУЧАЕВ, СПЕЦИАЛЬНО САНКЦИОНИРОВАННЫХ ЗАКОНОМ, ПЕРЕЧИСЛЕННЫЕ ЗДЕСЬ ГАРАНТИЙНЫЕ УСЛОВИЯ НЕ УПРАЗДНЯЮТ, НЕ ОГРАНИЧИВАЮТ И НЕ МЕНЯЮТ, А ЛИШЬ ДОПОЛНЯЮТ ОБЫЧНЫЕ ЮРИДИЧЕСКИЕ ПРАВА, СВЯЗАННЫЕ С ПРОДАЖЕЙ ВАМ ЭТОГО ИЗДЕЛИЯ.

Возможность поддержки и обслуживания

По всему миру компания HP предоставляет разнообразные программы обслуживания и поддержки. Возможности использования таких программ в большой степени зависят от Вашего местонахождения.

Соглашения об обслуживании HP

Компания HP предоставляет несколько типов соглашений об обслуживании для удовлетворения самых различных требований клиентов. Соглашения об обслуживании не являются частью стандартного гарантийного обслуживания. Услуги по поддержке различаются в зависимости от местонахождения заказчика. Свяжитесь с центром поддержки клиентов HP, чтобы определить возможные услуги, а также для получения дополнительной информации по соглашениям об обслуживании. Как правило, принтер обеспечивается следующими соглашениями о поддержке.

Соглашения об обслуживании на месте

Для обеспечения максимально эффективного уровня поддержки компания HP предоставляет соглашение на услуги на месте, предусматривающее два варианта отклика на запрос.

Приоритетное обслуживание на месте

По условиям данного соглашения услуги оказываются на месте в течение 4 часов по вызову, сделанному в течение обычного рабочего дня HP.

Обслуживание на месте в течение суток

По условиям данного соглашения услуги оказываются на следующий рабочий день с момента вызова. Большинство соглашений на техническое обслуживание на месте содержат пункты (предусматривающие отдельную оплату) относительно дополнительного времени обслуживания и выезда в удаленные пункты, находящиеся вне пределов зон обслуживания специалистами HP.

Служба срочной замены HP (только в США и Канаде)

Этот вид обслуживания предоставляется за дополнительную плату и является альтернативой обычной гарантии. Он предоставляет возможность сдачи принтера в ремонт. Служба срочной замены HP позволяет получить восстановленное изделие взамен неисправного, а затем вернуть в HP неисправный принтер. Более оперативная замена, обеспечиваемая в рамках программы HP Express Exchange (Служба срочной замены HP), сводит к минимуму время простоя и является более выгодным по сравнению с обычными программами обслуживания, когда заказчику необходимо сначала отослать неисправный принтер производителю, а затем ждать, пока его отремонтируют и вернут назад.

Если Вы выберете этот сервис, выполните действия, приведенные ниже. Заказчики, которым HP обеспечивает техническое обслуживание на месте, должны работать непосредственно с местным центром поддержки заказчиков HP, а не следовать приведенной здесь инструкции.

Примечание

Для определения возможных вариантов поддержки перейдите по адресу <http://www.hpexpress-services.com> и введите номер модели своего принтера. В Северной Америке дополнительные варианты могут быть доступны через центр поддержки клиентов HP. Позвоните: 1-800-HPINVENT [1-800-474-6836 (США)] или 1-800-268-1221 (Канада).

Использование Службы срочной замены HP

1. Позвоните в центр поддержки заказчиков HP в США или Канаде. Технический специалист оценивает ситуацию и определяет, действительно ли в принтере имеет место неисправность. Если да, то технический специалист направляет заказчика в центр обслуживания HP.
2. Представитель центра обслуживания запрашивает сведения о продукте и заказчике. В некоторых случаях может быть запрошена дополнительная информация.
3. Прежде чем подписывать соглашение о получении этой услуги, следует запросить у представителя информацию о возврате дефектного принтера.
4. Компания HP обеспечивает поставку восстановленного устройства в качестве замены на следующий день. (Поставке на следующий день может препятствовать отдаленное географическое положение.)

На устройства, поставленные в качестве замены, распространяется такой же срок гарантии, что и на замененное устройство, либо 90 дней - в зависимости от того, какой из этих периодов больше.

Упаковка принтера

Если центр поддержки клиентов HP определит, что принтер необходимо вернуть в компанию HP для ремонта, выполните действия, описанные ниже, чтобы упаковать принтер перед его отправкой.

ПРЕДУПРЕЖДЕНИЕ

Ответственность за повреждение во время транспортировки, вызванное неправильной упаковкой, лежит на пользователе.

Чтобы упаковать принтер

1. Извлеките и оставьте у себя все модули DIMM или карты CompactFlash, которые были приобретены и установлены в принтер. Не извлекайте модуль DIMM, входящий в комплект поставки.

ПРЕДУПРЕЖДЕНИЕ

Статическое электричество может повредить модули DIMM. Поэтому при работе с модулями DIMM необходимо надеть антистатический браслет или периодически прикасаться к поверхности антистатической упаковки для модулей DIMM, а затем к открытой металлической части на принтере. Инструкции по извлечению модулей DIMM см. в разделе [Память принтера](#).

2. Извлеките и оставьте у себя печатающий картридж.

ПРЕДУПРЕЖДЕНИЕ

Перед транспортировкой принтера *очень важно* извлечь из него картридж. Картридж, оставленный в принтере, потечет во время транспортировки, что приведет к полному покрытию тонером механизма и других деталей принтера.

Чтобы не повредить картридж, поместите его в оригинальный упаковочный материал или в другую упаковку, чтобы картридж не подвергался воздействию света. При этом следует избежать прикосновений к ролику картриджа.

3. Отсоедините и сохраните шнур питания, интерфейсный кабель и дополнительные принадлежности.
4. К принтеру следует приложить образцы печати и 50-100 листов бумаги или иного носителя, при печати на котором наблюдались дефекты печати.
5. Вложите заполненный экземпляр формы [Форма информации об обслуживании](#).
6. В США позвоните в центр поддержки клиентов HP для заказа нового упаковочного материала. В других областях используйте оригинальную упаковку, если это возможно. Компания Hewlett-Packard рекомендует застраховать отправляемое оборудование.

Форма информации об обслуживании

КТО ВОЗВРАЩАЕТ ОБОРУДОВАНИЕ?		Дата:
Контактное лицо:		Телефон:
Альтернативное контактное лицо:		Телефон:
Обратный адрес доставки:	Специальные указания по пересылке:	
ЧТО ВЫ ОТПРАВЛЯЕТЕ?		
Наименование модели:	Номер модели:	Серийный номер:
Пожалуйста, приложите образцы распечаток. НЕ отправляйте вместе с оборудованием принадлежности (документацию, чистящие материалы и т. п.), не требующиеся для выполнения ремонта.		
БЫЛ ЛИ ИЗВЛЕЧЕН КАРТРИДЖ?		
Необходимо извлечь печатающий картридж перед отправкой принтера, если механические проблемы не будут препятствовать этому.		
<input type="checkbox"/> Да.	<input type="checkbox"/> Нет, не удастся извлечь картридж.	
ЧТО НУЖНО ОТРЕМОНТИРОВАТЬ? (При необходимости вложите отдельный лист.)		
1. Опишите условия возникновения неполадки. (В чем суть неполадки? Что Вы делали в момент возникновения неполадки? Какие программы были запущены? Является ли возникшая проблема повторяющейся?)		
2. Если это повторяющаяся неполадка, каков интервал времени между ее появлениями?		
3. Подключено ли устройство к следующим устройствам или сети, и если подключено, то сообщите номер модели и имя производителя.		
Персональный компьютер:	Модем:	Сеть:
4. Дополнительные комментарии:		
ОПЛАТА РЕМОНТА		
<input type="checkbox"/> Находится на гарантии	Дата покупки/получения:	
(Вложите документ, подтверждающий дату покупки или получения устройства.)		
<input type="checkbox"/> Номер договора на обслуживание:		
<input type="checkbox"/> Номер заказа:		
Номер заказа и (или) подпись уполномоченного лица должны указываться при любом запросе на обслуживание за исключением обслуживания по договору или гарантийного обслуживания. Если стандартные расценки на ремонт не могут быть использованы, оформите заказ на минимальную сумму. Информацию о стандартных расценках на ремонт можно получить в любом сервисном центре HP, уполномоченном выполнять ремонтные работы.		
Подпись уполномоченного лица:		Телефон:

Адрес для выставления счета:	Особые указания по оплате:
------------------------------	----------------------------

Указатель

Символы/цифры

«Руководство по началу работы» 2

А

авторизованные дилеры HP iv
адрес IP
 устранение неисправностей, Macintosh 206, 209
адрес, показ принтера 18
адрес, принтер
 устранение неисправностей, Macintosh 206, 209
альбомная ориентация
 команды PCL 281
 параметры двусторонней печати 80

Б

безопасность
 параметры 117
белые линии и пятна, устранение
 неполадок; линии, устранение неполадок 199
бланк
 печатный 72
блокирование
 дополнительные принадлежности 12
блокировка
 лотки 49
блокировка функций драйвера 109
бумага
 выбор лотка 19, 48, 49, 233, 245
 двусторонняя печать, поддерживаемые
 форматы 78
 емкость 6
 загрузка лотка 1 55
 загрузка лотка на 1500 листов 58
 загрузка лотка на 500 листов 56
 источник, выбор 90
 команды PCL 280
 малоформатная 76
 мелованная 74
 мятая 199
 нестандартный формат 88
 нестандартный формат, печать 75, 76
 обложки 91
 параметры лотка на 1500 листов 44
 параметры лотка на 500 листов 44
 параметры лотков 232
 параметры шивателя/укладчика 45

параметры устройства для автоматической
 двусторонней печати 45
параметры PS 21
переопределить параметр A4/letter 237
перфорированная 72
печать нескольких страниц на одном листе 88
режимы термозлемента 52, 241
ручная подача 51
скрученная 198
скрученная, устранение неполадок 141
страница расхода 230
сшивание 53
требования 260
устранение неисправностей 145
устранение неполадок при использовании лотков
 141
 формат по умолчанию, задание 237
 характеристики 42
 хранение 260
 HP, заказ 221
бумага высокой плотности
 печать на 75
бумага нестандартного формата
 параметры 88, 235
 параметры лотка 43, 76, 237
 параметры лотка 1 43
 параметры лотка на 500 листов 44, 46
 печать на 75
бумага со складками, устранение неполадок 199
бумага формата legal, обрезанные поля 212
бумага формата letter, переопределить параметр A4
 237

В

веб-узел идентификации 120
веб-узлы
 заказ расходных материалов iii
 защита от подделок 120
верхний выводной лоток
 расположение 9
верхний выводной отсек
 параметры 237
 печать на 61

- верхний выходной отсек
 замятия бумаги 155
 - верхняя крышка
 замятия бумаги, очистка 149
 - вес, бумага
 печать на бумаге высокой плотности 75
 печать на малом или нестандартном формате 75
 - вес, принтер 255
 - виртуальная память
 параметры 248
 - вкладка «Документация», панель инструментов HP 107
 - вкладка «Информация», встроенный Web-сервер 101
 - вкладка «Параметры», встроенный Web-сервер 101
 - вкладка «Предупреждения», панель инструментов HP 106
 - вкладка «Сеть», встроенный Web-сервер 102
 - вкладка «Состояние», панель инструментов HP 105
 - вкладка «Устранение неисправностей», панель инструментов HP 106
 - водяные знаки, печать 87
 - возврат каретки, параметры 239
 - восстановление параметров по умолчанию 250
 - время, установка 112
 - встроенный Web-сервер
 вкладка «Другие ссылки» 102
 вкладка «Информация» 101
 вкладка «Параметры» 101
 вкладка «Сеть» 102
 возможности 100
 запуск 100
 предупреждения по электронной почте 111
 требования к системе 100
 уровень расхода картриджа, проверка 121
 - выводные отсеки
 параметры 237
 - выключатель питания, расположение 9
 - выключатель, расположение 9
 - выходные отсеки
 замятия бумаги 155
- Г**
- гарантия
 картридж 295
 расширение 296
 расширенная iv
 устройство 293
 - грубая бумага
 выводной отсек, выбор 61
 режимы термоэлемента 241
- Д**
- дата, установка 112
 - две стороны, печать на
 вручную 81
 загрузка бумаги для сшивания 63
 страница расхода 230
 - двусторонняя печать
 варианты раскладки 80
 вручную 81
 загрузка бумаги 79
 загрузка бумаги для сшивания 63
 использование устройства для автоматической
 двусторонней печати 81
 поддерживаемые форматы бумаги 78
 с помощью устройства для автоматической
 двусторонней печати 79
 страница расхода 230
 устранение неполадок 142
 - деформированные символы, устранение неполадок 197
 - диск
 каталог с файлами, печать 230
 расположение 10
 слоты EIO 266
 список шрифтов, печать 118
 удаление 275
 установка 275
 устранение неисправностей 214
 - документация 2
 - дополнительное устройство двусторонней печати
 замятия 154
 - дополнительные принадлежности
 блокирование и разблокирование 12
 заказ 216
 индикаторы 11
 номера частей 218
 перемещение 12
 расположение 9
 - дополнительные приспособления механизма
 протяжки бумаги
 индикаторы 188
 устранение неполадок 139
 - дополнительные устройства
 индикаторы 188
 устранение неполадок 139, 190
 - доставка принтера 298
 - драйвер PS
 возможности 31
 поддерживаемые операционные системы 30
 См. также драйверы
 - драйверы
 выбор 31
 загрузка iii
 настройка 109
 параметры 17, 32, 84
 параметры по умолчанию, изменение 84
 поддерживаемые операционные системы 30
 справка 31
 устранение неисправностей, Macintosh 209

Linux 30
Macintosh iv
OS/2 31
драйверы принтера. См. раздел драйверы
драйверы IBM OS/2 31
драйверы OpenVMS 31
драйверы OpenVMS компании HP 31
драйверы OS/2 31
драйверы PCL
 возможности 31
 поддерживаемые операционные системы 30
См. также драйверы
Другие ссылки
 встроенный Web-сервер 102
 панель управления HP 107

Е

емкость
 лоток 1 43
 лоток на 1500 листов 44
 лоток на 500 листов 44
 податчик конвертов 45
 сшиватель/укладчик 45
емкость, лотки 6, 43

Ж

журнал событий 117, 252

З

заводские настройки, восстановление 250
загрузка
 бумага в сшивателе/укладчике 63
 бумага для двусторонней печати 79
 бумага нестандартного формата 76
 лоток 1 55
 лоток на 1500 листов 58
 лоток на 500 листов 56
 мелованная бумага 74
 печатный бланк 72
 податчик конвертов 66, 68
 прозрачная пленка 71
 скобки 54
 этикетки 70
загрузка программного обеспечения iii
задания
 корректурa и остановка 95
 меню «Получить задание» 228
 не печатаются, устранение неполадок 136
 неправильно отформатированы 139
 остановлены, устранение неполадок 138
 персональные 96
 сохранение 244
 хранение, требования к памяти 93
задания быстрого копирования
 параметры 17, 244
задания корректуры и остановки 95

задания на печать
 не печатаются, устранение неполадок 136
 неправильно отформатированы 139
 остановлены, устранение неполадок 138
 сохранение 17, 244
задний выводной лоток
 использование с устройством для
 автоматической двусторонней печати 78
 расположение 9
задний выводной отсек
 параметры 237
 печать на 61
задний выходной отсек
 замятия бумаги 155
заказ
 номера частей 218
 носитель, HP 221
заказ расходных материалов iii
закончился тонер 25, 247
Замечания по установке 107
замятия
 верхняя крышка 149
 выходной отсек 155
 лоток 1 152
 лоток на 1 500 листов 153
 лоток на 500 листов 152
 модуль двусторонней печати 154
 область термоэлемента 156
 параметр устранения 247
 параметры устранения 26
 первый лист, устранение неполадок 142
 расположение 148
 скобка 160
 устройство подачи конвертов 151
 частые 161
замятия бумаги
 верхняя крышка 149
 выходной отсек 155
 лоток 1 152
 лоток на 1 500 листов 153
 лоток на 500 листов 152
 модуль двусторонней печати 154
 область термоэлемента 156
 параметры устранения 247
 расположение 148
 устройство подачи конвертов 151
запасные детали
 заказ 216
застрявшие скобки 160
захватывающие ролики, замена 128
заявление о соответствии 290

И

изменение размера документов 90
индикатор «Внимание» 16
индикатор «Готов» 15
индикатор «Данные» 15

- индикаторы
 - дополнительные принадлежности 11
 - дополнительные устройства 188
- индикаторы, панель управления 15
- интерактивная поддержка клиентов iii
- интерактивная справка
 - драйверы 31
 - панель управления 16
- искривленные страницы 198
- использование электроэнергии 8
- источник, бумага 90

- К**
- кабели
 - номера частей 221
 - устранение неполадок 136
- кабели последовательного порта, устранение неполадок 136
- кабели принтера, устранение неполадок 136
- кабель параллельного порта, номер части 221
- кабель USB, номер части 221
- карта CompactFlash
 - расположение 10
- карта, меню 16, 115
- карточки
 - выводной отсек, выбор 61
 - печать на 75
 - режимы термоэлемента 241
- картриджей
 - уровень расхода, проверка 121
- картриджи
 - заказ iii
 - закончились 25
 - закончился тонер 247
 - замятия бумаги 149
 - низкий уровень 25, 247
 - номера частей 219
 - переработка 288
 - сведения о состоянии 120
 - сообщение о том, что в картридже мало тонера 122
 - сообщение о том, что тонер закончился 123
 - состояние, просмотр с помощью встроенного Web-сервера 101
 - состояние, просмотр с помощью панели инструментов HP 105
 - срок службы 121
 - сторонних производителей 120
 - страница состояния расходных материалов 117
 - уровень расхода, проверка 121
 - функции 7
 - хранение 120
 - экономичный режим 89
 - EconoMode 243
- картриджи для печати
 - заказ iii
 - состояние, просмотр с помощью встроенного Web-сервера 101
 - экономичный режим 89
- картриджи с тонером. См. раздел картриджи
- картриджи со скобками
 - загрузка 54
- картриджи сторонних производителей 120
- картриджи, печать
 - закончился тонер 247
 - замятия бумаги 149
 - низкий уровень 247
 - EconoMode 243
- картриджи, со скобками
 - загрузка 54
- карты CompactFlash
 - доступ 9
 - доступные типы 266
 - проверка установки 273
 - установка 270
- карты EIO
 - слоты 266
- кассета со скобками
 - номера частей 218
- каталог с файлами, печать 230
- картриджи, скобка
 - параметры 249
- качество
 - параметры 242
 - устранение неполадок 191
- качество отпечатка
 - параметры 242
 - устранение неполадок 191
- качество печати
 - параметры 90, 242
 - устранение неполадок 191
- качество печати, устранение неполадок повторяющихся изображения 201
- качество текста, устранение неполадок 197, 201
- клавиши, панель управления 15
- книжная ориентация
 - команды PCL 281
 - параметры двусторонней печати 80
- количество копий, задание по умолчанию 236
- количество, страницы 116
- команды
 - выбор шрифта 279, 283
 - синтаксис 278
 - типы 277
 - escape-последовательности 278, 279
 - PCL 280

- команды для принтера
 - типы 277
 - команды принтера
 - выбор шрифта 279, 283
 - синтаксис 278
 - escape-последовательности 278, 279
 - PCL 280
 - команды HP-GL/2 277
 - команды PCL
 - выбор шрифта 279, 283
 - распространенные 280
 - синтаксис 278
 - escape-последовательности 278, 279
 - команды P/L (язык заданий принтера) 277
 - конверты
 - выводной отсек, выбор 61
 - мятые, устранение неполадок 199
 - параметры 43
 - печать из лотка 1 64
 - печать из податчика конвертов 66, 68
 - поля 64, 262
 - требования 261
 - формат по умолчанию, задание 237
 - хранение 262
 - контакты, обслуживание 296
 - конфигурации, принтер 3
 - копий
 - задание количества по умолчанию 236
 - крапинки, устранение неполадок 194, 200
- Л**
- линии, устранение неполадок 194
 - лист автоматической очистки 126
 - Лист автоочистки 243
 - лист очистки
 - автоматическая 243
 - автоматический 126
 - руководство 125
 - лишний тонер, устранение неполадок 196
 - лотки
 - блокировка 49
 - бумага нестандартного формата 237
 - выбор 19, 48, 90, 245
 - двусторонняя печать 79
 - двусторонняя печать вручную 81
 - емкость 6
 - загрузка лотка 1 55
 - загрузка лотка на 1500 листов 58
 - загрузка лотка на 500 листов 56
 - замятия бумаги 148, 152, 153
 - номера частей 218
 - параметры 232
 - параметры бумаги 44
 - параметры бумаги нестандартного формата 76
 - параметры выравнивания 240
 - параметры, просмотр 117
 - перемещение 12
 - прилагаемые 3
 - проверка тракта прохождения бумаги 253
 - расположение 9, 10
 - ручная подача 51
 - устранение неполадок 139, 141
 - лотки, выводные
 - расположение 9
 - лоток 1
 - блокировка 49
 - бумага нестандартного формата 237
 - двусторонняя печать 79
 - двусторонняя печать вручную 81
 - загрузка 55, 63
 - замятия бумаги 152
 - конверты, печать 64
 - настройка размера 233
 - параметры 232
 - параметры бумаги нестандартного формата 76
 - параметры выравнивания 240
 - параметры ручной подачи 20
 - печать из 19, 48, 245
 - поддерживаемая бумага 43
 - расположение 9
 - ручная подача 51
 - устранение неполадок 139
 - лоток на 1 500 листов
 - замятия бумаги 153
 - устранение неполадок 139
 - лоток на 1500 листов
 - загрузка 58
 - параметры выравнивания 240
 - печать из 245
 - лоток на 500 листов
 - загрузка 56
 - замятия бумаги 152
 - параметры 234
 - параметры выравнивания 240
 - параметры нестандартного формата 237
 - печать из 245
 - устранение неполадок 139
- М**
- максимальное число заданий 17
 - малоформатная бумага
 - печать на 76
 - малоформатная бумага, печать на 61
 - масштабирование документов 90
 - медленная печать, устранение неполадок 138, 142
 - мелованная бумага 74
 - меню «Ввод/вывод» 249
 - меню «Диагностика» 252
 - меню «Информация» 230
 - меню «Качество печати» 239
 - меню «Конфигурация устройства» 236
 - меню «Обработка бумаги» 232
 - меню «Печать» 236
 - меню «Получить задание» 228

- меню «Сброс» 250
- меню «Сшиватель/укладчик» 248
- меню «Установка системы» 244
- меню, панель управления
 - ввод-вывод 249
 - диагностика 252
 - доступ 15
 - карта, печать 16, 115
 - качество печати 239
 - конфигурация устройства 236
 - меню «Информация» 230
 - меню «Обработка бумаги» 232
 - меню «Получить задание» 228
 - печать 236
 - Сброс 250
 - сшиватель/укладчик 248
 - установка системы 244
- мигающие индикаторы 15
- модели 3
- модули DIMM
 - доступные типы 266
 - номера частей 220
 - проверка установки 273
- модуль двусторонней печати
 - модели, которые содержат 3
- мощность
 - потребление 287
- мятая бумага, устранение неполадок 199

Н

- набор для обслуживания
 - использование 128
 - номер части 220
 - сообщение, удаление 250
- набор для обслуживания принтера
 - использование 128
 - номер части 220
 - сообщение, удаление 250
- набор символов, выбор 239
- набор, для обслуживания принтера
 - использование 128
- набор, обслуживание
 - номер части 220
- набор, обслуживание принтера
 - сообщение, удаление 250
- настройка, драйвер 109
- не отвечает, устранение неполадок 144
- неправильный принтер, отправка в 207
- неровная бумага, устранение неполадок 198
- неровность, устранение неполадок 141
- несколько страниц, печать на одном листе 88
- низкий уровень тонера 25, 247
- номер модели 116
- номера телефонов
 - заказ расходных материалов iii
 - поддержка iii
 - соглашения об обслуживании iv

- номера частей
 - кабели 221
 - картриджи 219
 - лотки 218
 - набор для обслуживания 220
 - носитель, HP 221
 - память 220
 - платы EIO 221
- носители
 - скрученный, устранение неполадок 141
 - устранение неполадок при использовании лотков 141
- носители HP, заказ 221
- носитель
 - выбор лотка 19, 48, 49
 - двусторонняя печать, поддерживаемые форматы 78
 - емкость 6
 - источник, выбор 90
 - команды PCL 280
 - малоформатный 76
 - нестандартный формат 88
 - нестандартный формат, печать 75, 76
 - обложки 91
 - параметры лотков 232
 - параметры PS 21
 - перфорированный 72
 - печатный 72
 - печать нескольких страниц на одном листе 88
 - поддерживаемые форматы 43
 - режимы термозлемента 52
 - ручная подача 51
 - страница расхода 230
 - сшивание 53
 - требования 260
 - устранение неисправностей 145
 - характеристики 42
 - хранение 260
 - HP, заказ 221

О

- обе стороны, печать на
 - варианты раскладки 80
 - загрузка бумаги 79
 - использование устройства для автоматической двусторонней печати 81
 - поддерживаемые форматы бумаги 78
 - с помощью устройства для автоматической двусторонней печати 79
- обложки
 - первая страница, другая бумага 91
- обслуживание
 - авторизованные дилеры HP iv
 - информация от 299
 - Служба срочной замены HP 297
 - соглашения iv, 296
 - упаковка принтера 298

- Общая ошибка защиты. Исключение OE 205
 - одежда, очистка от тонера 125
 - окно «Настройка устройств», панель инструментов HP 107
 - окружающая среда
 - функции 287
 - ориентация страницы
 - команды PCL 281
 - параметры двусторонней печати 80
 - сшиватель/укладчик 63
 - ориентация, страница
 - команды PCL 281
 - параметры двусторонней печати 80
 - сшиватель/укладчик 63
 - ориентация, установка значения по умолчанию; значение ориентации страницы по умолчанию; книжная ориентация, установка в качестве значения по умолчанию; альбомная ориентация, установка в качестве значения по умолчанию 239
 - особенности
 - переключение, команды PCL 283
 - просмотр установки 116
 - останов заданий на печать 83
 - остановлена печать, устранение неполадок 138
 - открытки
 - печать 75
 - отмена заданий на печать 83
 - отсеки
 - скрученная бумага, устранение неполадок 141
 - отсеки, выводные
 - выбор 61
 - параметры 237
 - проверка тракта прохождения бумаги 253
 - отсеки, выходные
 - замятия, очистка 155
 - очистка
 - одежды от тонера 125
 - принтера 124
 - термоэлемент 125
 - ошибка виртуальной памяти 213
 - ошибка проверки ограничений 213
 - ошибки по причине недопустимой операции 205
 - ошибки Spool32 205
- П**
- пакетная установка, драйвер 110
 - память
 - виртуальная память 27
 - встроенная 6
 - номера частей 220
 - постоянные ресурсы 274
 - проверка установки 273
 - расположение 10
 - расширение 266
 - панель инструментов
 - страница конфигурации 117
 - требования к хранению задания 93
 - установка DIMM 267
 - панель инструментов
 - вкладка «Документация» 107
 - вкладка «Предупреждения» 106
 - вкладка «Состояние» 105
 - вкладка «Устранение неисправностей» 106
 - окно «Настройка устройств» 107
 - открытие 105
 - ссылки 107
 - удаление 108
 - функции 104
 - панель инструментов HP
 - вкладка «Документация» 107
 - вкладка «Предупреждения» 106
 - вкладка «Состояние» 105
 - вкладка «Устранение неисправностей» 106
 - окно «Настройка устройств» 107
 - открытие 105
 - ссылки 107
 - удаление 108
 - функции 104
 - панель управления
 - дисплей панели управления 134
 - индикаторы 15
 - интерактивная справка 163
 - карта меню, печать 16, 115
 - клавиши 15
 - меню «Ввод/вывод» 249
 - меню «Диагностика» 252
 - меню «Информация» 230
 - меню «Качество печати» 239
 - меню «Конфигурация устройства» 236
 - меню «Обработка бумаги» 232
 - меню «Печать» 236
 - меню «Получить задание» 228
 - меню «Сброс» 250
 - меню «Сшиватель/укладчик» 248
 - меню «Установка системы» 244
 - параметры 16
 - параметры даты/времени 244
 - параметры стираемых сообщений 246
 - расположение 9, 14
 - сообщения об ошибках 163
 - справка 16
 - сшиватель/укладчик, выбор 54
 - уровень расхода картриджа, проверка 121
 - устранение неполадок 134
 - язык, выбор 134, 248
 - язык, параметр 28
 - параллельное соединение, параметры 249

параллельные кабели
 устранение неполадок 136
 параллельные порты
 не поддерживаются в Macintosh 38
 параллельный порт
 прилагаемый тип 7
 расположение 11
 параметр «Другой носитель PS» 21
 параметр автопродолжения 24, 246
 параметр запроса размера и типа 21
 параметр предупреждений 23, 246
 параметр стираемых сообщений 23, 246
 параметр AppleTalk 250
 параметр DLC/LLC 250
 параметры
 акустическая эмиссия 258
 блокировка 109
 восстановление значений по умолчанию 250
 драйвер 84
 драйверы 32
 настройка драйвера 109
 панель управления 16
 по умолчанию, изменение 84
 размер принтера 255
 страница конфигурации, печать 115
 параметры акустической эмиссии 258
 параметры бумаги формата A4 237
 параметры времени 244
 параметры выравнивания 240
 параметры даты 244
 параметры двусторонней связи 249
 параметры задержки
 режим ожидания 22
 параметры края переплета 80
 параметры перевода строки 239
 параметры передачи данных 249
 параметры по умолчанию
 драйверы, изменение 84
 параметры по умолчанию, восстановление 250
 параметры соединения 249
 параметры уменьшения и увеличения 90
 Параметры широкого формата A4 238
 параметры шума 258
 параметры EconoMode 243
 параметры Novell NetWare; параметры
 NetWare; параметр IPX/SPX 250
 параметры REt; параметр технологии Resolution
 Enhancement technology (REt) 242
 параметры, бумага
 лоток на 1500 листов 44
 податчик конвертов 45
 Перевернуть страницы вверх, параметр при
 сшивании 80
 передающие ролики, замена 128
 перекос страницы 198
 перемещение принтера 12
 переопределить параметр A4/letter 237
 переработка
 картриджи 288
 пластмасса 287
 период хранения задания 18
 периоды ожидания, параметры ввода-вывода 249
 персональные задания 96
 перфорированная бумага
 печать на 72
 режимы термоэлемента 241
 перфорированная бумага с тремя отверстиями
 печать на 72
 режимы термоэлемента 241
 печатный бланк
 печать на 72
 режимы термоэлемента 241
 печать блоком 88
 печать с двух сторон
 устранение неполадок 142
 плата EIO
 расположение 10
 платы EIO
 номера частей 221
 параметры 249
 удаление 275
 установка 275
 платы Ethernet, номера частей 221
 плотная бумага
 выводной отсек, выбор 61
 режимы термоэлемента 241
 плотность, бумага
 сшивание документов 53
 плотность, параметры бумаги
 лоток на 1500 листов 44
 лоток на 500 листов 44
 податчик конвертов 45
 сшиватель/укладчик 45
 устройство для автоматической двусторонней
 печати 45
 плотность, устранение неполадок 193
 плотность, характеристики бумаги
 лоток 1 43
 повторение изображения, устранение неполадок
 201
 повторяющиеся дефекты
 изображения 201
 повторяющиеся дефекты, устранение
 неполадок; дефекты, повторяющиеся 196
 податчик конвертов
 загрузка 66, 68
 номер части 218
 отключение 67
 параметры 64, 232
 параметры конвертов 45
 расположение 10
 установка 66

подающие лотки
 настройка 19
 подающие ролики, замена 128
 поддельные расходные материалы 120
 поддерживаемые браузеры
 HP Web Jetadmin 103
 поддерживаемые операционные системы 29, 30
 поддерживаемые платформы 29, 30
 поддержка
 интерактивная iii
 по телефону iii
 сервисные дилеры iv
 Служба срочной замены HP 297
 Соглашения об обслуживании 296
 ссылки встроенного Web-сервера 102
 упаковка принтера 298
 форма информации об обслуживании 299
 HP Instant Support Professional Edition (ISPE) iii
 Macintosh iv
 поддержка драйверов Linux 30
 поддержка клиентов
 интерактивная iii
 по телефону iii
 сервисные дилеры iv
 Служба срочной замены HP 297
 Соглашения об обслуживании 296
 ссылки встроенного Web-сервера 102
 упаковка принтера 298
 форма информации об обслуживании 299
 HP Instant Support Professional Edition (ISPE) iii
 Macintosh iv
 Положения FCC 286
 поля
 бумага формата legal, устранение
 неисправностей 212
 команды PCL 281
 конверты 64, 262
 параметры выравнивания 240
 порт HP Jetlink 7
 порт Jetlink 7
 порт USB
 прилагаемый тип 7
 расположение 11
 устранение неисправностей при работе в
 Macintosh 208, 211
 порты
 встроенные 7
 расположение 11
 устранение неисправностей при работе в
 Macintosh 208, 211
 последняя страница, другая бумага 91
 постоянные ресурсы 274
 потребление электроэнергии 8, 287
 почтовая карточка
 выводной отсек, выбор 61
 почтовые карточки
 параметры 43
 правая боковая панель, расположение 9
 предварительная настройка, драйвер 109
 предупреждения по электронной почте 106, 111
 предупреждения, по электронной почте 111
 проверка диапазона, устранение неисправностей
 213
 проверки 253
 Программа возврата и утилизации расходных
 материалов HP 288
 программное обеспечение
 загрузка iii
 панель инструментов HP 104
 параметры 17
 поддерживаемые операционные системы 29
 сетевая установка, Macintosh 37
 удаление из Windows 40
 удаление с компьютера Macintosh 41
 установка для Macintosh 38
 установка для Windows 34
 установка по сети, Windows 35
 установка с помощью мастера обнаружения
 нового устройства 39
 Linux 30
 macintosh 33
 Macintosh iv
 Macintosh, поставляемое для 33
 продолжительность тайм-аута
 хранимые задания 18
 прозрачная пленка
 печать 71
 прозрачные пленки
 выводной отсек 61
 режимы термоэлемента 241
 требования 263
 HP, заказ 225
 пропадание знаков, устранение неполадок 194
 процент от обычного размера 90
 прямой проход бумаги 61
 пустые страницы, устранение неполадок 143
 пятна, устранение неполадок 194, 200

Р

разблокирование дополнительных
 принадлежностей 12
 размазанный тонер, устранение неполадок 195
 размер, бумага
 выбор лотка 48, 49
 параметры лотка 1 43
 размер, принтер 255
 размеры, принтер 255
 разрешение
 параметры 90, 242
 функции 5

- разрешение 1200 тчк./дюйм 242
 - разрешение 300 тчк./дюйм 242
 - разрешение 600 тчк./дюйм 242
 - разрешение FastRes; черновое качество печати 242
 - разрешение ProRes 242
 - расходные материалы
 - заказ iii, 216
 - номера частей 218, 219
 - переработка 288
 - состояние, просмотр с помощью встроенного Web-сервера 101
 - состояние, просмотр с помощью панели инструментов HP 105
 - сторонних производителей 120
 - страница состояния 117
 - страница состояния, печать 230
 - расширение памяти 266
 - расширенная гарантия 296
 - расширенное обслуживание iv
 - регулирующие положения
 - заявление о соответствии 290
 - FCC 286
 - режим ожидания
 - включение и выключение 22
 - задержка, параметр 22
 - требования к потреблению мощности 257
 - Режим ожидания 246
 - режимы термозлемента 52
 - ролики, замена 128
 - руководства 2, 107
 - руководства по установке дополнительных принадлежностей 2
 - руководства, документация 2
 - руководство пользователя 107
 - ручная подача
 - параметры 20, 238, 245
 - печать из лотка 1 51
- С**
- с двух сторон, печать
 - устранение неполадок 142
 - светлая печать
 - изменение плотности тонера 243
 - устранение неполадок 193
 - сервер печати HP Jetdirect
 - модели, которые содержат 3
 - номера частей 221
 - параметры 250
 - расположение 10
 - страница конфигурации, печать 115
 - удаление 275
 - установка 275
 - сервер печати Jetdirect
 - модели, которые содержат 3
 - номера частей 221
 - параметры 250
 - расположение 10
 - страница конфигурации, печать 115
 - удаление 275
 - установка 275
 - серийный номер 116
 - серый фон, устранение неполадок 195
 - сетевые карты для беспроводного подключения 7
 - сети
 - беспроводные 7
 - настройка драйвера 109
 - параметры 250
 - установка программного обеспечения Macintosh 37
 - установка программного обеспечения Windows 35
 - устранение неисправностей при печати 203
 - символы
 - деформированные 197
 - наборы символов 239
 - синтаксис, команды PCL 278
 - системные требования
 - драйверы 30
 - панель инструментов HP 104
 - программное обеспечение для печати 29
 - скорость
 - параметры передачи данных 249
 - параметры разрешения 242
 - технические характеристики 5
 - устранение неполадок 138, 142
 - скрученная бумага, устранение неполадок 198
 - следы шестеренок, устранение неполадок 200
 - слоты DIMM
 - доступ 9
 - расположение 10
 - Служба срочной замены HP 297
 - Служба срочной замены, HP 297
 - смазанная печать, устранение неполадок 201
 - соглашения на услуги на месте 296
 - соглашения об обслуживании iv
 - соглашения, обслуживание 296
 - сообщение о выполнении обслуживания принтера 128, 250
 - сообщение о том, что в картридже мало тонера 122
 - сообщение о том, что тонер закончился 123
 - сообщение об окончании срока службы 123
 - сообщения
 - журнал событий 252
 - журнал событий, печать 117
 - параметры 23, 246
 - Windows 204
 - сообщения об ошибках
 - журнал событий 252
 - журнал событий, печать 117
 - параметры 23, 246
 - Windows 204
 - сообщения об ошибках LPT 204

- сообщения об ошибках, устранение неполадок 163
 - сообщения, устранение неполадок 163
 - состояние
 - вкладка «Информация», встроенный Web-сервер 101
 - индикаторы 188
 - индикаторы, панель управления 15
 - предупреждения по электронной почте 106
 - предупреждения, по электронной почте 111
 - просмотр с помощью панели инструментов HP 105
 - расходные материалы 117
 - страница с расходными материалами, печать 230
 - сохранение ресурсов 274
 - сохранение ресурсов, память 274
 - сохранение, задание
 - корректурa и остановка 95
 - меню «Получить задание» 228
 - параметры 17
 - требования к памяти 93
 - специальные возможности 8
 - список шрифтов PCL, печать 118, 231
 - список шрифтов PS, печать 118, 231
 - справка
 - драйверы 31
 - панель управления 16
 - справочные материалы 2
 - среда, требования 259
 - ссылки
 - встроенный Web-сервер 102
 - панель инструментов HP 107
 - стираемые сообщения
 - задание времени отображения 23
 - стойка
 - перемещение 12
 - стойка для принтера
 - номер части 219
 - расположение 10
 - страниц в минуту 5
 - страниц на листе 88
 - страница конфигурации
 - устранение неполадок 135
 - страница конфигурации, печать 115
 - страница расхода 230
 - страницы информации, печать 115
 - страницы ошибок PostScript
 - параметры 238
 - страницы ошибок PS
 - параметры 238
 - страницы с сообщениями об ошибках PostScript
 - устранение неполадок 136
 - страницы с сообщениями об ошибках PS
 - устранение неполадок 136
 - строки формы, параметры; параметры вертикального межстрочного расстояния; параметры межстрочного расстояния 239
 - строки, устранение неисправностей 241
 - сшивание документов 53
 - сшиватель
 - замена 129
 - сшиватель/укладчик
 - емкость 6
 - загрузка бумаги 63
 - загрузка скобок 54
 - замятия, скобка 160
 - модели, которые содержат 3
 - номер части 218
 - параметры 248
 - параметры бумаги 45
 - перемещение 12
 - печать на 53, 62
 - по умолчанию, задание параметра 54
 - проверка тракта прохождения бумаги 253
 - расположение 10
 - состояние индикатора 11, 188
- Т**
- тактовая частота
 - процессор 6
 - тактовая частота процессора 6
 - текст, устранение неполадок
 - искаженный 143
 - темная печать, параметр 243
 - термоэлемент
 - замена 128
 - замятия бумаги 156
 - очистка 125
 - режимы 241
 - техническая поддержка
 - интерактивная iii
 - по телефону iii
 - сервисные дилеры iv
 - Служба срочной замены HP 297
 - Соглашения об обслуживании 296
 - ссылки встроенного Web-сервера 102
 - упаковка принтера 298
 - форма информации об обслуживании 299
 - HP Instant Support Professional Edition (ISPE) iii
 - Macintosh iv
 - технические характеристики
 - использование электроэнергии 8
 - лотки 6
 - память 6
 - скорость 5
 - специальные возможности 8
 - функции принтера 5
 - тонер
 - задание плотности 243
 - закончился 25, 247
 - качество отпечатка, устранение неполадок 195
 - низкий уровень 25, 247
 - очистка одежды 125
 - EconoMode 243

- тонер, экономия 89
 - точки, устранение неполадок 194, 200
 - тракт прохождения бумаги
 - очистка 126
 - проверка 253
 - требования
 - бумага 260
 - к электропитанию 257
 - конверты 261
 - прозрачные пленки 263
 - рабочая среда 259
 - этикетки 263
 - требования к батарее 288
 - требования к браузеру
 - встроенный Web-сервер 100
 - панель инструментов HP 104
 - требования к напряжению 257
 - требования к потреблению электроэнергии 257
 - требования к рабочей среде 259
 - требования к ртути 288
 - требования к системе
 - встроенный Web-сервер 100
 - HP Web Jetadmin 103
 - требования к электропитанию 257
 - требования к Web-браузеру
 - панель инструментов HP 104
 - требования к Web-серверу
 - встроенный Web-сервер 100
 - требования по влажности 259
 - требования по температуре 259
- у**
- увеличение документов 90
 - удаление
 - панель инструментов HP 108
 - удаление программного обеспечения
 - панель инструментов HP 108
 - Macintosh 41
 - Windows 40
 - узкая бумага
 - печать на 76
 - укладчик
 - емкость 6
 - номер части 218
 - параметры бумаги 45
 - перемещение 12
 - печать на 53, 62
 - расположение 10
 - состояние индикатора 11, 188
 - упаковка принтера 298
 - уровень расхода, картриджи 121
 - установка
 - драйвера, использующие утилиту настройки 110
 - карты CompactFlash 270
 - память (DIMM) 267
 - платы EIO 275
 - податчик конвертов 66
 - программное обеспечение для Macintosh 38
 - программное обеспечение Windows с помощью мастера обнаружения нового устройства 39
 - сетевое программное обеспечение, Macintosh 37
 - сетевое программное обеспечение, Windows 35
 - система печати для Windows 34
 - установка без вмешательства пользователя, драйвер 110
 - устранение
 - устранение проблем качества 191
 - устранение замятий
 - верхняя крышка 149
 - лоток 1 152
 - лоток на 1 500 листов 153
 - лоток на 500 листов 152
 - модуль двусторонней печати 154
 - область вывода 155
 - область термоэлемента 156
 - параметры устранения 247
 - расположение 148
 - скобка 160
 - устройство подачи конвертов 151
 - часто, устранение неполадок 161
 - устранение неисправностей
 - бумага 145
 - бумага формата legal 212
 - дополнительный жесткий диск 214
 - журнал событий 252
 - ошибка виртуальной памяти 213
 - ошибка проверки ограничений 213
 - печать по сети 203
 - проблемы при использовании PostScript 212
 - проблемы при работе в Macintosh 206
 - проверка диапазона 213
 - сообщения об ошибках Windows 204
 - страницы информации 115
 - строки 241
 - файлы EPS 207, 210
 - шрифты 212
 - устранение неполадок
 - белые пятна 200
 - выбор лотка 139
 - двусторонняя печать 142
 - дополнительные устройства 188, 190
 - замятия бумаги 148, 161
 - замятия бумаги в лотке 1 152
 - замятия бумаги в лотке на 500 листов 152
 - замятия бумаги в области верхней крышки 148
 - замятия в выходных отсеках 155
 - замятия в лотке на 1 500 листов 153
 - замятия в модуле двусторонней печати 154
 - замятия в области термоэлемента 156
 - замятия в устройстве подачи конвертов 151
 - замятия, первый лист 142
 - застывшие скобки 160
 - интерактивная справка 163

- кабели 136
- качество отпечатка 191
- качество текста 197, 201
- крапинки 194
- линии 194, 199
- лотки 141
- медленная печать 138, 142
- мятая бумага 199
- ошибки PS 136
- перекос страницы 198
- печать 136, 138, 144
- печать страницы конфигурации 135
- повторяющиеся дефекты 196
- повторяющиеся изображения 201
- пропадание знаков 194
- пустые страницы 143
- размазанный тонер 195
- светлая печать 193
- серый фон 195
- скрученная бумага 141, 198
- следы шестеренок 200
- смазанная печать 201
- сообщения об ошибках 163
- текст 143
- устранение, замятие 26
- устранение, замятия 247
- устройства подачи
 - перемещение 12
- устройство двусторонней печати
 - модели, которые содержат 6
- устройство для автоматической двусторонней печати
 - номер части 218
- устройство для двусторонней печати
 - варианты сшивания 80
 - использование 79, 81
 - ориентация бумаги 79
 - параметры 237
 - параметры бумаги 45
 - поддерживаемые форматы бумаги 78
 - проверка тракта прохождения бумаги 253
 - расположение 10
 - страница расхода 230
 - сшивание бумаги 63
- устройство подачи конвертов
 - емкость 6
 - замятия бумаги 151
 - параметры 50
- утилита настройки 110
- утилита HP LaserJet, Macintosh 34
- утилита LaserJet, Macintosh 34

- Ф**
- файлы описания принтера PostScript
 - устранение неисправностей 206
- файлы описания принтера PostScript (PPD)
 - поставляемые с 33
- файлы EPS, устранение неисправностей 207, 210
- файлы PDE, Macintosh 33
- файлы PPD
 - поставляемые с 33
 - устранение неисправностей 206
- файлы Printer Dialog Extensions (PDE), Macintosh 33
- фирменный бланк
 - печать на 72
 - режимы термоэлемента 241
- фоновая печать, устранение неисправностей 207
- формат, бумага
 - параметры лотка на 1500 листов 44
 - параметры лотка на 500 листов 44
 - параметры податчика конвертов 45
 - параметры шивателя/укладчика 45
 - параметры устройства для автоматической двусторонней печати 45
- функции
 - принтер 3
 - технические характеристики 5

- Х**
- характеристики
 - носитель 42
- характеристики по озону 287
- хранение
 - бумага 260
 - конверты 262
- хранение картриджей 120
- хранение, задание
 - быстрая копия 93
 - корректурa и остановка 95
 - параметры 244
 - персональное 96
 - требования к памяти 93
- хранение, задание на печать
 - параметры 17
- хранилище, задание
 - меню «Получить задание» 228
- хранимые задания
 - корректурa и остановка 95
 - меню панели управления «Получить задание» 228
 - параметры 17, 244
 - персональные 96
 - требования к памяти 93

- Ч**
- часы, установка 112
- черновая печать 89
- черновое качество печати 243

число страниц 116

Ш

шрифт Courier
 параметры 238
шрифты
 встроенные 7
 команды PCL 279, 283
 параметры 239
 постоянные ресурсы 274
 списки, печать 118
 список, печать 231
 устранение неисправностей 212
 устранение неисправностей, Macintosh 207
 файлы EPS, устранение неисправностей 207,
 210

Э

экономичный режим 89
электропитание
 требования 257
этикетки
 выводной отсек, выбор 61
 печать 70
 режимы термозлемента 241
 требования 263
этикетки с клейкой основой. *См. раздел этикетки*

Я

язык принтера
 переключение, команды PCL 283
язык, панель управления 28, 134, 248
языки принтера
 встроенные 7
 параметры 23, 246
 просмотр установки 116
языки, принтер
 параметры 23, 246
 переключение, команды PCL 283
 прилагаемые 7

А

Apple Macintosh. *См. раздел Macintosh*

С

control panel
 параметры стираемых сообщений 23

D

Desktop Printer Utility, устранение неисправностей
206

DIMM

установка 267

E

ENERGY STAR
 соответствие 287
escape-символы 278
Explorer, поддерживаемые версии
 встроенный Web-сервер 100
 панель инструментов HP 104
 HP Web Jetadmin 103

F

FastRes 5, 90

H

HP Instant Support Professional Edition (ISPE) iii
HP SupportPack 296
HP Toolbox
 уровень расхода картриджа, проверка 122
HP Web Jetadmin
 загрузка 103
 настройка драйвера 110
 поддерживаемые браузеры 103
 предупреждения по электронной почте 111

I

Internet Explorer, поддерживаемые версии
 встроенный Web-сервер 100
 панель инструментов HP 104
 HP Web Jetadmin 103
IP-адрес, отображение 18
ISPE (HP Instant Support Professional Edition) iii

J

Jetadmin
 загрузка 103
 настройка драйвера 110
 поддерживаемые браузеры 103
 предупреждения по электронной почте 111

L

laser safety statements 291
loading
 конверты в лотке 1 64

M

Macintosh
 драйверы, устранение неисправностей 209
 неисправности, устранение 206
 параметр AppleTalk 250
 параметры драйвера 84
 параметры драйвера по умолчанию, изменение
 86
 плата USB, устранение неисправностей 208,
 211
 поддерживаемые драйверы 30

поддерживаемые операционные системы 29
поставляемое программное обеспечение 33
сетевая установка 37
удаление программного обеспечения 41
установка программного обеспечения 38
утилита HP LaserJet 34
файлы PPD 33
фоновая печать 207
шрифты, устранение неисправностей 207
Web-узлы поддержки iv
Microsoft Windows. См. раздел Windows

N

Netscape Navigator, поддерживаемые версии
встроенный Web-сервер 100
панель инструментов HP 104
HP Web Jetadmin 103

P

paper
нестандартный формат 237
поддерживаемые форматы 43
PCL, установка в качестве языка принтера 23, 246
ports
сообщения об ошибках LPT 204
PostScript, установка в качестве языка принтера
23, 246
ProRes 5, 90
PS, установка в качестве языка принтера 23, 246

R

regulatory statements
Canadian DOC statement 291
Finnish laser statement 292
Japanese VCCI statement 291
Korean EMI statement 291
laser safety 291

S

SIMM, несовместимость 266

SupportPack, HP 296

T

trays
команды PCL 280

U

UNIX
параметры возврата каретки 239
сценарии модели 30

W

Web-узлы
драйверы для UNIX и Linux 30
загрузка программного обеспечения iii
поддержка для Macintosh iv
поддержка клиентов iii
соглашения об обслуживании iv
требования к бумаге 260
HP Web Jetadmin, загрузка 103
Web Jetadmin
загрузка 103
настройка драйвера 110
поддерживаемые браузеры 103
предупреждения по электронной почте 111
Windows
параметры драйвера 84
параметры драйвера по умолчанию, изменение
84
поддерживаемые версии 29
поддерживаемые драйверы 30
сообщения об ошибках, устранение
неисправностей 204
удаление программного обеспечения 40
установка по сети 35
установка программного обеспечения 34
установка с помощью мастера обнаружения
нового устройства 39



i n v e n t

© 2004 Hewlett-Packard Development Company, LP

www.hp.com/support/lj4250

www.hp.com/support/lj4350



Q5400-90947